

ΧΡΙΣΤΙΑΝΙΚΟΙ ΛΟΥΤΡΩΝΕΣ ΚΑΙ ΑΓΙΑΣΜΑΤΑ ΣΤΑ ΔΩΔΕΚΑΝΗΣΑ

ΥΠΟ
ΙΩΑΝΝΟΥ ΗΛ. ΒΟΛΑΝΑΚΗ
Έφορου Αρχαιοτήτων

ΕΙΣΑΓΩΓΗ

1. Γενικές παρατηρήσεις.

Ἡ σημασία τοῦ ὕδατος γενικώτερα καὶ ἰδίᾳ γιὰ τοὺς περὶ τὴν Μεσόγειο θάλασσα ζῶντες λαοὺς, ἦτο ἀνέκαθεν πολὺ μεγάλη, ἐνῶ γιὰ τοὺς λαοὺς τῆς βορείας Εὐρώπης μεγαλύτερη σημασία εἶχε ἡ φωτιά. Ἡ καθαριστικὴ καὶ ἀποτροπαϊκὴ δύναμη τοῦ ὕδατος ἦτο γνωστὴ ἀπὸ τὰ πανάρχαια χρόνια!

Τὸ Ἱερό, τὸ ὁποῖο ἰδρύθηκε ἀπὸ τοὺς Νατούφιους κυνηγοὺς πλησίον πηγῆς στὴν Ἱεριχώ τῆς Παλαιστίνης, φανερῶνει, ὅτι ἤδη κατὰ

ΒΡΑΧΥΓΡΑΦΙΕΣ:

ΑΑΑ: Ἀρχαιολογικὰ Ἀνάλεκτα ἐξ Ἀθηνῶν.

ΑΒΜΕ: Ἀρχεῖον τῶν Βυζαντινῶν Μνημείων τῆς Ἑλλάδος, ἔκδοσις Ἀ.Κ. Ὁρλάνδου.

ΑΔ: Ἀρχαιολογικὸν Δελτίον.

ΑΕ: Ἀρχαιολογικὴ Ἐφημερίς.

1. Ἐπιθυμῶ καὶ ἀπὸ τὴν θέσιν αὐτὴ νὰ ἐκφράσω τὶς θερμὰς μου εὐχαριστίας πρὸς ὅλους ἐκείνους, οἱ ὅποιοι καθ' οἰονδήποτε τρόπον ἐβοήθησαν τὸν γράφοντα καὶ συνέβαλαν στὴν ὀλοκλήρωσι τῆς παρουσίης μελέτης. Εἰδικώτερα εὐχαριστῶ τοὺς ἐξῆς: 1) Τὸν Προϊστάμενον τῆς 4ης Ἐφορείας Βυζαντινῶν Ἀρχαιοτήτων Δωδεκανήσου κ. Ἡλίαν Κούλλιαν, γιὰ τὴν πολὺπλευρὴ βοήθειά του, 2) τοὺς Σχεδιαστὲς τῆς Ἐφορείας κ.κ. α) Μιχαὴλ Σάνδαλον, β) Γεωργία Θωμαδάκη καὶ γ) Μάρια Σαρίκου, γιὰ τὴν ἐκπόνησι τῶν σχεδίων, 3) τοὺς καλλιτέχνες φωτογράφους τῆς Ἀρχαιολογικῆς Ὑπηρεσίας κ.κ. α) Γεώργιο Πελεγγρίνη καὶ β) Μηνᾶ Κιτράκη Χρυσοβέργη γιὰ τὴν ἐκτύπωσι τῶν φωτογραφιῶν, 4) τοὺς ὁδηγοὺς τῆς Ἀρχαιολογικῆς Ὑπηρεσίας κ.κ. α) Πέτρον Μισοδουλάκη, β) Νικίτην Μιχαηλίδην καὶ γ) Σταμάτιον Διάκογεωργίου, 5) τοὺς εὐλαβεστάτους ἱερεῖς καὶ τοὺς εὐσεβεστάτους ἐπιτρόπους τῶν ναῶν καὶ παρεκκλησίων τῆς Δωδεκανήσου, 6) τοὺς πολυπληθεῖς, ἀνωνόμους πιστοὺς, οἱ ὅποιοι μὲ μεγάλη προθυμία διηγήθησαν σπὸν γράφοντα παλαιὰς ἱστορίας, παραδόσεις καὶ θρύλους, σχετικoὺς μὲ τὸ ὑπὸ διαπραγματέυσι θέμα, 7) τὴν σύζυγό μου Μαρῖα καὶ τὰ παιδιά μας Ἡλίαν καὶ Χριστινᾶ, γιὰ τὴν ἀπέραντη κατανόησι, ὑπομονὴ καὶ ἀγάπην των, ἄνευ τῶν ὁποίων δὲν θὰ ἦτο δυνατὴ ἡ πραγματοποιήσι τῶν σχετικῶν ἐρευνῶν καὶ ἡ συγγραφή τῆς παρουσίης ἐργασίας.

τοὺς μεσολιθικοὺς χρόνους, οἱ ἄνθρωποι ἐκτιμοῦσαν τὶς ζωοποιῆς δυνάμεις τοῦ ὕδατος ἢ «τὸ πνεῦμα τῆς πηγῆς».

Τοπικὲς λατρεῖες πνευμάτων μὲ τέτοια χαρακτηριστικὰ τοῦ φυσικοῦ περιβάλλοντος ἦσαν πιθανῶς οἰκουμενικὲς κατὰ τὴν προϊστορική ἐποχή, διατηρούμενες ἀπὸ ὅλους τοὺς ἄλλους θρησκευτικοὺς τύπους².

Πηγές, ποταμοί, φρέατα, λίμνες καὶ ὕδατα γενικώτερα ἀποτελοῦν ἀντικείμενα σεβασμοῦ καὶ λατρείας, στὰ ὁποῖα ἐγίνοντο προσφορὲς καὶ ἐνίοτε ἀνεγείροντο Ἱερὰ καὶ βωμοί.

Ὁ Λεύκιος Ἀνναῖος Σενέκας³ ἀναφέρει σχετικᾶ:

«Σεβόμεθα τὶς πηγὲς μεγάλων ποταμῶν ὡς ἱεροῦς τόπους. Ἡ ἀπότομη προέλευση ἐνὸς μεγάλου ρεύματος ἀπὸ τὸ ἀγνώστο, μᾶς ὀδηγεῖ στὸ νὰ ἀνεγείρωμε βωμούς. Τὸν σεβασμὸν μας ἐπίσης προκαλοῦν οἱ θερμὲς πηγὲς καὶ σὲ μερικὰ λιμνάζοντα ὕδατα, ἢ σκιερότητα τοῦ τοπίου καὶ τὸ ἀπειρὸν βάθος (τῶν φαράγγων) προσδίδουν ἱερότητα...»⁴.

Ἀναφέρονται τελετές, οἱ ὁποῖες ἐλάμβαναν χώραν πλησίον ποταμῶν:

«Ἦσαν αὐτῷ ποτε Ἕλληνες παροικοῦντες κατὰ πάντας τοὺς τόπους καὶ κῶμαι δὲ μᾶλλον αἱ πλησίον αὐτοῦ τὴν δαιμονικὴν πλάνην ἐσέβοντο. Ναὸς δὲ ἦν μέγιστος ἐν μιᾷ τῶν κωμῶν καὶ εἶδωλον ἐν αὐτῷ ἐπιφανέστατον. Ξύλινον δὲ ἄρα τὸ ξόανον τοῦτο ἦν. Ἐπόμενον δὲ περιφέροντες αὐτὸ κατὰ τὰς κώμας οἱ μισροὶ ἱερεῖς, βακχεύοντες μετὰ τοῦ πλήθους ὡς καὶ ὑπὲρ τοῦ ποταμιαίου ὕδατος τὴν τελετὴν ἀποδόντες»⁵.

Πιστεύεται γενικᾶ, ὅτι τὸ ὕδωρ καθαρίζει ὄχι μόνον τὸν ρῦπο τοῦ σώματος, ἀλλὰ καὶ τὸν ρῦπο τῆς ψυχῆς. Τελετουργικὲς νίψεις καὶ καθαρμοὶ ἀπαντοῦν σὲ ὅλες σχεδὸν τὶς θρησκείες καὶ λατρεῖες, ὅπως εἶναι οἱ ἀκόλουθοι: α) ἀρχαία ἐλληνικὴ θρησκεία, β) ἐβραϊκὴ, γ) χριστιανικὴ, δ) μουσουλμανικὴ κλπ.

Ἐνδεικτικᾶ ἀναφέρονται τὰ ἐπόμενα παραδείγματα:

α) Πλησίον σπουδαίων Ἱερῶν τῆς ἀρχαίας Ἑλλάδος ὑπῆρχαν ἱερὲς πηγὲς ἢ φρέατα, ὅπως π.χ. στοὺς Δελφοὺς ἢ Κασταλλία Πηγῆ, Κατὰ τὴν καθωρισμένη ἡμέρα γιὰ χρησιμοδοσίαν, περὶ τὰ ξημερώματα,

2. Τ. Χόουκς, *Προϊστορία*, σ. 265.

3. Ὁ Σενέκας ἐγεννήθη τὸ ἔτος 4 π.Χ. στὴν Κόρδοβα τῆς Ἰσπανίας καὶ ἀπέθανε τὸ ἔτος 65 μ.Χ. στὴν Ρώμη.

4. Λεύκιος Ἀνναῖος Σενέκας, *Θυσιὰ παρὰ τὸν ποταμὸν*.

5. Παλλάδιος, Ἐπίσκοπος Ἐλενουπόλεως, «Ἡ πρὸς Λαῦσον Ἱστορία, περιέχουσα βίους ὁσίων πατέρων, κεφ. ΝΒ'. Περὶ τοῦ ἀββά Ἀπολλῶ», *PG* 34, 1140 Β.

ή Πυθία έπλένετο στην Κασταλλία κρήνη και έθυμιάζετο στην ιερή έστία με καπνό από φύλλα δάφνης και σπόρους κριθής.

Ό ιερέυς-θύτης προσέφερε στον θεό Απόλλωνα τὸ σφάγιο (μίαν αίγα), ἐφ' ὅσον ὁ θεὸς συναινοῦσε πρὸς τοῦτο. Τὸ ζῶον ἐρραντίζετο πρὸς τῆς θυσίας με ὕδωρ καὶ ἐὰν ἐτινάσσετο τοῦτο καὶ ἔτρεμε, αὐτὸ ἐσήμαινε, ὅτι ὁ θεὸς συναινοῦσε. Ἄλλως ἐθερωρεῖτο ὅτι ὁ Ἀπόλλωνας ἀπουσίαζε ἀπὸ τὸ Ἱερό του καὶ τότε τόσο ἡ θυσία, ὅσο καὶ ἡ χρησιμοδοσία ἀνεβάλλοντο.

Μετὰ τὴν τέλεση τῆς θυσίας ἡ Πυθία εἰσήρχετο στὸ «ἄδυτον» τοῦ ναοῦ, μασοῦσε φύλλα δάφνης, ἔπινε ἱερὸν ὕδωρ καὶ τέλος ἐκάθητο στὸν τρίποδα τοῦ Ἀπόλλωνα, ἔτοιμη γιὰ χρησιμοδότηση. Ὁ θεὸς τὴν ἐχρησιμοποιοῦσε ὡς ὄργανό του καὶ μέσῳ αὐτῆς ἀπαντοῦσε στὰ ἐρωτήματα, τὰ ὁποῖα ἔθετον σὲ αὐτὸν ἀντιπροσωπεῖες πόλεων, κρατῶν, Ἡγεμόνων, καθῶς καὶ ἀπλῶν πιστῶν⁶.

Ἐπίσης στὰ Ἀσκληπιεῖα ὑπῆρξε πάντοτε ἄφθονο, πηγαῖο ὕδωρ, χρησιμοποιοῦμενο γιὰ νύφεις καὶ τὴν θεραπεία τῶν ἀσθενῶν γενικώτερα⁷.

β) Κατὰ τὴν προετοιμασία προσφορᾶς θυσίας στὴν ἀρχαία Ἑλλάδα, ὁ θύτης ἐνῆπτε προηγουμένως τελετουργικὰ τὰ χέρια του, σὲ ἐνδειξη σωματικῆς καὶ ψυχικῆς καθαρότητος. Ἐπίσης ἐπλένετο ὁ βωμὸς καὶ ἐρραντίζετο με νερὸ τὸ θῦμα.

γ) Σύμφωνα με τὸ σχετικὸ Τυπικὸ, ἡ προσφορὰ θυσίας στοὺς Ἑβραίους προέβλεπε τελετουργικὴ νύφη τῶν χειρῶν τοῦ θύτου, ὅπως ὑποδηλώνει καὶ ὁ σχετικὸς Ψαλμὸς:

*«Νύφομαι ἐν ἀθώοις τὰς χεῖράς μου
καὶ κνκλώσω τὸ θυσιαστήριόν σου, Κύριε,
τοῦ ἀκοῦσαί με φωνῆς αἰνέσεως
καὶ διηγῆσασθαι πάντα τὰ θαυμάσιά σου»⁸.*

δ) Τὸ ἴδιον ἀκριβῶς Ψαλμὸ ἀπαγγέλλει μέχρι καὶ σήμερα ὁ ἱερέυς, σύμφωνα με τὸ Τυπικὸ τῆς Ὁρθοδόξου Ἀνατολικῆς Ἐκκλησίας, πρὶν ἀπὸ τὴν ἐναρξη τῆς Προσκομιδῆς⁹, ἡ ὁποία προηγεῖται τῆς τελέσεως τῆς Θείας Λειτουργίας.

6. Πρβλ. Ἀρθρ. «Δελφοί», Ἐγκυκλοπαίδεια *Νέα Δομῆ*, τ. 8 (Ἀθήνα, ἀνεμ. χρονολογίας ἐκδόσεως), σ. 45.

7. Πρβλ. Ἀσκληπιεῖα Ἐπιδαύρου, Ἀκροπόλεως Ἀθηνῶν, Κω κ.ἄ.

8. Ψαλμὸς ΚΕ' (ΚΣΤ'), 6-7.

9. *Ἱερατικόν*, σ. 64: «*Νύφομαι ἐν ἀθώοις τὰς χεῖράς μου καὶ κνκλώσω τὸ θυσιαστήριόν σου, Κύριε, τοῦ ἀκοῦσαι φωνῆς αἰνέσεώς σου καὶ διηγῆσαι πάντα τὰ θαυμάσιά σου...*».

Κατὰ τὸ Τυπικὸ τῆς Ρωμαιοκαθολικῆς Ἐκκλησίας, ὁ τελετουργὸς ἱερεὺς νίπτει σήμερα τὰ χέρια του μετὰ τὴν τέλεση τῆς Προσκομιδῆς.

ε) Στὴν Καινὴ Διαθήκη γίνεται λόγος περὶ τῆς προβατικῆς κολυμβήθρας, ἡ ὁποία ἐλέγετο ἐβραϊστὶ «*Βηθζαθά*» ἢ «*Βηθεσδά*», ὅπου «*κατέκειτο πλῆθος τῶν ἀσθενούντων, τυφλῶν, χωλῶν, ξηρῶν, παραλυτικῶν, ἐκδεχομένων τὴν τοῦ ὕδατος κίνησιν. Ἄγγελος γὰρ Κυρίου κατὰ καιρὸν κατέβαινεν ἐν τῇ κολυμβήθρᾳ καὶ ἐτάρασσε τὸ ὕδωρ. Ὁ οὖν πρῶτος ἐμβὰς μετὰ τὴν ταραχὴν τοῦ ὕδατος, ὑγιὴς ἐγίνετο, ᾧ δῆποτε κατείχετο νοσήματι*»¹⁰.

Ἐπίσης στὴν Καινὴ Διαθήκη ἀναφέρεται, περὶ τοῦ ἐκ γενετῆς τυφλοῦ, ὁ ὁποῖος ἐστάλη ὑπὸ τοῦ Ἰησοῦ Χριστοῦ στὴν κολυμβήθρα τοῦ Σιλῳάμ, ὅπου ἐνίφθη καὶ ἀνέβλεψε¹¹.

στ) Οἱ εἰσερχόμενοι στὶς παλαιοχριστιανικὲς βασιλικὲς ἐνιπταν προηγουμένως τελετουργικὰ τὰ χέρια των, καθὼς καὶ τὰ πρόσωπά των¹², μὲ τὸ ὕδωρ τῆς κρήνης, ἡ ὁποία ἔκειτο συνήθως στὸ αἶθριο ἢ τὴν αὐλὴ τῆς βασιλικῆς, εἴτε ἐντὸς μαρμαρίνης λεκάνης περιρραντηρίου¹³, κειμένου κατὰ κανόνα ἐντὸς τοῦ νάρθηκα. Ἡ συνήθεια αὐτὴ ἐπεβίωσε μέχρι σήμερα στὴν Ρωμαιοκαθολικὴ Ἐκκλησία.

Εἰδικώτερα, ὅσον ἀφορᾷ στὸ ναὸ τῆς Ἁγίας Σοφίας τῆς Κωνσταντινουπόλεως, ἀναφέρεται, ἡ ὑπαρξὴ «*Λουτήρος*», ὁ ὁποῖος ἔκειτο πρὸ τῶν πυλῶν τοῦ ναοῦ καὶ πλησίον τοῦ νάρθηκα:

«*Εἰσελθὼν δὲ ὁ βασιλεὺς ἐν τῷ λουτήρῳ καὶ διελθὼν μέχρι τῶν γρανδηλίῶν τῶν ἀνερχομένων ἐν τῷ νάρθηκι, κάκεισε νιψάμενος, διέρχεται διὰ τοῦ νάρθηκος*»¹⁴.

ζ) Στὸν Ἱερὸν Παλάτιον τῆς Κωνσταντινουπόλεως μαρτυρεῖται ἡ ὑπαρξὴ ἱεροῦ φρέατος, τὸ ὁποῖον περιεῖχε ὕδωρ, προερχόμενο ἀπὸ τὸ φρέαρ Συχάρ τῆς Παλαιστίνης, ὅπου συνωμίλησε ὁ Ἰησοῦς Χριστὸς μετὰ τῆς Σαμαρείτιδος¹⁵. Τὸ ὕδωρ τοῦ φρέατος αὐτοῦ ἔθεωρεῖτο ἁγίασμα.

η) Τὸ μυστήριον τοῦ βαπτίσματος τελεῖται, σύμφωνα μὲ τὸ Τυπικὸ τῆς Ὁρθοδόξου Ἀνατολικῆς Ἐκκλησίας, διὰ τρισσῆς καταδύσεως καὶ

10. Ἰω. 5, 2-16.

11. Ἰω. 9, 1-39.

12. Πρβλ. τὴν καρινικὴν ἐπιγραφὴν τῆς κρήνης τοῦ ναοῦ τῆς Ἁγίας Σοφίας Κωνσταντινουπόλεως, ἡ ὁποία εἶχεν ὡς ἑξῆς:

«*ΝΙΨΘΝ ΑΝΟΜΗΜΑΤΑ ΜΗ ΜΟΝΑΝ ΟΨΙΝ*».

Ἦτοι, οἱ πιστοὶ ὄφειλαν νὰ καθαρισθοῦν καὶ ψυχικὰ καὶ ὄχι μόνον σωματικὰ.

13. Πρβλ. Μ. Nilsson, *Ἑλληνικὴ θρησκεία*, σ. 95.

14. Κ. Πορφυρογέννητος, «Ἐκθεοὶς τῆς βασιλείου τάξεως», *PG* 112,324.

15. Ἰω. 4, 4-30.

αναδύσεως του βαπτιζομένου στο ύδωρ της κολυμβήθρας. Ἀρχικὰ τὸ βάπτισμα ἐτελεῖτο σὲ «ὔδωρ ζῶν»¹⁶, ἴητοι ὕδωρ πηγῶν, ποταμῶν, λιμνῶν ἢ θαλάσσης.

θ) Ἀμέσως μετὰ τὴν γέννηση τοῦ βρέφους λαμβάνει χώραν τὸ Λουτρό¹⁷, τὸ ὁποῖο τελεῖται μὲ μεγάλη ἐπισημότητα¹⁸. Ἐντὸς τοῦ ὕδατος τοῦ λουτροῦ αὐτοῦ ρίπτεται ἀλάτι, τὸ ὁποῖο θεωρεῖται ὡς ἀποτροπαϊκὸ. Ὁ ἀποτροπαϊκὸς αὐτὸς χαρακτήρας τοῦ ἀλατιοῦ μαρτυρεῖται ἤδη ἀπὸ τὴν προϊστορικὴ ἐποχὴ καὶ συνεχίζεται, παρακολουθούμενος διαχρονικὰ, μέχρι καὶ σήμερα. Ἐνδεικτικὰ ἀναφέρονται τὰ ἀκόλουθα παραδείγματα:

1) Τὰ λεγόμενα «*τηγανόσχημα*» κυκλαδικὰ ἀγγεῖα, ἢ χρῆση τῶν ὁποίων δὲν ἔχει ἐρμηνευθῆ ἐπαρκῶς μέχρι σήμερα, πιστεύεται ὅτι πιθανῶς ἐχρησίμευαν γιὰ τὴν μορφοποίηση καὶ τυποποίηση τοῦ ἀλατιοῦ¹⁹, τὸ ὁποῖο ἦτο ἀπαραίτητο τόσο γιὰ τὴν παρασκευὴ τῶν φαγητῶν καὶ τὴν συντήρηση τῶν τροφίμων, ὅσο καὶ γιὰ θρησκευτικούς λόγους (ἀποτροπαϊκὸς χαρακτήρας ἀλατιοῦ).

2) Πιστεύεται μέχρι σήμερα ὅτι ὅταν εἶναι ἡ ἐστία τῆς οἰκίας ἀναμμένη καὶ οἱ φλόγες «*σφυρίζουν*», κάποιος ἐχθρὸς τῆς οἰκογενείας σχολιάζει ἀρνητικὰ τοὺς οἰκείους αὐτῆς. Τότε ρίπτεται ἀλάτι στὴν φωτιά, γιὰ νὰ δράσῃ ἀποτρεπτικὰ καὶ νὰ ἀπομακρύνῃ κάθε κακὸ ἀπὸ τὰ μέλη τῆς οἰκογενείας αὐτῆς.

3) Ὅταν ἡ ἐπίσκεψη προσώπου στὸ σπίτι διαρκεῖ πέραν τοῦ δέοντος, συνηθίζεται νὰ ρίπτεται ἀλάτι πίσω ἀπὸ τὴν εἴσοδο τοῦ σπιτιοῦ, προκειμένου νὰ φύγῃ ὁ ἐπισκέπτης.

4) Στὶς ἐβραϊκὲς οἰκογένειες συνηθίζεται, ὅπως κατὰ τὸ δεῖπνο τῆς Παρασκευῆς, τὸ ὁποῖο ἀποτελεῖ ἤδη τὴν ἀρχὴ τοῦ Σαββάτου, ἀπαγγέλλεται προσευχὴ ὑπὸ τοῦ οἰκοδεσπότη καὶ στὴ συνέχεια κόπτεται μὲ τὰ χέρια ἄρτος καὶ διαμοιράζεται μαζὶ μὲ λίγο ἀλάτι σὲ ὅλους τοὺς παρισταμένους πρὸς βρῶση.

5) Στὴν ἀρχὴ τῆς τελετῆς τοῦ μυστηρίου τοῦ βαπτίσματος, κατὰ

16. *Διδαχὴ* 7, 1-2. Ἰ. Βολανάκης, *Βαπτιστήρια*, σ. 12.

17. Πρὸβλ. τὴν σκηνὴ τοῦ Λουτροῦ στὴν παράσταση τῆς Γεννήσεως τοῦ Χριστοῦ.

18. Τὸ Λουτρό τοῦ νεογέννητου βρέφους ἐξακολουθεῖ νὰ τελεῖται μέχρι σήμερα, σύμφωνα μὲ πανάρχαιο Τυπικὸ, στὶς οἰκίαι τῶν ὄρεινῶν οἰκισμῶν τῆς Ἑλλάδος, ὅπου συνήθως παλαιότερα καὶ ἐν μέρει καὶ σήμερα ἀκόμη ἡ γέννηση τῶν παιδιῶν λαμβάνει χώραν στὴν οἰκία, μὲ τὴν συμπαράσταση τῆς μαίας καὶ ἄλλων ἐμπείρων γυναικῶν τοῦ περιβάλλοντος τῆς οἰκογενείας.

19. Εὐχαριστῶ θεομὰ καὶ ἀπὸ τὴν θέση αὐτὴ τὸν Καθηγητὴ τῆς Προϊστορικῆς Ἀρχαιολογίας τοῦ Πανεπιστημίου Ἀθηνῶν κ. Χρῆστον Ντούμαν, γιὰ τὶς σχετικὲς πληροφορίες.

τὸ Τυπικὸ τῆς Ρωμαιοκαθολικῆς Ἐκκλησίας καὶ εἰδικώτερα κατὰ τὴν διάρκειά τῶν ἐξορκισμῶν ἢ ἀφορκισμῶν, ὁ τελῶν τὸ μυστήριον ἱερεὺς θέτει στὸ στόμα τοῦ ὑποψηφίου πρὸς τὸ βάπτισμα κόκκον ἀλατιοῦ, μὲ σαφῆ ἀποτροπαϊκὸ χαρακτήρα.

ι) Στὶς βυζαντινὲς Μονὲς ὑπάρχει συνήθως ἡ Φιάλη, ἡ ὁποία κεῖται στὴν αὐλὴ τῆς Μονῆς καὶ πλησίον τοῦ νάρθηκα τοῦ Καθολικοῦ τῆς Μονῆς. Ἐκεῖ λαμβάνει χώραν ἡ τελετὴ τοῦ Μεγάλου Ἀγιασμοῦ κατὰ τὴν ἡμέρα τῆς Ἑορτῆς τῶν Θεοφανείων. Ὁ Ἰωάννης ὁ Χρυσόστομος ἀναφέρει σχετικὰ:

«Αὕτη γὰρ ἐστὶν ἡ ἡμέρα καθ' ἣν ἐβαπτίσαστο (ὁ Χριστὸς) καὶ τὴν τῶν ὑδάτων ἡγίασεν φύσιν, διὰ τοι τοῦτο καὶ ἐν μεσονυκτίῳ κατὰ τὴν ἑορτὴν ταύτην ἅπαντες ὑδρευσάμενοι οἴκαδε τὰ νάματα ἀποτίθεται καὶ εἰς ἐνιαυτὸν φυλάττουσιν, ἅτε δὴ σήμερον ἀγιασθέντων τῶν ὑδάτων.

Καὶ τὸ μνημεῖον γίνεται ἐναργὲς οὐ διαφθειρομένης τῆς τῶν ὑδάτων ἐκεῖνων φύσεως τῷ μήκει τοῦ χρόνου, ἀλλ' εἰς ἐνιαυτὸν ὀλόκληρον καὶ δύο καὶ τρία πολλάκις ἔτη τοῦ σήμερον ἀντληθέντος ὕδατος ἀκεραίου καὶ νεαροῦ μένοντος καὶ μετὰ τοσοῦτον χρόνον τοῖς ἄρτι τῶν πηγῶν ἐξαρπασθεῖσιν ὕδασι ἀμιλλωμένου»²⁰.

ια) Ὅσον ἀφορᾷ στὴν χρῆση τοῦ ἀγίασματος ὁ Κωνσταντῖνος Προρφυρογέννητος ἀναφέρει:

«Καὶ λαβὼν ὁ πατριάρχης ἀγίασμα, ἐπιχέει ἐν ταῖς χερσὶ τοῦ βασιλέως, ὁ δὲ βασιλεὺς νηπάμενος τὰς χεῖρας καὶ τὴν κεφαλὴν ἀλείψας καὶ τὸ πρόσωπον καὶ εἰ θέλει, πῶν ἐξ αὐτοῦ, προσκυνήσαντες ἀμφότεροι ἀλλήλους, ὃ τε βασιλεὺς καὶ ὁ πατριάρχης, ἀπέρχεται μὲν ὁ βασιλεὺς...»²¹.

ιβ) Συνηθίζεται καὶ σήμερα στὶς μονὲς καὶ ἰδιαίτερα σὲ ἐκεῖνες τοῦ Ἁγίου Ὁρους, καθημερινῶς καὶ μετὰ τὸ τέλος τῶν πρωϊνῶν Ἱερῶν Ἀκολουθιῶν καὶ τῆς Θείας Λειτουργίας ὅπως, τόσον οἱ Μοναχοί, ὅσον καὶ οἱ παριστάμενοι πιστοί, λαμβάνουν ἀγίασμα, πίνουν καὶ στὴν συνέχεια τρώγουν τὸ ἀντίδωρο, τὸ ὁποῖο διανέμεται ὑπὸ τοῦ ἱερέως - λειτουργοῦ, μετὰ τὸ πέρας τῆς Θείας Λειτουργίας.

ιγ) Στὴν νῆσο Σύμη τῆς Δωδεκανήσου συνηθίζεται, ὅπως κατὰ τὴν τέλεση τῆς Θείας Λειτουργίας καὶ ἀφοῦ ὁ ἱερεὺς λάβῃ μέρος τοῦ θερμοῦ ὕδατος ἀπὸ τὸ ζέον καὶ τὸ ρίψῃ τελετουργικὰ ἐντὸς τοῦ

20. Ἰωάννης Χρυσόστομος, PG 49,365 κ.ε. Πρβλ. Γ. Σωτηρίου, Ἀρχαιολογία, σ. 226.

21. Κ. Προρφυρογέννητος, «Ἐκθεσις τῆς βασιλείου τάξεως», βιβλ. Γ', κεφ. ΚΕ'. Ὅσα δεῖ παραφυλάττειν τῇ παραμονῇ τῶν Ἁγίων Φώτων, Β', PG 112,377 Β.

Ἁγίου Ποτηρίου, τὸ ἀπομένον θερμὸν ὕδωρ διαμοιράζεται μεταξύ τῶν παρισταμένων πιστῶν. Ἐκεῖνοι λαμβάνουν μέρος ἀπὸ αὐτό, νίπτουν τὰ χέρια, τὸ πρόσωπο καὶ τὰ πόδια, πιστεύοντας, ὅτι μὲ αὐτὸν τὸν τρόπο μετέχουν τοῦ ἁγιασμοῦ καὶ ὅτι θεραπεύονται δι' αὐτοῦ ἢ προλαμβάνονται διάφορες ἀσθένειες²².

ιδ) Στὴν Γαλλία, καὶ εἰδικώτερα στὸ σπῆλαιο τῆς Λούρδης²³, ὅπου - σύμφωνα μὲ τὴν παράδοση - ἐφανίστηκε τὴν 11η Φεβρουαρίου τοῦ ἔτους 1858 γιὰ πρώτη φορὰ ἡ Παναγία, στὸ μέρος τῆς ἐμφανίσεως Αὐτῆς, ἀνέβλυσε πηγὴ, τὸ ὕδωρ τῆς ὁποίας θεωρεῖται ἀγίασμα καὶ πιστεύεται ὅτι ἔχει θεραπευτικὲς ιδιότητες²⁴.

ιε) Μπροστὰ ἀπὸ τὰ μουσουλμανικὰ Τέμενα ὑπάρχει πάντοτε κρήνη, τὸ ὕδωρ τῆς ὁποίας δροσίζει τοὺς ἐπισκέπτες καὶ χρησιμοποιεῖται γιὰ τελετουργικὲς νύψεις ἀπὸ τοὺς πιστοὺς. Εἰδικώτερα, οἱ προσερχόμενοι στὸ Τέμενος πιστοί, νίπτουν τὰ χέρια, τὸ πρόσωπο καὶ τὰ πόδια των. Στὴν συνέχεια εἰσέρχονται στὸ Τέμενος ἀνυπόδητοι, γιὰ τὴν καθιερωμένη προσευχὴ ἢ καὶ γιὰ ἀπλή ἐπίσκεψη, συνήθως συνοδευομένη ὑπὸ ἀτομικῆς προσευχῆς.

Πρόκειται γιὰ παλαιότατες ἐπιδράσεις, προερχόμενες ἐκ τοῦ προχριστιανικοῦ καὶ τοῦ χριστιανικοῦ Τυπικοῦ, σύμφωνα μὲ τὸ ὅποιο, πρὶν ἀπὸ τὴν εἴσοδο στὸ Ἱερό ἢ στὸν ναόν, προεβλέπετο ἡ τελετουργικὴ νύψη. Οἱ εἰσερχόμενοι πιστοί, ὄφειλαν νὰ εἶναι καθαροὶ σωματικῶς καὶ ψυχικῶς καὶ τοῦτο ἐπετυγχάνετο διὰ τῶν τελετουργικῶν καθαρῶν.

ιστ) Μετὰ τὸ πέρας τῆς κηδείας συνηθίζεται, ὅπως ὅλοι ἐκεῖνοι, οἱ ὅποιοι ἔλαβαν μέρος σὲ αὐτήν, νίπτονται μὲ ὕδωρ στὸ πρόσωπο καὶ τὰ χέρια.

2. Μνημεῖα ἐκτὸς Δωδεκανήσου.

Πλησίον χριστιανικῶν ναῶν ὑπάρχουν πηγές, φρέατα καὶ δεξαμενὲς ὕδατος. Αὐτά, ἐκτὸς τῆς πρακτικῆς τῶν σημασίας, θεωροῦνται ὡς «Ἀγιάσματα», τὸ ὕδωρ τῶν ὁποίων πιστεύεται ὅτι κέκτηται ἁγιαστικῆς καὶ θεραπευτικῆς δυνάμεως.

Ὁ Γ. -Μέγας παρατηρεῖ σχετικὰ: «*Βαθεῖα εἶναι ἡ πίστις τοῦ λαοῦ καὶ εἰς τὴν θαυματουργὸν δύναντι τῶν ἁγίων εἰκόνων καὶ τὴν ἱαματικὴν δύναντι τῶν «ἀγιασμάτων», ἤτοι τῶν πηγῶν, τῶν ὁποίων τὸ*

22. Προσωπικὴ παρατήρηση τοῦ γράφοντος στὸ ναὸν τοῦ Τιμίου Σταυροῦ, τὴν 7-5-1994.

23. Ἡ Λούρδη εἶναι πόλη τῶν Πυρηναίων.

24. Πρβλ. Περιοδικὸ *ΕΨΙΛΟΝ*, τεύχ. 175 (14-8-1994), σ. 41.

ἀναβλύζον ὕδωρ λαμβάνει τοιαύτην δύναμιν παρὰ τοῦ Ἁγίου. Συνήθεις δ' εἶναι αἱ πανηγύρεις εἰς τὰ ἀγιάσματα. Εἰς τινὰ ἀγιάσματα οἱ προσερχόμενοι συνηθίζουν νὰ θυσιάζουν ἐκεῖ ἓνα πετεινὸν²⁵ ἢ ἓνα πρόβατον, πρὶν πίουν ἢ λουσθῶν εἰς τὸ ἀγίασμα. Συνήθως δ' οἱ λουόμενοι ἀφήνουν ἐκεῖ κάτι ἀπὸ πάνω τους (τριχὰς τῆς κεφαλῆς των, ἓνα κομματί παννί, μία κλωστήσα κ.τ.τ.)»²⁶.

Ἐνδεικτικὰ γίνεται σύντομος λόγος γιὰ ὠρισμένα βυζαντινὰ Ἁγιάσματα, τὰ ὁποῖα εὐρίσκονται στὴν Κωνσταντινούπολη καὶ τὴν Ἀττική, ἦτοι:

Α') Κωνσταντινούπολη.

α') Βλαχέρνες.

Σπουδαῖο Ἁγίασμα μετὰ λουτρῶνος ἦτο τὸ Ἁγίασμα τῶν Βλαχερῶν, τὸ ὁποῖο περιγράφεται λεπτομερῶς ὑπὸ τοῦ Κωνσταντίνου Πορφυρογεννήτου²⁷. Εἰδικώτερα ἀναφέρονται τὰ ἑξῆς:

«Τῇ παρασκευῇ ἔωθεν προέρχεται ἅπασα ἡ σύγκλητος ἀπὸ σκαρμαγγίων ἐν Βλαχέρναις ἔξω τῆς πόρτας, ἐν ᾧ τόπῳ ὁρμῶσιν οἱ δεσπόται... Οἱ δὲ δεσπόται... εἰσέρχονται εἰς τὰ ἀπάγοντα παράπτερα εἰς τὰ ἀποδυτά... καὶ ἀποδυόμενοι περιβάλλονται τὰ χρυσᾶ τούτων λέντια καὶ εἰσέρχονται εἰς τὸ ἅγιον λούσιμα... καὶ πρὸ τοῦ κολίμβου πλησίον τῆς εἰσαγωγῆς θύρας τῷ δεξιῷ μέρει ἴστανται οἱ πραιπόσιτοι καὶ οἱ τοῦ κουβουκλείου... οἱ δὲ λοιποὶ λούσονται τῶν βλαχερῶν ἀριστερὰ τῶν δεσποτῶν ἴστανται... εἶτα ἄπτουσιν οἱ δεσπόται κηροῦς εἰς τὴν πρὸς ἀνατολὴν κόγχην, ἐν ἧ, καὶ ἡ ἀργυρᾶ εἰκὼν τῆς Θεοτόκου ἐπὶ τῆς φιάλης ἴσταται. Καὶ ἀπὸ τῶν ἐκεῖσε ἀπέρχονται ἀριστερὰ, ἐν ᾧ ἡ τῆς χειρὸς τῆς Θεοτόκου ἐκτύπωσις ἐν τῷ μαρμαρῷ ἐκτετύπεται καὶ δι' ἀργυρᾶς περιφερείας περικέκλειται... ἀπὸ δὲ τῶν ἐκεῖσε ὑποστρέφοντες οἱ δεσπόται, εἰσέρχονται εἰς τὸν ἅγιον Φωτεινὸν εἰς τὸν ἐνδότερον θόλον καὶ ἀπερχόμενοι ἄπτουσιν κηροῦς ἐμπροσθεν τῆς μαρμαρίνης εἰκόνης τῆς Θεοτόκου, ἥτις ἐκ τῶν τῆς αὐτῆς ἁγίων χειρῶν προχεῖ τὸ ἀγίασμα... οἱ δὲ δεσπόται οἰκείαις χερσὶν ἑαυτοῦς ἐπισφραγίζουσιν καὶ ἐξιόντες λούονται. Καὶ μετὰ τὸ λούσασθαι ἐξέρχονται εἰς τὸν ἐξώτερον μικρὸν θόλον καὶ ἀλλάσσοντες

25. Ἐνα πετεινὸν συνήθως ἐθυσιάζαν καὶ οἱ ἀρχαῖοι Ἕλληνες πρὸς τὸν Ἀσκληπιό.

26. Γ. Μέγας, *Ἑλληνικαὶ ἐορταί*, σ. 11-12.

27. Κ. Πορφυρογεννήτου, *Ἐκθεσις περὶ τῆς βασιλείου τάξεως*, 11,12 τ. 1 (Βόννη 1829), σ. 551-556. Πρβλ. Γ. Σωτηρίου, *Ἀρχαιολογία*, σ. 233.

τὰ τούτων λέντια περιβάλλονται ἕτερα χρυσοῦφανα...»²⁸.

Συνεχίζοντας δὲ ὁ αὐτὸς συγγραφέας ἀναφέρει:

«Καὶ μετὰ τὴν συμπλήρωσιν τῆς διανομῆς ἀγιάζει μετὰ τοῦ σταυροῦ ὁ πρωτεμβατάριος τὸν κόλυμβον, ἐπιδιδούς τοῖς δεσπότης ἀπὸ τοῦ κολύμβου ἀγίασμα μετὰ τοῦ αὐτοῦ σταυροῦ.

Οἱ δὲ λαμβάνοντες τὸ ἀγίασμα εἰσέρχονται εἰς τὸν κόλυμβον καὶ τῆς ἐκτενοῦς γενομένης, καταδύουσι τρίτον καὶ ἔξερχόμενοι ἀνέρχονται ἐν τῷ ἀποδυτῷ καὶ ἀμφιασθέντες κατὰ τὸ εἰωθὸς ἔξέρχονται μετὰ τῆς μυστικῆς αὐτῶν τάξεως»²⁹.

Ὡς παρατηρήθη, ἀναφέρονται τὰ ἀποδυτὰ, τὸ Ἅγιον λουσμα, ὁ κόλυμβος, ἡ ἀργυρᾶ εἰκόνα τῆς Θεοτόκου, ἡ φιάλη, ἡ μαρμαρίνη εἰκόνα τῆς Θεοτόκου, ἀπὸ τὰ χέρια τῆς ὁποίας ἐκχύνεται τὸ ἀγίασμα κ.λπ.

β') Παναγία, Ζωοδόχος Πηγή (Βαλουκλή).

Τὸ Βαλουκλή³⁰, τὸ ὁποῖο κατὰ τὴν βυζαντινὴν περίοδο ἐκαλεῖτο Ἅγίασμα ἢ ναὸς ἢ Μονὴ τῆς Παναγίας, Ζωοδόχου Πηγῆς³¹, εἶναι ἀπὸ τὰ παλαιότερα χριστιανικὰ καθιδρύματα, τὰ ὁποῖα ἐπεβίωσαν μέχρι σήμερα.

Μεταγενέστερες παραδόσεις ἀνάγουν τὴν ἴδρυσιν τῆς Μονῆς τῆς Ζωοδόχου Πηγῆς στοὺς χρόνους τοῦ Αὐτοκράτορος Λέοντος Α' τοῦ Θρακοῦ (457-474 μ.Χ.). Σχετικὰ ἀναφέρεται ὑπὸ τοῦ Νικηφόρου Καλλίστου Ξανθοπούλου (14ος αἰ. μ.Χ.):

«Ὁ δὲ αὐτὸς (Λέων Α' ὁ Θραξ) καὶ νεῶν ἐν χώρῳ ἐπιλεγομένην Πηγὴν ἀντίθει τῇ Θεομήτορι· ἐνθα καὶ δάσος κυπαρίττων ἀμφιλαφῆς ἦν, λειμῶν ἀπαλῶς ταῖς ἀρούραις τεθελῶς ἄνθεισι, παράδεισος ἐφορῶν τὰ ὠραία, πηγὴ ἀψοφητὴ βλύζουσα γαλήνιον τὸ ὕδωρ καὶ πότιμον· ἱεροπρεπῆ ἐπιεικῶς πάντα...

Πηγὴ δὲ ἀφθόνου καὶ διειδοῦς νάματος ἐξεπίτηδες ἀνατρέχουσα, παρεῖχε μὲν τῷ τόπῳ μετὰ ῥαστώνης ὄσης τὸ χαρίεν· εὐπρόσωπον δὲ καὶ τὸν χῶρον καθίστα. Οὐ μὴν δὲ ἀλλὰ καὶ θεία χάρις τῷ ὕδατι

28. Κ. Πορφυρογέννητος, ἔ.ἀ., σ. 551-555.

29. *Αὐτόθι*, σ. 556.

30. Στὰ Τουρκικὰ «Μπαλουκ» σημαίνει ἰχθύς. Πρῶτος ὁ St. Gerlach (1576) ἀναφέρει τοὺς θρυλικοὺς ἰχθῦς τῆς Μονῆς, οἱ ὁποῖοι φαίνεται ὅτι διετρέφοντο σὲ δεξαμενές. Ὁ θρύλος αὐτὸς εἶναι εὐρύτατα διαδεδομένος.

31. Γ. Σωτηρίου, *Ἀρχαιολογία*, σ. 233.

ἐπιρρεύασα, ἐνεργῆς αὐτίκα ἐδείκνυ καὶ πρὸς γονὰς θαυμάτων ἐρρωμενέστερον»³².

Ὑπὸ τοῦ αὐτοῦ συγγραφῆως περιγράφεται στὴν συνέχεια ἡ θεραπεία ἐνὸς ἐκ γενετῆς τυφλοῦ, ἡ ὁποία συνετελέσθη ὡς ἐξῆς: Ὁ ἴδιος ὁ Αὐτοκράτορας Λέων Α' ὁ Θραξ ἔχρισε τοὺς ὀφθαλμοὺς τοῦ τυφλοῦ μὲ πηλὸ καὶ στὴν συνέχεια τοὺς ἔπλυνε μὲ ὕδωρ ἀπὸ τὴν πηγὴ αὐτῆς³³.

Ὁ Λέων Α' ἀνήγειρε ἐπίσης ναόν, πρὸς τιμὴν τῆς Παναγίας, στὴ θέση, ὅπου ἔκειτο ἡ πηγὴ. Τὸ Ἅγίασμα διεμορφώθη ὡς ἐξῆς:

«Καὶ τινὰς δὲ βαθμίδας ἐναρμοσάμενος ὁ τεχνίτης κατὰ πέντε οἶμαί που καὶ εἴκοσι ἐκατέρωθεν³⁴, εὐμαρῆ τὴν κάθοδον ἐς αὐτὴν τὴν πηγὴν ὑπανέδειξε ἐπὶ μαρμάροις συγκαταβαίνουσιν, ἐντίθεσί τι καὶ κόσμου καὶ χειραγωγούσι τοὺς κατιόντας, ἵνα μὴ ταῖς νοτίσι διολισθαίνουσι... Ἡ δὲ πηγὴ σχεδὸν κατὰ μέσον ἐστὶ τὸν χῶρον μικρὸν γὰρ τι τοῦ μέσον εἶναι ἀναχωρεῖ, εὖρος ὀργυιῶν πού δύο διακατέχουσα, ἀένναα ψυχρά τε καὶ διειδῆ προβαλλομένη τὰ ρεῖθρα...

Καὶ μετρία δὲ τις φιάλη πρὸ τοῦ στόματος ἔστηκε τῆς πηγῆς βραχύ τι κοιλαινομένη, ὡς αὐτίκα μάλα τὴν ὑδρίαν ἐπιδεξομένη, ἐς ὅπας τινὰς διατετηρημένη, ὡς ἄνω τοῖς ἐκρέουσι χῶρον χαρίζεται.

Κοῖλον δὲ τι ἕτερον ἐπ' ἐδάφους αὐτὴν ὑποδέχεται πρὸ τῆς ἐπιρροῆς τῆς πηγῆς· στενοχωρουμένῳ δὴ τῷ ὑγρῷ ἀπανταχοῦ παρέχον διέξοδον. Διεῖσι δὲ ὁ ὀχετός, κατὰ μέσον τὸν δόμον τὸ ἄδυτον διαιρῶν ἐμπεφραγμένος παντάπασι»³⁵.

Κατὰ τὸν Προκόπιο Καισαρέα ἡ Μονὴ τῆς Παναγίας, Ζωοδόχου Πηγῆς, ἐκτίσθη ἐπὶ Ἰουστινιανοῦ Α' (527-565)³⁶. Ἴσως ὁμως καὶ νὰ πρόκειται γιὰ ἀνακαίνιση αὐτῆς.

Βέβαιον πάντως εἶναι, ὅτι τὸ ἔτος 536 μ.Χ. ἡ Μονὴ ὑπῆρχε ἤδη, ἐφ' ὅσον κατὰ τὸ ἔτος αὐτὸ μνημονεύεται Ἡγούμενος τῆς «Μονῆς, τῆς οὐσῆς καὶ διακειμένης τοῦ οἴκου τῆς ἀγίας ἐνδόξου παρθένου καὶ Θεοτόκου Μαρίας τῆς Πηγῆς»³⁷.

32. Νικηφόρος Κάλλιστος Ξανθόπουλος, «Ἐκκλησιαστικὴ Ἱστορία», XV, ΚΕ', PG 147, στ. 72 A-B.

33. *Αὐτόθι*, στ. 72-73.

34. Καὶ σήμερα ἡ κλίμακα καθόδου σπὸ Ἅγίασμα ἔχει περίπου τὸν αὐτὸν ἀριθμὸν βαθμίδων, ὅπως καὶ κατὰ τὸν 14ον αἰ. μ.Χ.

35. Νικηφόρος Κάλλιστος Ξανθόπουλος, *Ἐκκλησιαστικὴ Ἱστορία*, XV, ΚΣΤ', 76.

36. Προκόπιος Καισαρεύς, *Περὶ τῶν τοῦ δεσπότης Ἰουστινιανοῦ κτισμάτων*, τ. 111 (Βόνη 1838), σ. 184-185.

37. *Mansi VIII*, 822,907,930. Πρβλ. Ἄρθ. «Βαλουκλή», Μονή, *Θ.Η.Ε.*, τ. 3 (1963), στ. 574-576.

Ὁ Κεδρηνὸς τοποθετεῖ τὸν χρόνον κτίσεως τῆς Μονῆς στὸ ἔτος 560 μ.Χ.³⁸.

Υπάρχει μεγάλος ἀριθμὸς σχετικῶν διηγήσεων, παραδόσεων καὶ θρύλων, ἔχει δὲ ἀναπτυχθῆ ἰδιαίτερος εἰκονογραφικὸς κύκλος. Εἰδικώτερα, στὴν Μονὴ τῆς Παναγίας, Ζωοδόχου Πηγῆς τῆς νήσου Πάτμου καὶ στὸ τέμπλο τοῦ παρεκκλησίου τῶν Ταξιαρχῶν, κεῖται εἰκόνα τῆς Παναγίας, Ζωοδόχου Πηγῆς (διαστ. 1.08X0.54X0.04 μ.), τοῦ ἔτους 1610-1629 μ.Χ.³⁹. Φέρει ἀργυρᾶ ἐπένδυση, ἡ ὁποία καλύπτει ὁλόκληρη τὴν εἰκόνα, πλὴν τοῦ προσώπου τῆς Παναγίας, τοῦ Χριστοῦ καὶ τῶν Ἀρχαγγέλων. Ἡ ἐπένδυση προέρχεται πιθανῶς ἀπὸ τὸν 18ον αἰ. μ.Χ.

Στὸ ἄνω τμήμα τῆς εἰκόνας παρίσταται ἡ Θεοτόκος βρεφοκρατοῦσα, ἐντὸς περιρραντηρίου, ἀπὸ τὸ ὁποῖο ἀναβλύζουν ἄφθονα ὕδατα καὶ χύνονται μέσα σὲ ὀρθογωνίου σχήματος λεκάνη.

Στὸ κάτω τμήμα τῆς εἰκόνας καὶ σὲ χωριστῇ ζώνῃ παρίσταται τέσσερα θαύματα, ἦτοι (ἀπὸ τὰ ἀριστερὰ πρὸς τὰ δεξιὰ):

1) Ἀσθενὴς μὲ πατερίτσα πλύνει τὸ πρόσωπό του σὲ κολυμβήθρα. Πρόκειται γιὰ τὸν Στέφανο, ὁ ὁποῖος ἔπασχε ἀπὸ ἰσχυαλγία καὶ ἐθεραπεύθηκε, κάνοντας χρῆση τοῦ αγιάσματος τῆς Ζωοδόχου Πηγῆς.

2) Ἡμίγυμος ἄρρωστος βγάζει ἀπὸ τὸ στόμα του καπνούς. Πρόκειται προφανῶς γιὰ δαιμονιζόμενο, ὁ ὁποῖος ἐθεραπεύθηκε.

3) Ἡμίγυμος ἀσθενής, ἡ «μαγίστρισσα Ἐλένη», βυθίζει τὸ χέρι τῆς στὴν κολυμβήθρα τοῦ αγιάσματος.

4) Νεαρὸς ραντίζει μὲ αγίασμα ἕναν σαβανωμένον ἄνδρα, ὁ ὁποῖος ἀνακάθεται πάνω στὸ φέρετρο. Πρόκειται γιὰ τὸ θαῦμα τοῦ Θεσσαλονικέως, ὁ ὁποῖος ἀπεβίωσε, ἐνῶ ἐταξίδευε πρὸς τὴν Κωνσταντινούπολη καὶ ἀνεστήθη, ὅταν τὸν ἐρράντισαν μὲ αγίασμα τῆς Ζωοδόχου Πηγῆς.

Τὰ θαύματα αὐτὰ ἀναφέρονται ἤδη ἀπὸ τὸν Νικηφόρο Κάλλιστο Ξανθόπουλο (14ος αἰ. μ.Χ.)⁴⁰ καὶ εἶχαν γίνεи στὸν ναὸ τῆς Παναγίας, Ζωοδόχου Πηγῆς, στὸ Βαλουκλή. Ὁ ναὸς αὐτὸς κατηδαφίσθη γιὰ νὰ

38. Γεώργιος Κεδρηνός, Σύνοψις Ἱστοριῶν Ι (Βόννη 1838), σ. 678: «Τῷ λγ' ἔτει (τῆς βασιλείας Ἰουστινιανοῦ Α')... κτίζει δὲ καὶ τὸν ἐν τῇ πηγῇ ναὸν τῆς Ὑπεραγίας Θεοτόκου».

39. Μ. Χατζηδάκης, Πάτμος, σ. 147, πίν. 162.

40. Νικηφόρος Κάλλιστος Ξανθόπουλος, «Ἐκκλησιαστικὴ Ἱστορία» XV, ΚΣΤ' PG 147,77: «Ταύτης δὲ τῆς πηγῆς ἅ διαφόροις ἐνήργησε θαύματα, ἡμεῖς ἐν ἰδίῳ συντάγματι διελάβομεν, ἀνδρῶν τινων φιλοθέων εἰς τοῦτο διερεθισάντων ἡμᾶς».

κτισθῆ τὸ Τέμενος τοῦ Σουλτάνου Βαγιαζήτ, τὸ ὁποῖο ἐπερατώθη τὸ ἔτος 1505 μ.Χ.⁴¹.

γ') *Μονὴ τοῦ Σωτήρος Φιλανθρώπου.*

Στὴν Κωνσταντινούπολη εὐρίσκετο ἐπίσης τὸ Ἅγίασμα τῆς Μονῆς τοῦ Σωτήρος Φιλανθρώπου⁴², παρὰ τὸν Πύργο τῶν Μαγγάνων. Τὸ ὄνομα ἔλαβε ἡ Μονὴ ἀπὸ τὴν Εἰρήνη Παλαιολογίνα (1292-1360), ἡ ὁποία τὴν ἀνεκαίνισε. Ἡ Εἰρήνη - Εὐλογία ἦτο θυγατέρα τοῦ Νικηφόρου Χούμνου, εὐνοουμένου τοῦ Αὐτοκράτορος Ἀνδρονίκου Β' τοῦ Παλαιολόγου (1282-1328), συνεξεύχθη σὲ ἡλικία 12 ἐτῶν τὸν Ἰωάννη, πρεσβύτερο υἱὸ τοῦ Αὐτοκράτορος καὶ ἐχήρευσε σὲ ἡλικία 16 ἐτῶν (1308). Ἀνεστήλωσε παλαιὰ Μονή, τὴν ἀφιέρωσε στὸν Φιλάνθρωπο Χριστὸ καὶ ἡγουμένευσε ἐπὶ μισὸν αἰῶνα σὲ αὐτήν.

Κάτω ἀπὸ τὸν ναὸν τοῦ Σωτήρος εὐρίσκετο τὸ Ἅγίασμα. Τὰ ἐρείπια τοῦ ναοῦ κεῖνται 60 μ. περίπου ΒΑ. τοῦ Incili Kösk⁴³.

Β') Ἀττική.

α') *Ἀθῆναι, Ἀκρόπολη, Ἀσκληπιεῖο.*

Νότια τῆς Ἀκροπόλεως τῶν Ἀθηνῶν ἔκειτο κατὰ τὴν ἀρχαιότητα τὸ Ἱερὸ τοῦ Ἀσκληπιοῦ, ἐπὶ τῶν ἐρείπιων τοῦ ὁποίου ἀνηγέρθη μία τρίκλιτος παλαιοχριστιανικὴ βασιλική.

Μία πηγὴ, ἡ ὁποία εὐρίσκεται σὲ σπηλιὰ τοῦ ἱεροῦ βράχου, θὰ ἀπετέλεσε τὴν αἰτία τῆς ἐπιλογῆς αὐτῆς τῆς θέσεως γιὰ τὴν ἴδρυση τοῦ Τεμένους, ἐπειδὴ, ὅπως σημειώνει ὁ Βιτρούβιος, τὸ καθαρὸ νερὸ ἦτο ἀπαραίτητο γιὰ τοὺς καθαρισμοὺς τῶν ἀσθενῶν στὰ ἀρχαῖα Ἀσκληπιεῖα⁴⁴.

Δυτικὰ τοῦ Ἀσκληπιείου ὑπάρχει καὶ ἄλλη πηγὴ, ἡ ὁποία ἤδη

41. Μ. Χατζηδάκης, *Πάτιμος*, σ. 147. S. K. Yetkin, *L'architecture turque en Turquie*, Paris 1962, σ. 117.

42. Γ. Σωτηρίου, *Ἀρχαιολογία*, σ. 233-234. E. Marboursy, *Le Quartier des Manganes*. Paris 1939, σ. 65 κ.έ. R. Zanin, *La Géographie ecclésiastique de l'empire byzantin*, πρῶτο μέρος, τόμος III, Les églises et les monastères, Paris 1953, σ. 541-544.

43. Ν. Α. Φορρόπουλος, «Φιλανθρώπου Σωτήρος, Μονή», *Θ.Η.Ε.*, τ. 11 (1967), σσ. 1056-1057.

44. Vitruvius, *De architectura*, 1,2,7, ἔκδοσις F. Granger, τ. 1 (London 1983), σ. 30.

κατὰ τοὺς ἀρχαίκοις χρόνοις εἶχε μετατραπεῖ σὲ σχεδὸν τετραγώνου διατομῆς φρέαρ (βάθους 3.00 μ. περίπου)⁴⁵.

ΒΑ. τοῦ Ἀσκληπιείου καὶ ἐντὸς σπηλαιώδους κοιλότητος ὑπάρχει πηγή, ἡ ὁποία κατὰ τὴν χριστιανικὴ ἐποχὴ μετετρέπη σὲ ναῦδριο τῆς Παναγίας, Ζωδόχου Πηγῆς καὶ τὸ νερὸ τῆς θεωρεῖται αγίασμα⁴⁶.

β') Μονὴ Καισαριανῆς.

Στὶς βόρειες πλαγιὲς τοῦ ὄρους Ὑμηττὸς τῆς Ἀττικῆς κεῖται ἡ παλαιὰ καὶ ἱστορικὴ Μονὴ τῆς Καισαριανῆς. Στὸ κέντρο τοῦ μοναστηριακοῦ συγκροτήματος ὑψώνεται τὸ Καθολικόν. Πρόκειται γιὰ ναὸν σταυροειδῆ, ἐγγεγραμμένο, τετρακίονιο, μετὰ τρούλλου. Δυτικὰ τοῦ κυρίως σώματος τοῦ ναοῦ εἶναι προσκεκολλημένος ὀρθογωνίου κατόψεως νάρθηκας, στὸ κέντρο τοῦ ὁποίου ὑψώνεται ἕνας τρούλλος.

Τὸ καθολικὸ τῆς Μονῆς τῆς Καισαριανῆς εἶναι κτίσμα τοῦ 12ου αἰ. μ.Χ.⁴⁷ καὶ φέρει στὶς ἐσωτερικὲς ἐπιφάνειες τῶν τοίχων αὐτοῦ τοιχογραφίες τοῦ 16ου αἰ., τῆς Μακεδονικῆς Σχολῆς. Ὁ νάρθηκας ἰδρύθηκε στὰ μέσα τοῦ 17ου αἰ. μ.Χ. καὶ φέρει τοιχογραφίες μὲ τὴν χρονολογία: 20-8-1682 μ.Χ. Πρόκειται γιὰ ἔργα τοῦ Ἰωάννου Ὑπάτου, τοῦ ἐκ Πελοποννήσου.

ΝΑ. τοῦ Καθολικοῦ καὶ σὲ ἀπόσταση ὀλίγων μόλις μέτρων ἀπὸ αὐτὸ κεῖται κρήνη μὲ ἄφθονο, κρυστάλλινο ὕδωρ, τὸ ὁποῖο ἀναβλύζει ἀπὸ τὰ σπλάχνα τοῦ Ὑμηττοῦ. Πρόκειται γιὰ τὴν κρήνη «*τοῦ κριοῦ*», ἐπειδὴ τὸ ὕδωρ βγαίνει ἀπὸ τὸ στόμα μαρμαρίνης κεφαλῆς κριοῦ. Τὸ ὕδωρ τῆς πηγῆς αὐτῆς διωχετεύετο κατὰ τὴν ρωμαϊκὴ ἐποχὴ στὴν πόλη τῶν Ἀθηνῶν. Τὸ ὕδραγωγεῖο κατεσκευάσθη ὑπὸ Ρωμαίου Αυτοκράτορος - Καίσαρος καὶ δι' αὐτὸ ὠνομάσθη πιθανῶς καὶ ἡ Μονὴ Καισαριανή.

Σημειωτέον, ὅτι ἱερὸ χαρακτῆρα εἶχαν καὶ ἄλλες πηγές τῆς περιοχῆς. Μεταξὺ αὐτῶν συγκαταλέγεται καὶ ἡ ἀρχαία πηγή «*Κύλλου Πήρα*», ἡ ὁποία ἐταυτίσθη μὲ τὴν σημερινὴ πηγή «*Καλοπούλα*», κειμένη στὸ μέσον περίπου τοῦ δρόμου ἀπὸ Καισαριανὴ πρὸς Μονὴν Ἀστερίου. Τὸ ὕδωρ τῆς πηγῆς αὐτῆς ἐξησφάλιζε στὶς γυναῖκες γονιμότητα καὶ εὐτεκνία⁴⁸.

45. Θ. Παπαθανασόπουλος, *Μνημεῖα Ἀκροπόλεως Ἀθηνῶν*, σ. 99.

46. Γ. Σωτηρίου, *Ἀρχαιολογία*, σ. 414.

47. Δυτικὰ τῆς Μονῆς τῆς Καισαριανῆς καὶ σὲ ἀπόσταση ἑνὸς χιλιομέτρου περίπου ἀπὸ αὐτήν, ἀνεσκάφησαν τὰ λείψανα μίας παλαιοχρ. βασιλικῆς. Πιθανῶς στὴ θέσῃ αὐτῇ ἔκειτο ἀρχαῖο Ἱερὸ, προχριστιανικῶν χρόνων.

48. Τὴν μεσαιωνικὴ παράδοση γιὰ τὸ θαυματουργὸ ὕδωρ τῆς πηγῆς αὐτῆς ἀπηχεῖ τὸ διήγημα τοῦ Παπαδιαμάντη «*Τὸ θαῦμα τῆς Καισαριανῆς*».

Δυτικά τῆς κρήνης τοῦ κριοῦ κεῖται παλαιὸ οἰκοδόμημα, τὸ ὁποῖο ἀρχικὰ ἀπετέλει τὸν Λουτρῶνα τῆς Μονῆς⁴⁹, ἐνῶ ἀργότερα μετεσκευάσθη σὲ Ἐλαιοτριβεῖο. Ἦτο εὐρύτατα διαδεδομένη ἢ συνήθεια, ὅπως Μονές καὶ ἐνοριακοὶ ναοὶ ἔχουν στὴν ἰδιοκτησία των Ἐλαιοτριβεῖα⁵⁰ τόσο γιὰ τὴν ἐπεξεργασία τοῦ ἐλαιοκάρπου, τὸν ὁποῖον παρήγον οἱ ἴδιες οἱ Μονές, ὅσον καὶ γιὰ τὴν ἐκτὸς τῶν Μονῶν καὶ ναῶν παραγωγή ἰδιωτῶν. Διὰ τοῦ τρόπου αὐτοῦ ἐξησφάλιζαν ἐπὶ πλέον ἓνα μόνιμο ἔσοδο, ἐνῶ συγχρόνως εἶχαν ἐλαιόλαδο γιὰ τὴν παρασκευὴ τῶν φαγητῶν καὶ τὸν φωτισμό, γιὰ τὴν παραγωγή σάπωνος κλπ.

Τὸ ὕδωρ τῆς πηγῆς τοῦ κριοῦ διωχετεύετο στὸν Λουτρῶνα τῆς Μονῆς, ὁ ὁποῖος ἐχρησίμευε τόσο γιὰ τὴν ἐξυπηρέτηση τῶν Μοναχῶν καὶ ἐργατῶν τῆς Μονῆς, ὅσο καὶ τῶν πολυαριθμῶν ἐπισκεπτῶν αὐτῆς.

ΚΥΡΙΩΣ ΜΕΡΟΣ

ΜΝΗΜΕΙΑ ΔΩΔΕΚΑΝΗΣΟΥ

ΣΥΝΤΟΜΗ ΙΣΤΟΡΙΚΗ ΕΠΙΣΚΟΠΗΣΗ.

Ὁ Χριστιανισμὸς ἔγινε ἐνωρίτατα γνωστὸς στὴν Δωδεκάνησο. Οἱ πρῶτες εἰδήσεις προέρχονται ἀπὸ αὐτὴν τὴν Καινὴν Διαθήκη⁵¹. Στὰ τέλη τοῦ 3ου αἰ. μ.Χ. ὑπῆρχε ὠργανωμένη Ἐκκλησία στὴν Ρόδο, τῆς ὁποίας ἡγεῖτο ὁ Ἐπίσκοπος Ρόδου Φωτεινός⁵². Κατὰ τὴν Α' Οἰκουμενικὴ Σύνοδο, ἡ ὁποία συνήλθε τὸ ἔτος 325 μ.Χ. στὴν Νίκαια τῆς Βιθυνίας, ἐξ αἰτίας τῆς αἰρέσεως τοῦ Ἀρείου, παρέστη ὁ Ἐπίσκοπος Ρόδου Εὐφρόσυνος⁵³.

Κατὰ τὴν παλαιοχριστιανικὴ ἐποχὴ καὶ ἰδιίτερα κατὰ τοὺς 5ον καὶ 6ον αἰ. μ.Χ., ἀνηγέρθησαν πολυάριθμα χριστιανικὰ μνημεῖα στὰ Δωδεκάνησα. Μέχρι σήμερα εἶναι γνωστὰ περίπου 250 παλαιοχρ.

49. Οἱ βυζαντινὲς Μονές κατὰ κανόνα εἶχαν Λουτρῶνες, γιὰ τὶς ἀνάγκες τῶν Μοναχῶν καὶ τῶν προσκυνητῶν.

50. Μέχρι καὶ πρὶν ἀπὸ ὀλίγα χρόνια Μονές καὶ ναοὶ τῆς Δωδεκανήσου εἶχαν ὑπὸ τὴν κατοχὴ των Ἐλαιοτριβεῖα, ὅπως π.Χ. ἡ Μονὴ τοῦ Ἁγίου Ἰωάννου τοῦ Θεολόγου τῆς Πάτμου, ὁ ναὸς τῆς Παναγίας τῆς Λίνδου, ὁ ναὸς τῆς Κοιμήσεως τῆς Θεοτόκου Ἀσκληπείου Ρόδου κ.ά.

51. Πράξ. 21,1: «Ὡς δὲ ἐγένετο ἀναχθῆναι ἡμᾶς ἀποσπασθέντας ἀπ' αὐτῶν, εὐθρομήσαντες ἤλθομεν εἰς τὴν Κῶ, τῇ δὲ ἐξῆς εἰς τὴν Ρόδον, κακέϊλεν εἰς Πάταρα». Ἀποκ. 1,9: «Ἐγὼ Ἰωάννης... ἐγενόμην ἐν τῇ νήσῳ τῇ καλουμένῃ Πάτμῳ...».

52. PG 114,849 B-C.

53. Mansi, 11 695 D, 700 G.

μνημεία στην περιοχή, από τα όποια τα περισσότερα ανήκουν στον τύπο της τρικλιτης, ξυλόστεγης έλληνιστικής βασιλικής⁵⁴.

Τα μνημεία αυτά αρχίζουν να έρειπώνονται από του 7ου αι. μ.Χ. και έξης, συνεπεία φυσικών αιτίων, όπως: σεισμών, πλημμυρών, πυρκαϊών, αλλά και βαρβαρικών επιδρομών, όπως: σλαβικών, αραβικών και άλλων πειρατικών επιδρομών. Έπι πλέον κατά την εποχή των εικονομαχικών έρίδων κατεστράφησαν ή έπυρπολήθησαν ώρισμένα παλαιοχρ. μνημεία.

Άπό των μέσων του 9ου αι. μ.Χ. και έξης αρχίζει να αναδύεται από τα έρείπια του αρχαίου ένας νέος κόσμος, ό όποιος όμως είναι τελείως διάφορος του παλαιού.

Η εποχή της Ίπποτοκρατίας (1308-1522) αποτελεί περίοδο άκμης για τα Δωδεκάνησα. Κατ' αυτήν άνεγίρεται μεγάλος αριθμός ναών, πολλοί δέ από αυτούς διατηρούνται μέχρι σήμερα. Κατά την εποχή της Τουρκοκρατίας (1522-1912 μ.Χ.) άνεγίρεται επίσης ίκανός αριθμός χριστιανικών ναών, πολλοί από τους όποιους έφεραν τοιχογραφίες⁵⁵.

Στην Δωδεκάνησο διατηρούνται ώρισμένοι παλαιοχριστιανικοί Λουτρώνες. Έπίσης υπάρχουν πολυάριθμα Άγιάσματα (πηγές, φρέατα, δεξαμενές), τα όποια προέρχονται είτε από την βυζαντινή, είτε από την μεταβυζαντινή εποχή. Περί αυτών γίνεται λεπτομερέστερος λόγος κατωτέρω.

I. ΠΑΛΑΙΟΧΡΙΣΤΙΑΝΙΚΟΙ ΛΟΥΤΡΩΝΕΣ

Γενικές παρατηρήσεις.

Ό μεγάλος αριθμός, τό μέγεθος και ό πλούτος των παλαιοχρ. μνημείων της Δωδεκανήσου προϋποθέτουν οικονομική, πνευματική και καλλιτεχνική άκμή. Έντός ώρισμένων οικισμών και συνήθως πλησίον των βασιλικών, διατηρούνται λείψανα Λουτρώνων. Πρόκειται για έκτεταμένα οικοδομήματα, τα όποια συχνά κοσμούνται με ψηφιδωτά δάπεδα και φέρουν μαρμάρινα αρχιτεκτονικά μέλη.

54. Π. Λαζαρίδης, «Μνημεία Δωδεκανήσου», σ. 227-248. Ί. Βολανάκης, «Μνημεία Δωδεκανήσου», σ. 311-348. Ί. Βολανάκης, «Συμβολή», σ. 33-144.

55. Η έρευνα έχει έπισημάνει μέχρι σήμερα περίπου 350 ναούς στην Δωδεκάνησο, άκεραίους ή έρειπωμένους, οι όποιοι φέρουν τοιχογραφίες ή λείψανα αυτών (διάκοσμος εικονικός ή και άνεικονικός). Οι τοιχογραφίες αυτές προέρχονται από του 9ου έως του 18ου αι. μ.Χ. Τό μεγαλύτερο μέρος από αυτές είναι άδημοσίευτες.

Οἱ Λουτρῶνες αὐτοὶ ἀνηγέρθησαν γιὰ νὰ ἐξυπηρετοῦν τὶς ἀνάγκες τῶν πολυαριθμῶν πιστῶν, οἱ ὅποιοι ἐπεσκέπτοντο τὶς βασιλικές, ἀλλὰ καὶ τῶν κατοίκων τῶν παλαιοχρ. οἰκισμῶν γενικώτερα.

Ὡς γνωστό, ἤδη κατὰ τὴν κλασσικὴ περίοδο, τὴν ἑλληνιστικὴ ἐποχὴ καὶ τοὺς ρωμαϊκοὺς χρόνους, ὑπῆρχαν Λουτρῶνες προωρισμένοι γιὰ τὴν ἐξυπηρέτηση τῶν κατοίκων πόλεων καὶ οἰκισμῶν. Μόνο τὰ σπίτια τῶν πλουσίων διέθεταν ἰδιωτικὰ λουτρά. Ἡ παράδοση αὐτὴ συνεχίζεται καὶ κατὰ τὴν παλαιοχρ. ἐποχὴ (4ον-6ον αἰ. μ.Χ.), καθὼς καὶ κατὰ τὴν βυζαντινὴ καὶ μεταβυζαντινὴ περίοδο⁵⁶.

Κατωτέρω γίνεται σύντομη ἀναφορὰ στοὺς μέχρι σήμερα γνωστοὺς παλαιοχριστιανικοὺς Λουτρῶνες τῆς Δωδεκανήσου.

Α. ΝΗΣΟΣ ΑΣΤΥΠΑΛΛΙΑ

1. Ἀνάληψη (Μαλτεζάνα), Λουτρῶνας Ταλλαρά.

Ἐντὸς τοῦ οἰκισμοῦ τῆς Ἀναλήψεως (Μαλτεζάνας) καὶ σὲ μικρὴ ἀπόσταση ἀπὸ τῆς παραλίας κείνται τὰ ἐρεῖπια τοῦ Λουτρῶνα Ταλλαρά⁵⁷. Πρόκειται γιὰ ἓνα ἐκτεταμένο οἰκοδόμημα, τὸ ὁποῖο ἀποτελεῖται ἀπὸ περισσοτέρους χώρους, ἤτοι:

Χῶρος Α

Πρόκειται γιὰ τὴν κεντρικὴ αἴθουσα τῶν Θερωμῶν, ἡ ὁποία ἐμφανίζει ὀρθογωνίου σχήματος κάτοψη (ἔσωτ. διαστ. 8.60Χ5.25 μ.). Τὸ δάπεδο αὐτῆς καλύπτεται μὲ ψηφιδωτά. Στὸ κέντρο τοῦ δαπέδου καὶ ἐντὸς κύκλου εἰκονίζεται ὁ χρόνος καὶ γύρω ἀπὸ αὐτὸν τὰ δώδεκα

56. Καὶ σήμερα ὑπάρχουν Κοινοτικὰ ἢ Δημόσια Λουτρά, γιὰ τὴν ἐξυπηρέτηση τοῦ πληθυσμοῦ ἐκείνου, ποὺ δὲν διαθέτει ἰδιωτικὸ λουτρὸ ἢ ποὺ ἐπιθυμεῖ νὰ ἐπισκεφθεῖ τὸ Δημόσιον Λουτρὸ, τὸ ὁποῖο συνεχίζει παλαιοτάτη παράδοση.

Ἐνδεικτικὰ ἀναφέρεται ὅτι τόσο στὴν μεσαιωνικὴ πόλη τῆς Ρόδου, ὅσο καὶ στὴν Ξάνθη, Κομοτηνὴ, Ἀλεξανδρουπόλη κ.ά. λειτουργοῦν μέχρι σήμερα Δημόσια Λουτρά (Χαμάμ), ὅπου προσέρχεται τὸ κοινὸ γιὰ ἀτμόλουτρα. Ὑπάρχουν χωριστοὶ χώροι γιὰ τοὺς ἄνδρες καὶ χωριστοὶ γιὰ τὶς γυναῖκες. Οἱ λουόμενοι πρέπει νὰ εἶναι γυμνοί. Θερωμοὶ ἄτμοι προκαλοῦν ἐφίδρωση καὶ στὴ συνέχεια οἱ λουόμενοι πλένονται μὲ κροῖο νερό. Σὲ ὠρισμένες περιπτώσεις τὰ μέχρι σήμερα χρησιμοποιούμενα κτίρια γι' αὐτὸν τὸν σκοπὸ προέρχονται ἀπὸ τοὺς μεσαιωνικοὺς χρόνους καὶ λειτουργοῦν ἐπὶ αἰῶνες κατὰ τὸν αὐτὸν τρόπον.

57. Π. Λαζαριδῆς, «Μνημεῖα Δωδεκανήσου», σ. 235-236. Ἰ. Βολανάκης, «Μνημεῖα Δωδεκανήσου», σ. 322-323. Ἰ. Βολανάκης, «Ἅγιος Βασίλειος Ἀστυπάλαιας», σ. 114-115.

ζώδια⁵⁸. Τὰ ψηφιδωτὰ εἶναι καλῆς ποιότητος καὶ προέρχονται ἀπὸ τὸν 5ον αἰ. μ.Χ. Ὡς πρὸς τὸ θεματολόγιο πρόκειται γιὰ μοναδικὸ παράδειγμα σὲ ὁλόκληρη τὴν Δωδεκάνησο καὶ πιθανῶς σπάνιο σὲ ὁλόκληρο τὴν Ἑλλάδα.

Χῶρος Β

Πρόκειται γιὰ ὀρθογώνιο κατόψεως χῶρον, ὁ ὁποῖος εἶναι προσκεκολλημένος στὸ δυτικὸ τμήμα τῆς νοτίας πλευρᾶς τοῦ Χώρου Α. Στὴν βορεία αὐτοῦ πλευρὰ κεῖται μία δεξαμενὴ νεροῦ.

Χῶρος Γ

Ἄνατολικὰ τοῦ χώρου Β κεῖται ὁ Χῶρος Γ. Ἐμφανίζει ὀρθογωνίου σχήματος κάτοψη καὶ τὸ δάπεδό του καλύπτεται μὲ ψηφιδωτά. Ὁ Χῶρος Γ φαίνεται ὅτι κατὰ τοὺς μέσους χρόνους καὶ μετὰ τὴν ἐγκατάληψη τῶν Θερμῶν, μετετράπη σὲ Ἐλαιοτριβεῖο, λόγω τῆς ὑπάρξεως ἐντὸς αὐτοῦ ἐνὸς ἀντιβάρου ἐλαιοπιεστηρίου⁵⁹, ἀποτελουμένου ἀπὸ λάρτιο λίθο.

Χῶρος Δ

Πρόκειται γιὰ ὀρθογωνίου κατόψεως ὕδατοδεξαμενὴ, κειμένη στὸ ἀνατολικὸ τμήμα τῆς νοτίας ἐξωτερικῆς πλευρᾶς τοῦ Χώρου Α.

Χῶρος Ε

Στὸ μέσον τῆς δυτικῆς πλευρᾶς τοῦ Χώρου Α κεῖται ὁ Χῶρος Ε. Πρόκειται γιὰ ἡμικυκλικῆς κατόψεως δεξαμενὴ νεροῦ.

58. Μέγας Βασίλειος, Ὁμιλία Θ' εἰς τὴν ἐξαήμερον, Ὁμιλία ΣΤ', 6,354 ΒΕΠΕΣ, τ. 51, (1975), σ. 238, στ. 30-32: «Καὶ ζυγὸς καὶ ταῦρος ὡσαύτως, ἕκαστον τούτων δωδεκατημῶριόν ἐστί τοῦ ζωδιακοῦ λεγομένου κύκλου». Βλ. ἐπίσης, αὐτόθι, σ. 23, στ. 31-36: «Διὰ τὸν ζωοφόρον λεγόμενον κύκλον διελόντες εἰς δώδεκα μέρη, ἐπειδὴ διὰ τριάκοντα ἡμερῶν ἐκβαίνει τὸ δωδέκατον τῆς ἀπλανοῦς λεγομένης σφαιρας ὁ ἥλιος...».

Εἶναι ἀξιοσημείωτο, ὅτι τὰ δώδεκα ζώδια εἰκονίζονται συχνὰ σὲ Μονῆς τοῦ Ἁγίου Ὁρους. Ἐνδεικτικὰ ἀναφέρεται ὅτι στὴν ἐσωτερικὴ ἐπιφάνεια τοῦ τρούλλου, ὁ ὁποῖος καλύπτει τὸ Πρόσπιλο τῆς Ἱερᾶς Μονῆς τῆς Μεγίστης Λαύρας τοῦ Ἁγίου Ὁρους, ἀπεικονίζεται ὁ ζωδιακὸς κύκλος. Πιθανῶς τοῦτο ὑποδηλοῖ ὅτι ὁ Θεός, ὁ ὁποῖος ἐδημιούργησε τὸν κόσμον ἐκ τοῦ μηδενός, εἶναι δημιουργὸς καὶ τοῦ χρόνου, ἡ ροὴ τοῦ ὁποῖου συνειδητοποιεῖται μεταξὺ ἄλλων καὶ διὰ τῆς ἐναλλαγῆς τῶν ζωδίων.

59. Ἰ. Βολανάκης, «Μνημεῖα Ἀρχαγγέλου», σ. 143.

Χώρος ΣΤ

Πρόκειται γιὰ ὀρθογωνίου κατόψεως ὕδατοδεξαμενή, ἡ ὁποία κεῖται στὴν νοτιὰ πλευρὰ τοῦ Χώρου Ε.

Χώρος Ζ

Δυτικὰ τοῦ προηγουμένου κεῖται ὁ Χώρος Ζ. Ἐμφανίζει ὀρθογωνίου σχήματος κάτοψη. Ἡ δυτικὴ αὐτοῦ πλευρὰ περατοῦται σὲ μίαν ἀψίδα, ἐσωτερικὰ ἡμικυκλικὴ καὶ ἐξωτερικὰ εὐθεία πλευρά. Πρόκειται γιὰ δεξαμενὴ νεροῦ.

Χώρος Η

Κεῖται βόρεια τοῦ προηγουμένου Χώρου. Πρόκειται γιὰ τὸ ὑπόκαυστο τῶν Θερμῶν. Ἐμφανίζει τετραγώνου σχήματος πυρῆνα, ὁ ὁποῖος προεκτείνεται πρὸς Β. καὶ πρὸς Δ.

Χώρος Θ

Στὸ δυτικὸ τμήμα τῆς βορείας πλευρᾶς τοῦ Χώρου Α εἶναι προσκεκολλημένος ὁ Χώρος Θ. Πρόκειται γιὰ ὀρθογωνίου κατόψεως χώρον (ἔσωτ. διαστ. 2.70X2.45 μ.).

Χώρος Ι

Ἀνατολικὰ τοῦ προηγουμένου κεῖται ὁ Χώρος Ι, ὁ ὁποῖος ἐμφανίζει ὀρθογωνίου σχήματος κάτοψη (ἔσωτ. διαστ. 5.20X2.70 μ.).

2. Λειβάδι, Λουτρῶνας.

Βόρεια τῆς παλαιοχρ. βασιλικῆς τοῦ Ἁγίου Βασιλείου καὶ σὲ ἀπόσταση 200μ. περίπου ἀπὸ αὐτήν, στὸ κτῆμα τοῦ κ. Δημητρίου Καλῆς, διακρίνονται τὰ λείψανα ἐνὸς οἰκοδομήματος, τὸ ὁποῖο ἔχει κτισθῆ ἀπὸ ἀργολιθοδομῆ καὶ ἰσχυρὸ ἀσβεστοκονίαμα. Ἡ τοιχοποιία εἶναι ἐπιμελημένη καὶ γίνεται χρῆση εὐρύτατα παχέων ὀπτοπλίνθων. Στὸ ἐσωτερικὸ τῶν τοίχων τοῦ κτίσματος αὐτοῦ ὑπάρχει ἐπίχρισμα ἀπὸ ὕδραυλικὸ κονίαμα (κουρασάνι) Ἐπίσης διακρίνονται πῆλινοι σωλῆνες γιὰ τὴν μεταφορὰ τοῦ ὕδατος.

Ἀπὸ τὰ παραπάνω συνάγεται ὅτι πρόκειται γιὰ παλαιοχρ. Λουτρῶνα, ὁ ὁποῖος ἐξυπηρετοῦσε τὶς ἀνάγκες τῶν κατοίκων τοῦ οἰκισμού, πὺν ἔκειτο στὴ θέση «Λειβάδι» Ἀστυπάλαιας καὶ ἐντὸς τοῦ ὁποίου ἔκειτο ἡ παλαιοχρ. βασιλικὴ τοῦ Ἁγίου Βασιλείου καὶ ἡ λεγομένη «Ἁγια τῶν Ἁγίων». Ἐπὶ τῶν ἐρειπίων τῆς πρώτης ἔχει ἀνεγερθῆ ἓνα

μικρών διαστάσεων, μονόχωρο ναύδριο, τιμώμενο στην μνήμη του Μεγάλου Βασιλείου (1η Ίανουαρίου). Ἐπὶ τῶν λειψάνων τῆς δευτέρας βασιλικῆς ἔχει κτισθῆ μικρῶν διαστάσεων, μονόχωρο ναύδριο, ἀφιερωμένο στὰ Εἰσόδια τῆς Θεοτόκου (21 Νοεμβρίου).

Ὁ παλαιοχρ. Λουτρώνας στὸ Λειβάδι Ἀστυπάλαιας δὲν ἔχει ἀνασκαφῆ, οὔτε ἄλλως ἐρευνηθῆ μέχρι σήμερα. Ἐχει ἀπλῶς ἐπισημανθῆ⁶⁰ καὶ μερικῶς περιγραφῆ⁶¹.

B') ΝΗΣΟΣ ΤΕΛΕΝΔΟΣ

Γενικὲς παρατηρήσεις.

Ἐπὶ τῆς μικρᾶς, βραχώδους καὶ ἀγόνου νήσου Τελένδου, ἢ ὁποῖα κεῖται δυτικὰ τῆς νήσου Καλύμνου καὶ σὲ ἀπόσταση 800 μ. περίπου ἀπὸ αὐτὴν, εἶναι γνωστὰ μέχρι σήμερα τὰ ἐξῆς παλαιοχρ. μνημεῖα:⁶²

- α) Ἅγιος Βασίλειος, βασιλική - Θέρμες.
- β) Κοίμησι Θεοτόκου (νεκροταφεῖο), βασιλική.
- δ) Ἁγία Τριάς, βασιλική.
- ε) Ἅγιος Χαράλαμπος, Θέρμες.
- στ) Ἀκίνητο Ἀντωνίου Λουλουδιά, Θέρμες.
- ζ) Πόθα, οἰκισμὸς - βασιλική.
- η) Πευκὶ ἢ Θολάρια, παλαιοχρ. Νεκρόπολη.
- θ) Ἅγιος Κωνσταντῖνος, οἰκισμὸς - βασιλική.

Ἐνταῦθα γίνεται λεπτομερέστερος λόγος γιὰ τὶς παλαιοχρ. Θέρμες τῆς Τελένδου, ἧτοί:

3. Ἅγιος Βασίλειος, βασιλική - Θέρμες.

α') Βασιλική

Ἐντὸς τοῦ παραλίου οἰκισμοῦ τῆς Τελένδου καὶ σὲ ἀπόσταση ὀλίγων μέτρων ἀπὸ τῆς παραλίας, ὑψώνονται τὰ ἐρείπια τῆς βασιλικῆς τοῦ Ἁγίου Βασιλείου⁶³.

Πρόκειται γιὰ μεγάλων διαστάσεων οἰκοδόμημα, μετὰ προσκτισμάτων. Τὸ κυρίως σῶμα τῆς βασιλικῆς (ἔσωτ. διαστ. 21.50X15.10 μ.)

60. Π. Λαζαρίδης, «Μνημεῖα Δωδεκανήσου», σ. 238. Ἴ. Βολανάκης, «Μνημεῖα Δωδεκανήσου», σ. 322.

61. Ἴ. Βολανάκης, «Ἅγιος Βασίλειος Ἀστυπάλαιας», σ. 111-112.

62. Ἴ. Βολανάκης, «Μνημεῖα Δωδεκανήσου», σ. 316-317. V. Karabatsos, *Kalymnos*, σ. 207-316.

63. Ἴ. Βολανάκης, «Μνημεῖα Δωδεκανήσου (1981)», σ. 56-63. V. Karabatsos, *Kalymnos*, σ. 297-303.

ἐχωρίζετο μὲ δύο κιονοστοιχίες σὲ τρία κλίτη. Ἀπὸ τὰ αὐτὰ τὸ μεσαῖο (πλάτ. 8.00 μ. περίπου) περατοῦται πρὸς Α. σὲ μία ἀψίδα, ἐσωτερικὰ ἡμικυκλικὴ καὶ ἐξωτερικὰ ἐξάπλευρη.

Τὸ νότιο κλίτος περατοῦται πρὸς Α. σὲ εὐθεῖα πλευρὰ. Τὸ βόρειο κλίτος περατοῦται πρὸς Α. ἐπίσης σὲ μία εὐθεῖα πλευρὰ Δυτικὰ τοῦ κυρίως σώματος τῆς βασιλικῆς ἔκειτο ὁ νάρθηκας (ἔσωτ. διαστ. 15.10X4.20 μ.). Κατὰ μῆκος τῆς νοτίας ἐξωτερικῆς πλευρᾶς τῆς βασιλικῆς ἔκειντο διάφορα προσκίσματα.

β') Θέρμες.

Ἀνατολικὰ τῆς βασιλικῆς καὶ σὲ ἀπόσταση 30.000 μ. περίπου ἀπὸ αὐτήν, σὲ χαμηλότερο ἐπίπεδο καὶ πλησίον τῆς παραλίας, κεῖνται τὰ λείψανα ἐνὸς οἰκοδομήματος, συγχρόνου πρὸς τὴν βασιλικήν, τὸ ὁποῖον ἐρμηνεύεται ὡς τὸ συγκρότημα παλαιοχρ. Θερμῶν⁶⁴.

Πρόκειται γιὰ μετρίων διαστάσεων οἰκοδόμημα (17.20X6.80 μ.) Ὁ κυρίως ἄξονας αὐτοῦ βαίνει ἀπὸ Β. πρὸς Ν. Ἡ εἴσοδος ἔκειτο πιθανῶς ἐπὶ τῆς δυτικῆς αὐτοῦ πλευρᾶς. Τοῦτο περιλαμβάνει περισσότερους χώρους, ἤτοι (ἀπὸ Ν. πρὸς Β.):

Χῶρος Α

Πρόκειται περὶ τετραγώνου κατόψεως χώρου (ἔσωτ. διαστ. 2.50X2.50 μ.) καὶ ἐκαλύπτετο πιθανῶς μὲ χαμηλό, τυφλό, ἡμισφαιρικὸ τροῦλλο.

Χῶρος Β

Κεῖται βόρεια τοῦ προηγουμένου καὶ φέρει ὀρθογωνίου σχήματος κάτοψη (ἔσωτ. διαστ. 4.20X2.50/2.80 μ.). Στὸ μέσον τῆς ἀνατολικῆς καὶ δυτικῆς αὐτοῦ πλευρᾶς ἀνοίγεται ἀνὰ μία ἡμικυκλικὴ ἀψίδα (χορδῆς 1.70 καὶ βέλους 1.20 μ.). Τοῦτο ἐκαλύπτετο πιθανῶς μὲ ἡμικυλινδρική ὀροφή.

Χῶρος Γ

Εἶναι προσκεκολλημένος βόρεια τοῦ προηγουμένου καὶ ἐμφανίζει ὀρθογωνίου σχήματος κάτοψη (ἔσωτ. διαστ. 2.80X2.00 μ.).

64. Ἰ. Βολανάκης, «Μνημεῖα Δωδεκανήσου (1981)», σ. 63. V. Karabatso, *Kalymnos*, σ. 303-305.

Χώρος Δ

Κείται ανατολικά του προηγουμένου και εμφανίζει ορθογωνίου σχήματος κάτοψη (έσωτ. διαστ. 2.50X1.80 μ.).

Χώρος Ε

Είναι προσκεκολλημένος βόρεια του Χώρου Γ και εμφανίζει ορθογωνίου σχήματος κάτοψη (έσωτ. διαστ. 8.50X3.50 μ.). Έπί της ανατολικής και δυτικής αυτού πλευράς ανοίγεται ανά μία ήμικυκλική άψίδα (χορδής 3.00 και βέλους 1.50 μ. περίπου).

Χώρος ΣΤ

Κείται βόρεια του προηγουμένου και εμφανίζει ορθογωνίου σχήματος κάτοψη (έσωτ. διαστ. 7.00X2.80/3.20 μ.).

Χώρος Ζ

Είναι προσκεκολλημένος δυτικά του προηγουμένου και εμφανίζει επίσης ορθογωνίου σχήματος κάτοψη (έσωτ. διάστ. 4.30X1.00 μ.).

4. Άγιος Χαράλαμπος, Θέρμες.

Βόρεια της βασιλικής του Άγιου Βασιλείου Τελένδου και σε απόσταση 200 μ. περίπου από αυτήν, πλησίον της παραλίας και στο ακίνητο του κ. Έμμανουήλ Τρικοίλη, κείται τὰ λείψανα παλαιοχρ. Θερμών, χώρος των οποίων μετεσκευάσθη σε ναύδριο του Άγιου Ίερομάρτυρος Χαράλαμπος (10η Φεβρουαρίου)⁶⁶.

Διατηρούνται σε ικανόν ύψος τμήματα των τοίχων των Θερμών. Η τοιχοποιία είναι από αργολιθοδομή και ισχυρό ασβεστοκονίαμα και γίνεται χρήση όπρωπλίνθων. Ο χώρος των Θερμών δεν έχει έρευνηθή μέχρι σήμερα.

Πρόκειται για συγκρότημα παλαιοχρ. Θερμών, οι οποίες άνηγέρθησαν πιθανώς στα τέλη του 5ου ή τις αρχές του 6ου αι. μ.Χ. και φαίνεται να έρειπώθησαν από του 7ου αι. μ.Χ. κ. έ., όποτε αρχίζει ή

66. Ο Άγιος Ίερομάρτυς Χαράλαμπος κατήγετο από την Μαγνησία της Μικράς Άσίας. Έπί της έποχής του αυτοκράτορος Σεπτημίου Σεβήρου (193-210 μ.Χ.) συνελήφθη, διεπομπεύθη και στην συνέχεια τον άπεκεφάλισαν. Μαζί του έμαρτύρησαν και οι δύο δήμοι αυτού, οι όποιοι από θαυμασμόν προς τον Άγιον Χαράλαμπον προσεχώρησαν στον Χριστιανισμόν.

ἐρείπωση καὶ τῶν λοιπῶν παλαιοχρ. μνημείων τῆς Τελένδου καὶ τῆς Δωδεκανήσου γενικώτερα.

Ἡ μετατροπὴ τμήματος τῶν παλαιοχρ. Θερμῶν σὲ ναῦδριο τοῦ Ἁγίου Χαράλαμπος ἔγινε κατὰ τὴν μεταβυζαντινὴ ἐποχὴ καὶ πιθανῶς νὰ σχετίζεται πρὸς τὴν λαϊκὴ πίστη, ὅτι ὁ Ἅγιος Χαράλαμπος θεραπεύει ἀπὸ διάφορες ἀσθένειες, εἰδικώτερα δὲ θεραπεύει ψυχολάθειες καὶ δαιμονιζομένους.

5. Ἀκίνητο Ἀντωνίου Λουλουδιά, Θέρμες.

Νότια τῆς βασιλικῆς τοῦ Ἁγίου Βασιλείου Τελένδου καὶ σὲ ἀπόσταση 250 μ. περίπου ἀπὸ αὐτὴν, πλησίον τῆς παραλίας, στὸ ἀκίνητο τοῦ κ. Ἀντωνίου Λουλουδιά, διατηροῦνται τὰ λείψανα ἐκτεταμένου οικοδομικοῦ συγκροτήματος παλαιοχρ. Θερμῶν⁶⁷.

Ἡ τοιχοποιία εἶναι ἀπὸ ἀργολιθοδομὴ καὶ ἰσχυρὸ ἀσβεστοκονίαμα, γίνεται δὲ εὐρεῖα χρῆση ὀπτοπλίνθων, ἰδία στὰ τόξα καὶ τὰ τυφλὰ ἀψιδώματα, τὰ ὁποῖα δημιουργοῦνται στὶς ἐπιφάνειες τῶν τοίχων καὶ ἐξυπηρετοῦν, τόσον λόγους στατικούς, ὅσον καὶ αἰσθητικούς. Οἱ τοῖχοι διατηροῦνται σὲ ὕψος 2.50-3.00 μ. ἀπὸ τῆς σημερινῆς ἐπιφανείας τοῦ ἐδάφους.

Διακρίνεται μεγάλων διαστάσεων ὀρθογωνίου σχήματος αἴθουσα, ὃ κυρίως ἄξονας τῆς ὁποίας βαίνει ἀπὸ Δ. πρὸς Α. Ἡ δυτικὴ στενὴ πλευρὰ αὐτῆς περατοῦται σὲ μίαν ἡμικυκλικὴ ἀψίδα. Βόρεια τῆς αἰθούσης αὐτῆς διακρίνονται διάφορα καμαροσκέπαστα οικοδομήματα.

Ὁ χῶρος δὲν ἔχει μέχρι σήμερα ἀνασκαφῆ ἢ ἄλλως ἐρευνηθῆ. Φαίνεται ὅτι πρόκειται γιὰ Θέρμες, πιθανῶς τοῦ 5ου-6ου αἰ. μ.Χ., οἱ ὁποῖες εἶχαν κατασκευασθῆ γιὰ τὴν ἐξυπηρέτηση τῶν κατοίκων τοῦ παλαιοχρ. οἰκισμοῦ τῆς Τελένδου, ὃ ὁποῖος θὰ πρέπει νὰ ἦτο πολυάριθμος καὶ νὰ ἔδινε μεγάλη σημασίαν στὴν καθαριότητα. Πρόκειται γιὰ συνέχιση τῆς ἀρχαίας παραδόσεως τῶν κλασσικῶν χρόνων καὶ τῆς ἑλληνορρωμαϊκῆς ἐποχῆς, κατὰ τὴν ὁποῖαν ἡ καθαριότητα τοῦ σώματος ἦτο μεγάλης σημασίας γιὰ τὴν ζωὴν τῶν ἀνθρώπων τῶν χρόνων ἐκείνων. Ἀργότερα, καὶ κατὰ τοὺς μέσους χρόνους, πιθανῶς κατ' ἐπίδραση μοναστικῶν καὶ ἀσκητικῶν ἀντιλήψεων, σύμφωνα μὲ τὶς ὁποῖες θὰ πρέπει νὰ παραμελῆται γενικὰ τὸ σῶμα καὶ νὰ δίδεται μεγαλύτερη σημασία στὴν καθαρότητα τοῦ πνεύματος καὶ τῆς ψυχῆς, παραμελεῖται ἢ παλαιὰ αὐτὴ παράδοση, ἂν καὶ δὲν ἔπαυσε ποτὲ νὰ ὑπάρχει, ἀφοῦ Θέρμες καὶ δημόσια λουτρὰ ὑπῆρχαν σὲ λειτουργία

67. Ἰ. Βολανάκης, «Μνημεῖα Δωδεκανήσου (1988)», σ. 317.

καθ' ὄλην τὴν μεσαιωνικὴν περίοδο καὶ τοὺς μεταβυζαντινοὺς χρόνους καὶ μέχρι σήμερα⁶⁸.

Γ') ΝΗΣΟΣ ΝΙΣΥΡΟΣ

6. Πάλοι, Θέρμες, Παναγία Θερμιανή.

Ἄνατολικά τοῦ οἰκισμού τῶν Πάλων τῆς Νισύρου καὶ σὲ ἀπόσταση ἑκατὸν μέτρων περίπου ἀπὸ τῆς παραλίας, κεῖνται τὰ ἐρείπια μεγάλων διαστάσεων ρωμαϊκοῦ οἰκοδομήματος, τὸ ὁποῖο ἐχρησίμευε ὡς Θέρμες.

Ἡ κυρία αἶθουσα τῶν Θερμῶν ἐμφανίζει ὀρθογωνίου σχήματος κάτοψη (ἔσωτ. διαστ. 14.70X8.20 μ.) καὶ ἐκαλύπτετο μὲ κτιστὴ, ἡμικυλινδρική ὄροφή, τμήματα τῆς ὁποίας διατηροῦνται μέχρι σήμερα. Ὁ κυρίως ἄξονας τῆς αἰθούσης αὐτῆς βαίνει ἀπὸ Ν. πρὸς Β. Ἡ βορεία αὐτῆς πλευρὰ περατοῦται σὲ μία ἀψίδα (χορδῆς 7.00 καὶ βέλους 4.20 μ. περίπου) καὶ καλύπτεται μὲ τεταρτοσφαίριο.

Ἡ τοιχοποιία ἀποτελεῖται ἀπὸ ἀργολιθοδομῆ καὶ ἰσχυρὸ ἀσβεστοκονίαμα, γίνεται δὲ χρῆση ὀπτοπλίνθων, ἰδιαιτέρα στὴν κατασκευὴ τῶν τόξων καὶ τῶν καμαρῶν. Στὶς δύο μακρῆς ἐσωτερικῆς πλευρῆς τῆς κεντρικῆς αἰθούσης τῶν Θερμῶν ἀνοίγονται τυφλὰ ἀψιδώματα, τόσον γιὰ λόγους στατικοὺς (στατικὴ ἐπάρκεια τοῦ οἰκοδομήματος), ὅσον καὶ γιὰ λόγους αἰσθητικοὺς (διάσπαση ἐσωτερικῶν ἐπιφανειῶν τοίχων).

Τὸ δάπεδο τῆς αἰθούσης αὐτῆς θὰ πρέπει νὰ εὑρίσκεται χαμηλότερα καὶ σὲ βάθος 2.00-2.50 μ. ἀπὸ τῆς στάθμης τοῦ σημερινοῦ δαπέδου.

Στὴν ΝΔ. γωνία τῆς κεντρικῆς αἰθούσης τῶν Θερμῶν ἔχει κτισθὴ μεταβυζαντινὸ ναῦδριο τῆς Παναγίας τῆς Θερμιανῆς⁶⁹. Τοῦτο ἐμφανίζει ὀρθογωνίου σχήματος κάτοψη (ἔσωτ. διαστ. 4.20X2.00 μ.). Ὁ κυρίως ἄξονας αὐτοῦ κεῖται ἀπὸ Β. πρὸς Ν.

Στὸ μέσον περίπου τῆς ἀνατολικῆς αὐτοῦ πλευρᾶς καὶ ἐντὸς τοῦ πάχους τοῦ τοίχου ὑπάρχει ἡμικυκλικὴ κόγχη, χρησιμεύουσα ὡς ἀψί-

68. Σὲ ὠρισμένες ἀκραῖες ἀσκητικῆς τάσεις, συνιστᾶται ἡ ἀποφυγὴ τοῦ συχνοῦ λουτροῦ ἢ καὶ ἡ παντελὴς ἀπαγόρευση αὐτοῦ, ἐπειδὴ τὸ σῶμα θεωρεῖται ὡς ἡ ἕδρα τῆς ἁμαρτίας. Πρὸβλ. καὶ σημερινὴ λαϊκὴ ἔκφραση, ὅπου μὲ τὸν ὄρο «παστρική», ἧτοι καθαρὴ, ὁ λαὸς χαρακτηρίζει ἄτομα ἐλευθερίων ἠθῶν.

69. Ἰ. Βολανάκης, «Μνημεῖα Νισύρου (1990)», σ. 107-108.

δα τοῦ Ἱεροῦ Βήματος. Στὸ μέσον τῆς βορείας πλευρᾶς ἀνοίγεται ἡ εἴσοδος (πλάτ. 0.95 μ.).

Στὴν νοτία ἐσωτερικὴ πλευρὰ τοῦ ναυδρίου ὑπάρχει τυφλὸ ἀψίδωμα, στὸ τύμπανο τοῦ ὁποῖου παρίσταται ἡ Θεοτόκος βρεφοκρατοῦσα, δεξιοκρατοῦσα. Πρόκειται γιὰ μεταβυζαντινὴ τοιχογραφία, μὲ νεώτερες ἐπιζωγραφίσεις.

Νότια τῆς κεντρικῆς αἰθούσης τῶν Θερμῶν καὶ ἐντὸς σπηλαιώδους κοιλότητος ὑπάρχει πηγὴ ὕδατος, μὲ ὑφάλμυρο νερό, στὸ ὁποῖο ἀποδίδονται ἱαματικὲς ιδιότητες καὶ θεωρεῖται ὡς ἀγίασμα.

Σὲ μικρὴ ἀπόσταση ἀπὸ τὶς Θέρμες αὐτὲς κεῖται τὸ τεράστιο οἰκοδομικὸ συγκρότημα τῶν Ἱαματικῶν Λουτρῶν τῆς Οἰκογενείας Παντελίδη, τὰ ὁποῖα Λουτρὰ ἀνηγέρθησαν κατὰ τὸ β' μισὸ τοῦ 19ου αἰ., ἐγνώρισαν μεγάλη ἀκμὴ στὰ τέλη τοῦ 19ου καὶ τὶς ἀρχὲς τοῦ 20ου αἰ., ἀργότερα ἐγκατελείφθησαν καὶ ἐν μέρει ἐρειπώθησαν καὶ τὰ τελευταῖα χρόνια ἀνεστηλώθησαν.

Εἶναι ἀξιοσημείωτο, ὅτι ἡ Νίσυρος ὡς ἡφαιστειογενὴς νῆσος, τὸ ἡφαιστεῖο τῆς ὁποίας μέχρι σήμερα εἶναι ἐνεργὸ καὶ ἀναδίδει ἀναθυμιάσεις, παρουσιάζει καὶ ἄλλες πηγές, μὲ θερμὸ ἢ ὄχι ὕδωρ, οἱ ὁποῖες θεωροῦνται ἱαματικὲς καὶ ὅπου συνηθίζει μέχρι σήμερα νὰ πηγαίνει μεγάλος ἀριθμὸς ἀτόμων γιὰ λουτροθεραπεία. Εἰδικώτερα μεταξὺ Μανδρακίου καὶ Πάλων Νισύρου ὑπάρχουν Δημοτικὰ Λουτρά, τὰ ὁποῖα εἶναι σὲ λειτουργία καὶ σήμερα καὶ δέχονται πολυάριθμους ἐπισκέπτες ἐτησίως.

II. BYZANTINA KAI METABYZANTINA AGIASMATA

Γενικὲς παρατηρήσεις.

Κατὰ τὴν βυζαντινὴν περίοδο καὶ τὴν μεταβυζαντινὴν ἐποχὴ, συνεχίζεται ἡ ἀρχαιοτάτη παράδοση, τοῦ νὰ θεωρῆται τὸ ὕδωρ γενικώτερα - θαλάσσης, ποταμῶν, λιμνῶν, πηγῶν, φρεάτων, δεξαμενῶν - ὡς ἱερό, τὸ ὁποῖο εἶναι ἀφ' ἑαυτοῦ καθαρὸ καὶ ἔχει καθαρτικὲς ιδιότητες, μὲ φυσικὴ καὶ μεταφυσικὴ ἔννοια καὶ σημασία.

Στὴ Δωδεκάνησο ὑπάρχει μεγάλος ἀριθμὸς ναῶν, κάτω ἀπὸ τοὺς ὁποίους ἡ πλησίον αὐτῶν ὑπάρχουν πηγές, φρέατα ἢ δεξαμενὲς ὕδατος, τὸ ὕδωρ τῶν ὁποίων θεωρεῖται ἀγίασμα, τὸ ὁποῖο — ὅπως πιστεύεται — κέκτηται θεραπευτικὲς ιδιότητες. Σὲ πολλὰς περιπτώσεις ἡ κυρία αἰτία ἀνεγέρσεως ναῶν ἦτο ἡ ὑπαρξὴ πηγῶν πλησίον αὐτῶν, ὠρισμένες ἀπὸ τὶς ὁποῖες ἐθεωροῦντο ἱερὲς ἤδη ἀπὸ τὰ προχριστιανικά.

νικά χρόνια. Κατ' αὐτὸν τὸν τρόπο συνεχίζονται μέχρι σήμερα πανάρχαιες λατρευτικὲς παραδόσεις⁷⁰.

Ὡρισμένα Ἱερὰ τῆς νήσου Ρόδου ἔφεραν κατὰ τὴν ἀρχαιότητα παρροδιακὸ χαρακτήρα καὶ τὰ ἐπεσκέπτοντο πιστοὶ ἀπὸ τὰ διάφορα μέρη τῆς Ρόδου καὶ ἐκτὸς αὐτῆς. Τὸ ἴδιο παρατηρεῖται καὶ σήμερα, ὅπου ὠρισμένοι χριστιανικοὶ ναοὶ καὶ εἰδικὰ αγιάσματα, φέρουν παρροδιακὸ χαρακτήρα, ὅπως π.χ. ὁ ναὸς τοῦ Ἁγίου Σίλα στὴν Σορωνὴ Ρόδου, ἡ Μονὴ τοῦ Ἀρχαγγέλου Μιχαὴλ στὸ Θάβρι κ.ἄ.

Α') ΝΗΣΟΣ ΡΟΔΟΣ

α') Ρόδος (μεσαιωνικὴ πόλη).

1. Παναγία τοῦ Κάστρου (Σχέδ. 1).

Στὸ ΒΑ. τμήμα τῆς μεσαιωνικῆς πόλεως τῆς Ρόδου καὶ στὸ ἀνατολικὸ πέρασ τῆς ὁδοῦ Ἴπποτῶν, ὑψώνεται ὁ μεγαλοπρεπὴς ναὸς τῆς Παναγίας τοῦ Κάστρου (Ἔντερομ Τζαμί)⁷¹.

Πρόκειται γιὰ μεγάλων διαστάσεων οἰκοδόμημα, πιθανῶς τοῦ 11ου αἰ. μ.Χ., τὸ ὁποῖον ἐχρησίμευε πρὶν ἀπὸ τὴν Ἱπποτοκρατία ὡς καθεδρικός ναὸς τοῦ Ἑλληνα Ὀρθοδόξου Μητροπολίτου Ρόδου, ἐνῶ κατὰ τὴν Ἱπποτοκρατία (1308-1522) ἦτο ὁ καθεδρικός ναὸς τοῦ Ρωμαιοκαθολικοῦ Ἀρχιεπισκόπου Ρόδου⁷².

Τὸ μνημεῖο αὐτὸ ἔχει τὴν μορφή τρικλίτου βασιλικῆς, σὲ συνδυασμὸ μὲ τὸν τύπο τοῦ σταυροειδοῦς, ἐγγεγραμμένου ναοῦ μετὰ τρούλλου. Τὸ κυρίως σῶμα τοῦ ναοῦ αὐτοῦ ἐμφανίζει ὀρθογωνίου κατόψεως σχῆμα (ἔσωτ. διαστ. 20.84X17.35 μ.). Ὁ ναὸς χωρίζεται μὲ δύο πεσσοστοιχίες σὲ τρία κλίτη. Ἀπὸ αὐτὰ τὸ μεσαῖο (πλάτ. 6.75 μ.) περατοῦται πρὸς Α. σὲ μίαν ἀψίδα, ἐσωτερικὰ ἡμικυκλικὴ (χορδῆς 5.87 καὶ βέλους 3.20 μ.) καὶ ἐξωτερικὰ τρίπλευρη. Στὸ μέσον τῆς ἀψίδας ἀνοίγεται ἓνα τρίλοβο παράθυρο. Στὸ μέσον τῆς δυτικῆς πλευρᾶς τοῦ μεσαίου κλίτους ἀνοίγεται μία εἴσοδος (πλάτ. 2.30 μ.).

Τὸ βόρειο κλίτος (πλάτ. 4.15 μ.) περατοῦται πρὸς Α. σὲ μίαν

70. Μ. Βαρθολομαίου, «Δημιώδεις παραδόσεις», ἐφημερίδα *Η ΡΟΔΙΑΚΗ*, ἀριθμ. φύλλου 14.793 (18-9-1994), σ. 2.

71. Ἄ. Ὁρλάνδος, *ΑΒΜΕ*, τ. 6 (1948), σ. 72-73, εἰκ. 59 (κάτοψη-τομή). Μ. Ἀχειμάστου, «Ἡ ἐκκλησία τῆς Παναγίας τοῦ Κάστρου Ρόδου», *ΑΔ*, τ. 23 (1968), Μέρ. Β' - Μελέται, σ. 221-283.

72. Ὁ καθολικὸς Ἀρχιεπίσκοπος Ρόδου ἔφερε τὸν τίτλο τοῦ: «*Colossensis*» σχετιζόμενο πρὸς τὴν πρὸς Κολασσαεῖς ἐπιστολὴ τοῦ Ἀποστόλου Παύλου.

ἀψίδα, ἐσωτερικὰ ἡμικυκλική (χορδῆς 3.63 καὶ βέλους 1.75 μ.) καὶ ἐξωτερικὰ τρίπλευρη, στὸ μέσον τῆς ὁποίας ἀνοίγεται ἓνα παράθυρο. Στὸ μέσον τῆς δυτικῆς πλευρᾶς αὐτοῦ ἀνοίγεται μία εἴσοδος (πλάτ. 1.60 μ.). Στὸ μέσον περιπίου τῆς βορείας αὐτοῦ πλευρᾶς ἀνοίγεται ἀκόμη μία εἴσοδος (πλάτ. 1.42 μ.), ἡ ὁποία ὁδηγεῖ στὴν αὐλή.

Τὸ νότιο κλίτος (πλάτ. 4.12 μ.) περατοῦται σὲ μίαν ἀψίδα πρὸς Α., ἐσωτερικὰ ἡμικυκλική (χορδῆς 3.70 καὶ βέλους 1.80 μ.) καὶ ἐξωτερικὰ τρίπλευρη, στὸ μέσον τῆς ὁποίας ἀνοίγεται ἓνα παράθυρο. Στὸ μέσον τῆς δυτικῆς αὐτοῦ πλευρᾶς ἀνοίγεται ἡ εἴσοδος (πλάτ. 1.60 μ.).

Οἱ τέσσερις κεραίες τοῦ σταυροῦ ἐκαλύπτοντο μὲ καμάρες. Στὸ σημεῖο διασταυρώσεως τῶν καμαρῶν τοῦ ναοῦ ὑψώνετο ἀρχικὰ ἓνας ἡμισφαιρικὸς τροῦλλος, φερόμενος πάνω σὲ ὑψηλὸ τύμπανο. Ἐπίσης μὲ καμάρες ἐκαλύπτοντο τὰ γωνιαῖα διαμερίσματα τοῦ ναοῦ.

Κατὰ τὴν ἐποχὴ τῆς Ἱπποτοκρατίας εἶτε ἐπειδὴ ὑπέστη φθορὸς ἢ ὄροφὴ τοῦ ναοῦ, εἶτε γιὰ νὰ προσαρμοσθῇ ὁ ναὸς πρὸς τὴν γοθτικὴ ἀρχιτεκτονικὴ, καθρέθη ἢ ὄροφὴ καὶ ἀντεκατεστάθη μὲ ἄλλη, σταυροθολιακὴ, ἡ ὁποία διατηρεῖται μέχρι σήμερα. Ὅμως ἀπὸ τὴν ἀρχικὴ ὄροφὴ διακρίνονται εὐκρινῶς λείψανα, ἀπὸ τὰ ὁποία εἶναι δυνατὸν νὰ καθορισθῇ μὲ ἀκρίβεια τὸ ὕψος καὶ ἡ μορφή αὐτῆς.

Στις ἐσωτερικὲς ἐπιφάνειες τοῦ ναοῦ διατηροῦνται ὀλίγα λείψανα τοιχογραφιῶν, τὰ ὁποία προέρχονται ἀπὸ τὴν βυζαντινὴ ἐποχὴ καὶ τοὺς χρόνους τῆς Ἱπποτοκρατίας⁷³.

Ἁγίασμα.

Στὴν ΒΑ. γωνία τοῦ ναοῦ καὶ κάτω ἀπὸ αὐτόν, ὑπάρχει ὑπόγεια αἶθουσα, στὴν ὁποία κατέρχεται ὁ ἐπισκέπτης μὲ κλίμακα κτιστὴ, κειμένη στὸ ἀνατολικὸ ἄκρο τῆς βορείας ἐξωτερικῆς πλευρᾶς τοῦ βορείου κλίτους τοῦ ναοῦ.

Ἐντὸς τῆς ὑπογείας αὐτῆς αἰθούσης ὑπάρχει πηγὴ ὕδατος, καθὼς καὶ δεξαμενὴ, ἐντὸς τῆς ὁποίας συγκεντρώνεται τὸ ἀναβλύζον ἀπὸ τὴν πηγὴ ἁγίασμα. Ὑστερα ἀπὸ ἀνασκαφικὴ ἔρευνα, ποὺ διεξήχθηκε στὸ Ἁγίασμα αὐτό, διεπιστώθη ὅτι τοῦτο εὐρίσκετο σὲ χρῆσιν τοῦλάχιστον ἀπὸ τοῦ 11ου αἰ. μ.Χ.⁷⁴

Φαίνεται πολὺ πιθανόν, ἡ πηγὴ αὐτὴ νὰ ἐθεωρεῖτο ἱερὴ καὶ νὰ ἀπετέλῃ τόπο λατρείας ἤδη κατὰ τὴν προχριστιανικὴ ἀποχὴ. Μετὰ

73. Χ. Παπαχριστοδούλου, *Ἱστορία τῆς Ρόδου* (1994), σ. 720.

74. Εὐχαριστῶ θεοῦ καὶ ἀπὸ τὴν θέση αὐτῆ τὸν κ. Ἡλία Κόλλια, Προϊστάμενο τῆς 4ης Ἐφορείας Βυζαντινῶν Ἀρχαιοτήτων Δωδεκανήσου, γιὰ τὶς σχετικὲς πληροφορίες.

την επικράτηση του Χριστιανισμού στην περιοχή συνεχίσθηκε ή λατρεία υπό χριστιανικό ένδυμα, όπως συχνά παρατηρείται σε παρόμοια Ίερά.

Ειδικότερα, σε έπαφή προς τὸ ἀνατολικὸ ἄκρο τῆς βορείας ἐξωτερικῆς πλευρᾶς τοῦ ναοῦ τῆς Παναγίας τοῦ Κάστρου ὑπάρχει κτιστὴ κλίμακα, ἀποτελουμένη ἀπὸ δέκα βαθμίδες (πλάτ. 0.24 καὶ ὕψους 0.27 μ.), ἀπὸ σιτόχρου πωρολίθου. Ἡ κλίμακα ὀδηγεῖ σὲ ὀρθογωνίου κατόψεως ἀκάλυπτον χώρον (ἔσωτ. διαστ. 1.77X0.80 μ.), ἐν εἶδει προθαλάμου. Στὴν νοτιὰ πλευρὰ αὐτοῦ ὑπάρχει ὑπόγειος χώρος, ὁ ὁποῖος ἐμφανίζει ἐπίσης ὀρθογωνίου σχήματος κάτοψη (ἔσωτ. διαστ. 3.80X1.10 καὶ ὕψους 2.10 μ.). Οἱ τοῖχοι αὐτοῦ εἶναι κατασκευασμένοι ἐκ πελεκητῶν πωρολίθων καὶ καλύπτεται μὲ κτιστὴ καμάρα, ἐπίσης ἐκ πωρολίθου.

Στὸ νότιο μισὸ περίπου τοῦ ὑπογείου αὐτοῦ καμαροσκεπᾶστου χώρου σχηματίζεται ὑπόγεια δεξαμενὴ (ἔσωτ. διαστ. 1.96X1.60 καὶ βάθους 1.70 μ.), ἡ ὁποία περιέχει νερὸ, ἐρχόμενο ἀπὸ πηγὴ, κειμένη ΝΔ. αὐτῆς. Καὶ σήμερα ἡ δεξαμενὴ αὐτὴ ἔχει νερὸ καθ' ὅλη τὴν διάρκεια τοῦ ἔτους. Σύμφωνα μὲ μετρήσεις τοῦ γράφοντος, τὸ νερὸ τῆς δεξαμενῆς αὐτῆς ἀνήρχετο σὲ 0.33 μ. ὕψος τὴν 16-7-1994 καὶ σὲ 1.10 μ. ὕψος τὴν 10-1-1995⁷⁵.

Ἡ ὅλη κατασκευὴ φανερῶνει ὅτι οἱ ἐπισκέπτες - προσκυνητὲς κατήρχοντο ἀπὸ τὴν κλίμακα, ἐλάμβαναν ὕδωρ - ἅγιασμα, μὲ τὸ ὁποῖο προφανῶς θὰ ἐνίπτοντο καὶ θὰ ἔπινον. Στὴν συνέχεια, ἀφοῦ ἔπαιρναν μαζί των ἅγιασμα γιὰ τοὺς οἰκείους των, μέσα σὲ εἰδικὰ δοχεῖα, μετάλλινα ἢ πήλινα, τὶς λεγόμενες «*Εὐλογίες*», ἀνήρχοντο τὴν κλίμακα καὶ ἀποχωροῦσαν.

Εἶναι πιθανόν, ὅτι σὲ ὠρισμένες ἡμέρες τοῦ ἔτους ἐλάμβαναν εἰδικὲς θρησκευτικὲς τελετὲς χῶραν ἐντὸς τοῦ χώρου τοῦ Ἁγιάσματος αὐτοῦ, εἴτε οἱ πιστοί, οἱ ὁποῖοι ἐπεσκέπτοντο τὸ Ἁγίασμα αὐτό, συνεδύαζαν τὴν ἐπίσκεψή των μὲ λατρευτικὲς τελετὲς ἐντὸς τοῦ ναοῦ τῆς Παναγίας τοῦ Κάστρου.

β') *Ρόδος (νέα πόλη).*

2. Ἁγιος Ἰωάννης ὁ Χωστὸς ἢ τῆς Πηγῆς (Σχεδ. 2).

Στὴν συμβολὴ τῶν ὁδῶν Καναδᾶ - Βενετοκλέων τῆς πόλης τῆς Ρόδου καὶ εἰδικώτερα ἐπὶ τῆς ὁδοῦ Πετράκη Γιαλούρη 20, κεῖται ὁ

75. Τὸ ὕδωρ αὐτὸ εἶναι διαυγές, εὐγεστο, ἐλαφρὸ καὶ ὑγιεινὸ, θεωρούμενο ὅτι κέκτηται θεραπευτικὲς ιδιότητες.

ὑπόγειος ναὸς τοῦ Ἁγίου Ἰωάννου τοῦ Χωστοῦ ἢ τῆς Πηγῆς ἢ Κατακόμβη. Πρόκειται γιὰ ἀρχαῖο οἰκοδόμημα, πιθανῶς γέφυρα ἢ ἀποθηκευτικὸ χῶρο τῆς ἑλληνορρωμαϊκῆς ἐποχῆς, τὸ ὁποῖο μετετράπη σὲ χριστιανικὸ ναὸ, τιμῶμενο στὴν μνήμη τῆς Ἀποτομῆς τοῦ Τιμίου Προδρόμου (29 Αὐγούστου)⁷⁶.

Σὲ βάθος 4.50 μ. ἀπὸ τῆς σημερινῆς ἐπιφανείας τοῦ δρόμου, κεῖται ὁ ναὸς τοῦ Ἁγίου Ἰωάννου τοῦ Προδρόμου, ὁ ὁποῖος ὀνομάζεται καὶ «κατακόμβη», ἀκριβῶς λόγῳ τῆς ἰδιομορφίας, τὴν ὁποῖαν ἐμφανίζει καὶ ἐπειδὴ εὐρίσκεται ὑπὸ τὸ ἔδαφος. Κτιστὴ κλίμακα, ἀποτελούμενη ἀπὸ περισσότερες βαθμίδες, ὀδηγεῖ ἀπὸ τὴν αὐλὴ σὲ μικρὸ προαύλιο, ἀπὸ τὸ ὁποῖο εἰσέρχεται ὁ ἐπισκέπτης ἐντὸς τοῦ κυρίως ναοῦ.

Ὁ ναὸς ἐμφανίζει ὀρθογωνίου σχήματος κάτοψη (ἔσωτ. διαστ. 9.45X5.70 μ.). Ὁ κυρίως ἄξονας τοῦ οἰκοδομήματος βαίνει περὶπου ἀπὸ Ν. πρὸς Β. (100°), μὲ ἀπόκλιση 10° πρὸς ΝΑ.

Ἡ βορεία στενὴ αὐτοῦ πλευρὰ περατοῦται σὲ μίαν ὀρθογωνίου σχήματος κόγχη (πλάτους 2.05 καὶ βάθους 1.40 μ.), ἢ ὁποῖα χρησιμεύει ὡς ἀψίδα τοῦ Ἱεροῦ Βήματος. Τὸ Ἱερὸ Βῆμα ἐμφανίζει ὀρθογωνίου σχήματος κάτοψη (ἔσωτ. διάστ. 5.95X1.47 μ.). Στὸ μέσον τῆς ἀψίδας κεῖται ἡ Ἁγία Τράπεζα (διαστ. 1.01X0.70 καὶ ὕψους 0.88 μ.).

Ὁ κυρίως ναὸς ἐμφανίζει ἐπίσης ὀρθογωνίου σχήματος κάτοψη (ἔσωτ. διάστ. 7.54X5.70 μ.). Στὸ δυτικὸ τμήμα τῆς νοτίας πλευρᾶς ἀνοίγεται ἡ εἴσοδος (πλάτ. 1.05 μ.). Στὸ ἀνατολικὸ τμήμα τῆς νοτίας πλευρᾶς ἀνοίγεται ἓνα ὀρθογωνίου σχήματος παράθυρο (διαστ. 0.96X0.94 μ.), μέσῳ τοῦ ὁποῖου περνοῦν οἱ ἄρρωστοι - συνήθως παιδιὰ, ἀλλὰ καὶ ἐνήλικοι - γιὰ νὰ γίνουν καλά. Ἐντὸς τοῦ κυρίως ναοῦ καὶ κάτω ἀπὸ τὰ μεταγενέστερα ἐπιχρίσματα ἀπεκαλύφθησαν λεύματα τοιχογραφιῶν, πιθανῶς τοῦ 14ου-15ου αἰ. μ.Χ.

76. Ὁ Ἅγιος Ἰωάννης ὁ Πρόδρομος εἶναι πολὺ ἀγαπητός, ἰδίᾳ μεταξὺ τῶν λαϊκῶν τάξεων. Πολυάριθμα ναῦδρια, ἀφιερωμένα σὲ ἐκεῖνον, ὑπάρχουν στὴν νῆσο Ρόδο καὶ γενικώτερα στὴν Δωδεκάνησο. Συχνὰ οἱ ναοὶ τοῦ Ἁγίου Ἰωάννου τοῦ Προδρόμου σχετίζονται μὲ ἱερὲς πηγὲς ἢ φρέατα, τὸ ὕδωρ τῶν ὁποίων θεωρεῖται ἅγιασμα. Πρὸς τοῦτο συνετέλεσε μεταξὺ ἄλλων καὶ τὸ γεγονός, ὅτι ὁ Ἅγιος Ἰωάννης ἐβάπτισε τὸν Ἰησοῦν Χριστὸν στὸν Ἰορδάνη ποταμὸ καὶ ὡς ἐκ τούτου συνδέεται ἄμεσα μὲ τὸ ὕδωρ.

Φαίνεται ὅτι ὁ Ἅγιος Ἰωάννης ὁ Πρόδρομος ἐκληρονόμησε ὠρισμένες ιδιότητες ἀπὸ ἀρχαίους, προχριστιανικοὺς θεοὺς - θεραπευτές, ὅπως π.χ. ἀπὸ τὸν Ἀσκληπιό. Ὁ Ἅγιος Ἰωάννης καλεῖται καὶ «*Ριγολόγος*», ὡς θεραπεύων τοὺς πάσχοντες ἀπὸ τὴν ἑλνοσοῖα καὶ τοὺς μὲ αὐτὴν συνεδεομένους ὑψηλοῦς, περιοδικοὺς πυρετοῦς, ποὺ προκαλοῦν «*ρίγη*».

Άγίασμα.

Στο βόρειο τμήμα της δυτικής πλευράς του κυρίως ναού και εντός του πάχους του τοίχου ανοίγεται μία κόγχη (χορδής 1.25 και βέλους 0.80 μ.). Δημιουργείται υπόγειο φρέαρ, σχήματος ήμικυλινδρικού (βάθους 2.35 μ.), το οποίο έχει ύδωρ (βάθους 0.80 μ.)⁷⁷. Στο νότιο άκρο της κόγχης υπάρχει χειροκίνητη άντλία, από την οποία εξέρχεται το ύδωρ, θεωρούμενο ως αγίασμα, κεκτημένο θεραπευτικές ιδιότητες⁷⁸.

Οί πιστοί λαμβάνουν από το αγίασμα αυτό, νίπτονται, πίνουν και λαμβάνουν μαζί των, για τόν αγιασμό των οικείων των και θεραπεία από διάφορα νοσήματα. Ειδικότερα πιστεύεται, ότι το αγίασμα αυτό θεραπεύει την κεφαλαλγία (κεφαλόπονο).

Υπάρχουν διάφορες παραδόσεις, διηγήσεις και θρύλοι, καθώς και ιστορίες σχετικά με ίασεις ασθενών, πραγματοποιηθείσες υπό το αγιάσματος αυτού. Μεταξύ αυτών συγκαταλέγονται και οι έξης:

1) Όταν τα παιδιά είναι καχεκτικά και αδύνατα ή «προσκελημένα», ήτοι τα έχει δρασκελίσει γυναίκα, ή οποία έχει τα έμμηνά της, πράγμα που προξενεί καχεξία, οί γονεΐς των τα φέρνουν στον ναό του Αγίου Ιωάννου του Χωστού ή της Πηγής και τα περνούν τρεις φορές από το παράθυρο, το εύρισκόμενο παρὰ την είσοδο του κυρίως ναού, λέγοντας τα έξης:

*«Άρρωστο σου τὸ φέραμε (τὸ παιδί),
καλὰ νὰ μᾶς τὸ δώσης».*

2) Ἀφού περάσουν τὸ ἄρρωστο παιδί ἀπὸ τὸ παράθυρο τοῦ ναοῦ, τοῦ ἀφαιροῦν τὰ ἐνδύματα, τὰ ὁποῖα φέρει, τὸ χρίουν μὲ αγίασμα ἀπὸ τὴν πηγὴ καὶ ἔλαιο ἀπὸ τὰ κανδήλια τοῦ ναοῦ, τοῦ φοροῦν νέα ἐνδύματα, τοῦ δίνουν νὰ πιῆ αγίασμα, λαμβάνουν μαζί των γιὰ τὶς οἰκίες των καὶ ἀναχωροῦν. Τὰ παιδιά θεραπεύονται κατ' αὐτὸν τὸν τρόπον ἀπὸ τὶς ἀσθένειες, ἀπὸ τὶς ὁποῖες ὑποφέρουν. Πιστεύεται ὅτι ἡ ἀλλαγὴ τῶν ἐνδυμάτων συντελεῖ, μεταξὺ ἄλλων, σὸ νὰ ἀπαλλαγῇ ὁ ἀσθενὴς ἀπὸ τὴν πάθησι, ἡ ὁποῖα τὸν κατατρύχει⁷⁹.

77. Σύμφωνα με μέτρηση τοῦ γράφοντος στίς 18-7-1994.

78. Εὐχαριστῶ θερμὰ καὶ ἀπὸ τὴν θέσι αὐτὴ τὴν κ. Αἰκατερίνη Ζουρουῦδη, νεωκόρο τοῦ ναοῦ ἀπὸ τὸ 1963 μέχρι σήμερα. Κατάγεται ἀπὸ τὴν Ἀστυπάλαια, ἐγεννήθη σὸ Πειραιᾶ τὸ 1916, ἀλλὰ ἐμεγάλωσε στὴν Ἀστυπάλαια. Ἀπὸ τὸ 1931 εὐρίσκεται στὴν Ρόδο. Τὰ τελευταῖα 32 ἔτη κατοικεῖ σὲ Κελλίο, κείμενο δίπλα σὸν ναὸν τοῦ Αγίου Ιωάννου τῆς Πηγῆς.

79. Ἡ ἀλλαγὴ τῶν ἐνδυμάτων τοῦ ἀσθενοῦς ἀποσκοπεῖ, σύμφωνα μὲ μίαν ἐριμνεΐα, στὴν παραπλάνησι τῶν πονηρῶν πνευμάτων, τὰ ὁποῖα εἶναι ὑπάιτια τῆς ἀσθενείας.

Παλαιότερα τὰ ἐνδύματα αὐτὰ ἐφυλάσσοντο στὸν ναόν, μέσα σὲ μικρὴ ἀποθήκη, ἢ ὁποῖα ἔκειτο κάτω ἀπὸ τὴν σκάλα καθόδου, ἢ ὁποῖα ὀδηγεῖ ἀπὸ τὴν αὐλὴ στὸν κυρίως ναόν. Σήμερα συνηθίζεται τὰ παλαιὰ ρούχα τῶν πασχόντων νὰ ρίπτονται στὴν θάλασσα, γιὰ νὰ φύγουν τὰ κακὰ ἀπὸ τὸν ἄρρωστο.

3) Ὅχι μόνον μικρὰ παιδιά περνοῦν ἀπὸ τὸ παράθυρο τοῦ ναοῦ γιὰ ἀνάρρωση καὶ θεραπεία, ἀλλὰ καὶ πάσχοντες ἐνήλικες. Τελευταῖα, ὅπως διηγεῖται ἡ νεωκόρος τοῦ ναοῦ, νέος εἴκοσι περιπίου ἐτῶν, ὀνομαζόμενος Παναγιώτης, ἀρραβωνιάσθηκε καὶ στὴ συνέχεια ἀσθένησε σοβαρά. Πίστεψε ὅτι τοῦ εἶχαν κάνει μάγια. Ἐπεσκεύεθη τὸ ναὸν τοῦ Ἁγίου Ἰωάννου, ἐπροσευχήθη, ἄναψε κερί, ἐθυμίασε, ἐπέρασε τρεῖς φορὲς ἀπὸ τὸ παράθυρο τοῦ ναοῦ, ἄλλαξε τὰ ἐνδύματά του, ἄφησε τὰ παλαιὰ στὸν ναόν, ἐφόρεσε νέα ἐνδύματα καὶ πάραυτα ἐθεραπεύθη⁸⁰.

4) Γυναῖκες συνηθίζουν νὰ φέρουν τὰ ἐνδύματα παιδιῶν καὶ ἐνηλίκων γιὰ νὰ τὰ ἀφήνουν κάτω ἀπὸ τὴν Ἁγία Τράπεζα τοῦ ναοῦ ἐπὶ σαράντα ἡμέρες, ὅπου ἀγιάζονται καὶ στὴν συνέχεια τὰ παίρνουν καὶ τὰ φοροῦν στοὺς ἀσθενεῖς, οἱ ὅποιοι θεραπεύονται.

5) Συνηθίζεται, ὅπως οἱ νεόνυμφοι μετὰ τὸν γάμον των, ἀλλάσσουν τὰ ἐνδύματά των καὶ φοροῦν ἄλλα. Τὰ παλαιὰ τὰ φέρουν καὶ τὰ ἀποθέτουν στὸν ναὸν τοῦ Ἁγίου Ἰωάννου τῆς Πηγῆς.

6) Κατὰ τὴν διάρκεια τῆς Θείας Λειτουργίας καὶ εἰδικώτερα κατὰ τὴν ὥραν τῆς Μεγάλης Εἰσόδου κατὰ τὴν ὁποῖαν ἐξέρχονται τὰ Ἁγία, ὁ ἱερεὺς, φέρων τὰ Τίμια Δῶρα, δρασκελεῖ ἢ «προσκελεῖ», κατὰ τὴν τοπικὴ διάλεκτο, τοὺς ἀσθενεῖς, οἱ ὅποιοι εὐρίσκονται ἐξοπλωμένοι ἐπὶ τοῦ δαπέδου τοῦ ναοῦ καὶ ἐκεῖνοι θεραπεύονται.

7) Ὅταν τὰ κανδήλια τοῦ ναοῦ τοῦ Ἁγίου Ἰωάννου τοῦ Χωστοῦ συμβῆ νὰ σβήσουν, ὁ Ἅγιος Ἰωάννης ἐμφανίζεται στὸν ὕπνο τῆς νεωκόρου καὶ τὴν προτρέπει νὰ κατέβῃ στὸν ναὸν καὶ νὰ τὰ ἀνάψῃ. Ἐπίσης συνέβη, ὁ Ἅγιος Ἰωάννης ὁ Πρόδρομος νὰ κτυπήσῃ τὴν εἴσοδο τῆς οἰκίας τῆς νεωκόρου τοῦ ναοῦ του⁸¹.

Ἀπὸ τὰ ἀνωτέρω συνάγεται, ὅτι εἶναι ἔντονη ἡ λαϊκὴ λατρεία, ἢ ὁποῖα ἀσκεῖται στὸ Ἁγίασμα καὶ τὸν ναὸν τοῦ Ἁγίου Ἰωάννου τοῦ Χωστοῦ ἢ τῆς Πηγῆς, τῆς Ρόδου. Ὁρισμένοι χειρισμοὶ ἢ λατρευτικὲς

80. Σύμφωνα μὲ νῆωτερες ἐπιστημονικὲς ἐρευνες, ἡ πίστις τοῦ ἀνθρώπου στὴν ἀνωθεν βοήθεια, ἐπαυξάνει τὴν ἀμυντικὴ ἰκανότητά του ἀνοσοποιητικοῦ συστήματος τοῦ ὀργανισμοῦ τους.

81. Σύμφωνα μὲ διήγηση τῆς νεωκόρου τοῦ ναοῦ κ. Αἰκατερίνης Ζουρούδη, τὸ γένος Σκαρτάδου, πρὸς τὸν γράφοντα.

συνήθειες άπηχοῦν άρχαίες, προχριστιανικές έπιδράσεις και φαίνεται να συνεχίζουν πανάρχαια λατρευτικά έθιμα. Τούτο άποτελεί μεταξύ άλλων και μίαν έπι πλέον άπόδειξη τής συνεχείας τής άρχαίας έλληνικής παραδόσεως και τής ένότητας τών ήθών, έθίμων και του πολιτισμού γενικώτερα.

γ') Ρόδος (ΰπαιθρος).

3. Άσκληπειό, Άροσαλή, Παναγία, Ζωοδόχος Πηγή.

ΒΑ. του Άσκληπειού Ρόδου και σε άπόσταση 3 χλμ. περίπου από αυτό, στην θέση «Άροσαλή, ή»⁸², μέσα σε κατάφυτη περιοχή, κείται το ναύδριο τής Παναγίας, Ζωοδόχου Πηγής, το όποιο έχει κτισθί πάνω στα έρείπια μία παλαιοχριστιανικής βασιλικής⁸³.

Πρόκειται για μικρών διαστάσεων μονόχωρο οικόδομημα, το όποιο έμφανίζει όρθογωνίου σχήματος κάτοψη (έσωτ. διάστ. 5.70X3.51 μ.) και καλύπτεται με κτιστή καμάρα.

Η άνατολική αυτού πλευρά περατούται σε μίαν άψίδα, έσωτερικά ήμικυκλική (χορδής 2.79 και βέλους 1.40 μ. περίπου) και έξωτερικά πεντάπλευρη⁸⁴. Στο μέσον τής άψίδας άνοίγεται ένα μονόλοβο παράθυρο (πλάτ. 0.23 μ.). Στο μέσον τής δυτικής πλευράς του κυρίως ναού άνοίγεται ή είσοδος (πλάτ. 0.75/1.03 μ.).

Στο μέσον περίπου τής νοτίας έσωτερικής πλευράς του ναού και έντός του πάχους του τοίχου άνοίγεται ένα τυφλό άψίδωμα (πλάτ. 1.00 και βάθους 0.30 μ.).

Στο έσωτερικό του ναού τής Παναγίας διατηρούνται λείψανα τοιχογραφιών σε δύο στρώματα. Άπό αυτές οι παλαιότερες προέρχονται

82. Το τοπωνύμιο «Άροσαλή, ή», προήλθε πιθανώς από παραφθορά τής λέξεως «Άεροσαλήμ». Πρβλ. το τοπωνύμιο «Χριστός Άεροσαλήμ», στην θέση «Λιμνιώτισσα» τής Χώρας - Καλύμνου. Υπάρχουν πολλές εύσεβείς παραδόσεις, σύμφωνα με τις όποιες ή ίδια ή Θεοτόκος, ή Άγία Έλένη και άλλοι Άγιοι, έπεσκέφθησαν διαφόρους τόπους, προερχόμενοι από τα Άεροσόλυμα, ή ότι από την Άεροσαλήμ μετεφέρθησαν λίθοι ή άλλα άγια λείψανα και ως εκ τούτου εκτίσθησαν ναοί και έλαβαν την σχετική όνομασία.

83. Διατηρούνται μέχρι σήμερα λείψανα από την τοιχοποιία τής βασιλικής, μαρμάρινα άρχιτεκτονικά μέλη, όστρακα, κεραμίδια κ.ά. Γύρω από την βασιλική έκειτο παλαιοχρ. οικισμός, από το νεκροταφείο του όποιου προέρχεται παλαιοχρ. σαρκοφάγος.

84. Έσωτερικά ήμικυκλικές και έξωτερικά πολυγωνικές άψίδες Άεροῦ Βήματος ναών άπαντούν κατά κανόνα σε ναούς τών νήσων του Αιγαίου Πελάγους και τής Κύπρου τόσο τής παλαιοχρ. έποχής, όσον και τών μέσων και νεωτέρων χρόνων.

πιθανῶς ἀπὸ τὸ β' μισὸ τοῦ 14ου αἰ. μ.Χ. καὶ οἱ νεώτερες ἀπὸ τὸν 17ον αἰ.

Κάτω ἀπὸ τὸ Ἱερὸ Βῆμα τοῦ ναοῦ τῆς Παναγίας ἀναβλύζει ὕδωρ, τὸ ὁποῖο διοχετεύεται ἀνατολικὰ τοῦ ναοῦ, ὅπου ὑπάρχει κρήνη, μπροστὰ ἀπὸ τὴν ὁποία ἔκειτο παλαιότερα μία παλαιοχρ. σαρκοφάγος. Αὐτὴ μετεφέρθη περὶ τὸ ἔτος 1930 ἀπὸ τὴν θέση «Ἀροσαλῆ» στὸν οἰκισμὸ τοῦ Ἀσκληπείου, ἐτοποθετήθη στὸ Ἐλαιοτριβεῖο τοῦ ναοῦ τῆς Παναγίας, χρησιμεύουσα γὰρ νὰ δέχεται τὸ ἐλαιόλαδο, τὸ προερχόμενον ἀπὸ τὴν ἐκθλιψη τοῦ ἐλαιοκάρπου⁸⁵.

Τελευταία ἡ σαρκοφάγος αὐτὴ ἐτοποθετήθη στὴν Ἀρχαιολογικὴ Συλλογὴ τοῦ ναοῦ τῆς Παναγίας (Κοίμησις Θεοτόκου) Ἀσκληπείου. Πρόκειται γὰρ ὀρθογωνίου σχήματος σαρκοφάγο (ἔξωτ. διαστ. 2.12X0.805 καὶ ὕψους 0.61 καὶ ἔσωτ. διαστ. 1.965X0.62 καὶ βάθους 0.475 μ.). Ἀποτελεῖται ἀπὸ λάρτιο λίθο. Τὰ πάχος τῶν τοιχωμάτων αὐτῆς εἶναι 0.09 μ.

Ἀπὸ τὴν σαρκοφάγο αὐτὴ διατηρεῖται μόνον τὸ κάτω τμήμα, θραυσμένο σὲ δύο τεμάχια, τὰ ὁποῖα συνηρμώσθησαν. Τὸ κάλυμμα τῆς σαρκοφάγου δὲν διατηρεῖται. Πιθανώτατα ἡ σαρκοφάγος ἔφερε σαμαρωτὸ κάλυμμα (διαστ. 2.12X0.86 μ.), ἐπίσης ἀπὸ λάρτιο λίθο.

Πρόκειται γὰρ καλῆς ποιότητος ἐργασία, πιθανῶς τοῦ 5ου αἰ. μ.Χ. Ἡ σαρκοφάγος εἶναι πιθανώτατα ἔργο ἐντοπίου Ἐργαστηρίου λιθογλυπτικῆς.

4. Διμυλιά, Φουντουκλί, Ἅγιος Νικόλαος.

Βόρεια τοῦ οἰκισμοῦ «Διμυλιά, ἡ» καὶ σὲ ἀπόσταση 1,5 χλμ. περὶ τοῦ ἀπὸ αὐτόν, στὶς νότιες πλαγιῆς τοῦ ὄρους «Προφήτης Ἡλίας» (ὕψ. 900 μ.), στὴν θέση «Φουντουκλί, τό», ἀριστερὰ τοῦ δρόμου Ἐλεούσας - Προφήτου Ἡλία, ὑψώνεται τὸ ναῦδριον τοῦ Ἁγίου Νικολάου (6 Δεκεμβρίου)⁸⁶, γύρω ἀπὸ τὸ ὁποῖο διατηροῦνται λείψανα διαφόρων κτισμάτων, καθὼς καὶ τὰ ἐρείπια μεσαιωνικοῦ οἰκισμοῦ.

85. Μετὰ τὴν συλλογὴ τοῦ ἐλαιοκάρπου, ἡ ὁποία λαμβάνει χώραν κατὰ τοὺς τελευταίους μῆνες τοῦ ἔτους, αὐτὸς καθαρίζεται, ἀλέθεται καὶ στὴ συνέχεια πιέζεται. Ἡ ἰσχυρὰ πίεση συνδυάζεται μετὰ τὴν ἐπίδραση θερμοῦ ὕδατος καὶ ἔτσι ἐξέρχεται τὸ ἐλαιόλαδο. Τοῦτο εἶναι ἀρχικὰ ἀνάμιχτο μετὰ ὕδωρ καὶ ἄλλες ξένες οὐσίες, ὅμως διαχωρίζεται, ἐπεὶδὴ ὡς ἐλαφρότερο ἐπιπλέει καὶ στὴν συνέχεια ἀποθηκεύεται, χρησιμοποιούμενον γὰρ τὴν παρασκευὴ τῶν φαγητῶν, τὴν συντήρησιν ἐδεσμάτων, τὴν σαπωνοποιῶν, τὸν φωτισμὸ κλπ. Τὸ ἐλαιόλαδο ἀποτελοῦσε καὶ ἐξακολουθεῖ νὰ ἀποτελῇ ἓνα ἀπὸ τὰ βασικώτερα προϊόντα τῶν περὶ τὴν Μεσόγειο Θάλασσα ζώντων ἀνθρώπων, ἀπὸ τῆς προϊστορικῆς ἐποχῆς μέχρι σήμερον.

86. Ἀ. Ὁρλόγιος, *ABME*, τ. 6 (1948), σ. 182-197.

Τὸ ναῦδριο τοῦ Ἁγίου Νικολάου καὶ ἡ γύρω ἀπὸ αὐτὸ περιοχὴ ἀπετέλει παλαιότερα Μετόχιο τῆς Ἱερᾶς Μονῆς τῆς Ἁγίας Αἰκατερίνης τοῦ Σινᾶ⁸⁷.

Πρόκειται γιὰ μικρῶν διαστάσεων τετράκογχο οἰκοδόμημα⁸⁸, μετὰ τρούλλου. Σὲ τετράγωνο πυρῆνα (ἔσωτ. πλευρᾶς 4.10 μ.). ἀνοίγονται τέσσερις ἡμικυκλικὲς ἀψίδες (κόγχες). Ἡ ἀνατολικὴ κεραία τοῦ ναοῦ (ἔσωτ. διαστ. 3.11X2.09 μ.) χρησιμεύει ὡς Ἱερὸ Βῆμα καὶ περατοῦται σὲ μίαν ἀψίδα πρὸς Α., ἐσωτερικὰ ἡμικυκλικὴ (χορδῆς 2.60 καὶ βέλους 1.20 μ.) καὶ ἐξωτερικὰ τρίπλευρη. Στὸ μέσον αὐτῆς ἀνοίγεται ἓνα παράθυρο (πλάτ. 0.50 μ.).

Ἡ νοτιὰ κεραία περατοῦται σὲ μίαν ἀψίδα, ἐσωτερικὰ ἡμικυκλικὴ (χορδῆς 3.15 καὶ βέλους 1.50 μ.) καὶ ἐξωτερικὰ τρίπλευρη. Στὸ μέσον αὐτῆς ἀνοίγεται μία εἴσοδος (πλάτ. 1.09 μ.). Ἡ βορεῖα κεραία περατοῦται ἐπίσης σὲ μίαν ἀψίδα, ἐσωτερικὰ ἡμικυκλικὴ (χορδῆς 3,13 καὶ βέλους 1.50 μ.) καὶ ἐξωτερικὰ τρίπλευρη. Στὸ μέσον αὐτῆς ἀνοίγεται μία εἴσοδος (πλάτ. 1.05 μ.)⁸⁹.

Ἡ δυτικὴ κεραία περατοῦται σὲ μίαν ἀψίδα, ἐσωτερικὰ ἡμικυκλικὴ (χορδῆς 3.15 καὶ βέλους 1.50 μ.) καὶ ἐξωτερικὰ τρίπλευρη. Στὸ μέσον αὐτῆς ἀνοίγεται μία εἴσοδος (πλάτ. 1.23 μ.).

Στὸ κέντρο τοῦ ναοῦ ὑψώνεται ὁ ἡμισφαιρικὸς τρούλλος (διάμ. βάσεως 4.00 μ. περίπου), φερόμενος ἐφ' ὑψηλοῦ τυμπάνου. Ἐξωτερικὰ ἡ ὀροφὴ τοῦ ναοῦ καλύπτεται μὲ κοῖλα κεραμίδια. Στὴν βορεῖα αὐτοῦ πλευρὰ καὶ πάνω ἀπὸ τὴν εἴσοδο ὑψώνεται μονόλοβο, μεταγενέστερο κωδωνοστάσιο.

Ἐσωτερικὰ ὁ ναὸς τοῦ Ἁγίου Νικολάου Φουντουκλί εἶναι κατάγραφος. Οἱ τοιχογραφίαι αὐτοῦ διατηροῦνται σὲ καλὴ σχετικὰ κατάσταση καὶ προέρχονται ἀπὸ τὸν 15ον αἰ. μ.Χ.⁹⁰.

87. Μετόχιο τῆς ἰδίας Μονῆς ἀπετέλει ἐπίσης τὸ ναῦδριο τοῦ Ἁγίου Νικολάου Ἰαλυσοῦ (Τριαντῶν), μὲ ἐξαίρετες τοιχογραφίες, τοῦ τέλους τοῦ 15ου ἢ τῶν ἀρχῶν τοῦ 16ου αἰ. μ.Χ. Πρβλ. Ἡ. Κόλλις, *Δύο ροδιακὰ σίνολα*, σ. 9-12 καὶ 37-99.

88. Σὲ ὁλόκληρο τὴν Δωδεκάνησο ὑπάρχουν μόνον τρεῖς ναοί, οἱ ὅποιοι ἀνήκουν στὸν τύπο τῶν τετρακόγχων χριστιανικῶν ναῶν, ἦτοι: α) Διαμυλιά, Φουντουκλί, Ἅγιος Νικόλαος, β) Ρόδος (μεσαιωνικὴ πόλη), Ἅγιος Γεώργιος (Χουρμαλί Μεδρεσσέ) καί γ) Σάλακος, Παναγία (Κοίμηση τῆς Θεοτόκου). Οἱ ναοὶ αὐτοὶ προέρχονται ἀπὸ τὸν 15ον αἰ. μ.Χ. Μεγαλύτερος καὶ λαμπρότερος εἶναι ὁ ναὸς τῆς μεσαιωνικῆς πόλεως τῆς Ρόδου, ἀκολουθεῖ σὲ μέγεθος ὁ ναὸς τῆς Σαλάκου καὶ ἔπεται ὁ ναὸς τοῦ Ἁγίου Νικολάου, Φουντουκλί, ὁ ὁποῖος εἶναι καὶ ὁ μόνος, ὁ ὁποῖος διατηρεῖ πλήρη τὸν εἰκονογραφικὸ αὐτοῦ διάκοσμο.

89. Ὁ ναὸς ἐστερεώθηκε ἀπὸ τὴν Ἱταλικὴ Ἀρχαιολογικὴ Ὑπηρεσία.

90. Ἄ. Ὀρλάνδος, *ABME*, τ. 6 (1948), σ. 197.

ΝΔ. τοῦ ναοῦ καὶ σὲ ἀπόσταση 100 μ. περίπου ἀπὸ αὐτόν, κεῖται πηγή, τὸ ὕδωρ τῆς ὁποίας βγαίνει ἀπὸ τὰ σπλάχνα τοῦ ὄρους Προφήτης Ἠλίας. Τὰ νάματα τῆς πηγῆς διοχετεύονται μέσω ἀγωγοῦ νότια τοῦ ναοῦ καὶ σὲ ἀπόσταση 15 μ. περίπου ἀπὸ αὐτόν, ὅπου ὑπάρχει νεώτερη κρήνη. Τὸ ὕδωρ αὐτῆς εἶναι κρυστάλλινο, θεωρεῖται ἁγίασμα, δροσιζει τοὺς πολυαριθμοὺς ἐπισκέπτες καὶ προσκυνητὲς τοῦ ναοῦ, ἰδίᾳ κατὰ τοὺς θερινοὺς μῆνες, καὶ πιστεύεται ὅτι ἔχει θεραπευτικὲς ιδιότητες.

Εἶναι ἀξιοσημείωτον, ὅτι ἐντὸς τοῦ ναοῦ καὶ στὸ δυτικὸ τμήμα τῆς νοτίας κόγχης αὐτοῦ, ὑπάρχει τοιχογραφία, παριστώσα τὸν Ἅγιο Γεώργιο ἔφιππο⁹¹. Ὁ Ἅγιος Γεώργιος εἰκονίζεται μὲ ὠραία, νεανικὰ χαρακτηριστικά. Ἐπιβαίνει λευκοῦ ἵππου, ὁ ὁποῖος φέρει πολυτελῆ σκευὴν καὶ ὄρμᾳ πρὸς τὰ δεξιὰ, κινούμενος ὑπεράνω λίμνης ἢ θαλάσσης, ἐντὸς τῆς ὁποίας παρίστανται ἰχθεῖς καὶ ἐγγέλεις.

Ὁ Ἅγιος Γεώργιος φορεῖ πλεκτό, δικτυωτὸ θώρακα ἄνευ χειρῶν, βραχὺ χιτῶνα καὶ μανδύα, ἰσχυρῶς ἀνεμιζόμενο, ὥστε νὰ σχηματίζεται «ἀναπετάριν». Μὲ τὸ ἀριστερὸ τοῦ χέρι κρατεῖ δόρυ καὶ τὸν χαλινὸ τοῦ ἵππου, ἐνῶ μὲ τὸ δεξιὸ περιβάλλει προστατευτικὰ παιδίον, τὸ ὁποῖον κάθεται στὰ ὀπίσθια (καπούλια) τοῦ ἵππου⁹². Πρόκειται γιὰ τὸν νεαρὸ αἰχμάλωτο Γεώργιο, τὸν ὁποῖον ἀπηλευθέρωσε ὁ Ἅγιος Γεώργιος ἀπὸ τοὺς πειρατὲς, σύμφωνα μὲ τὴν σχετικὴ διήγηση τοῦ Συναξαρίου του.

5. Ἐμπωνας, Κύταλα, ἀνώνυμος ναός.

ΒΑ. τῆς Ἐμπωνας καὶ σὲ ἀπόσταση 5 χλμ. περίπου ἀπὸ αὐτήν, δεξιὰ τῆς ἀμαξιτῆς ὁδοῦ Σαλάκου - Ἐμπωνας καὶ στὴν θέση «Κύταλα, τὰ», διατηροῦνται τὰ λείψανα ἀρχαίου καὶ μεσαιωνικοῦ οἰκισμοῦ.

Ἡ ὄνομασία «Κύταλα, τὰ» εἶναι ἀρχαιοτάτη. Ὁ οἰκισμὸς μαρτυρεῖται ἐπιγραφικά: «ἐν Κυτήλω»⁹³. Στὸ διάταγμα τοῦ Μεγάλου Μαγίστρου d' Orsini τοῦ ἔτους 1464 μ.Χ. ἀναφέρονται τὰ Κύταλα, ὡς οἰκισμὸς, ἐνῶ δὲν ἀναφέρονται στὰ 1479 κ.έ. Πιθανῶς ὁ οἰκισμὸς αὐτὸς νὰ κατεστράφη καὶ νὰ ἐγκατελείφθη κατὰ τὸν κατακλισμὸ τοῦ ἔτους 1476 μ.Χ.⁹⁴.

91. Ἰ. Βολανάκης, «Εἰκόνα Ἁγίου Γεωργίου», σ. 97 κ.έ.

92. Ἀ. Ὁρλάνδος, *ABME*, τ. 6 (1948), σ. 190-191. εἰκ. 147.

93. «Κύτηλος, ἦ» ἴσως ὁμως «Κυτήλων, τό». Πρβλ. G. Puglise Carratelli, *Annuario della R. Scuola Archeologia di Atene*, 1-11 (N. S. 1939-1940), 1942, σ. 196.

94. Ἀγ. Γ. Τσοπανάκης, «Στὸ περιθώριο τοῦ κατακλισμοῦ τοῦ 1476 στὴν Ρόδο», *ΡΟΔΩΝΙΑ*, τ. 2 (Ρέθυμνο 1994), σ. 558.

Ειδικότερα, στην κορυφή ύψωματος διατηρούνται τὰ ερείπια μεσαιωνικού φρουρίου. Ὁ περίβολος αὐτοῦ διατηρεῖται σὲ καλὴ σχετικὰ κατάσταση. Στὶς ΝΑ. κλιτύες τοῦ ὑψώματος αὐτοῦ κείνται τὰ λείψανα οἰκοδομημάτων, δύο ἀντίβαρα ἐλαιοπιεστηρίων καὶ τὰ ερείπια ἐνὸς παλαιοῦ ναοῦ, ἐρειπωμένου ἀπὸ μακροῦ χρόνου⁹⁵.

Ὅσον ἀφορᾷ τὸν ἀνώνυμο χριστιανικὸ αὐτὸ ναόν, πρόκειται γιὰ μετρίων διαστάσεων οἰκοδόμημα, τὸ ὁποῖο ἐμφανίζει ὀρθογωνίου σχήματος κάτοψη (διαστ. 9.00X4.00 μ. περίπου) καὶ ἐκαλύπτετο μὲ κτιστὴ καμάρα. Ἡ ἀνατολικὴ αὐτοῦ πλευρὰ ἐπερατοῦτο σὲ μίαν ἀψίδα ἐσωτερικὰ ἡμικυκλικὴ καὶ ἐξωτερικὰ τρίπλευρη.

Κατὰ τὴν ἀνέγερση τοῦ ναοῦ αὐτοῦ ἐχρησιμοποιήθησαν ὡς οἰκοδομικὰ ὕλικα πελεκητοὶ λίθοι, καλῶς ἐπεξεργασμένοι, προερχόμενοι ἀπὸ οἰκοδομήματα, προχριστιανικῆς ἐποχῆς.

ΒΑ. τοῦ ναοῦ καὶ σὲ ἀπόσταση 80.00 μ. περίπου ἀπὸ αὐτόν, σὲ χαμηλότερο ἐπίπεδο καὶ δίπλα ἀπὸ πανύψηλο, αἰωνόβιο κυπαρίσσι, γνωστὸ ὡς «Ὁ κυπάρισσος»⁹⁶, κεῖται μία πηγὴ (Πηγὴ Α), τὸ ὕδωρ τῆς ὁποίας θεωρεῖται αγίασμα. ΝΑ. τοῦ ναοῦ καὶ σὲ ἀπόσταση 50.00 μ. περίπου ἀπὸ αὐτόν κεῖται μία δεύτερη πηγὴ (Πηγὴ Β).

Νότια τοῦ ναοῦ καὶ σὲ ἀπόσταση ὀλίγων μέτρων ἀπὸ αὐτόν κεῖται ἀντίβαρο ἐλαιοπιεστηρίου ἀπὸ λάτριο λίθο, προερχόμενο πιθανῶς ἀπὸ τὴν ἑλληνιστικὴ ἐποχὴ.

6. Ἐμπωνα, Κάτω Πη(γ)ές, Ἁγία Εἰρήνη.

ΒΑ. τῆς Ἐμπωνας καὶ σὲ ἀπόσταση 7 χιλμ. περίπου ἀπὸ αὐτήν, ἀριστερὰ τοῦ δρόμου Σαλάκου - Ἐμπωνας, ἐπὶ τῶν ΒΔ. κλιτύων τοῦ ὄρους «Προφήτης Ἡλίας» (ὑψόμ. 900 μ.) καὶ στὴν θέση «Κάτω Πη(γ)ές» ἢ «Πη(γ)ές», μέσα σὲ περιοχὴ κατάφυτη ἀπὸ αἰωνόβια κυπαρίσσια καὶ πεῦκα, κεῖται τὸ ἐρειπωμένο ναῦδριο τῆς Ἁγίας Εἰρήνης.

Πρόκειται γιὰ μικρῶν διαστάσεων μονόχωρο οἰκοδόμημα, τὸ ὁποῖο ἐμφανίζει ὀρθογωνίου σχήματος κάτοψη (ἐσωτ. διάστ. 5.25X3.20 μ.) Τοῦτο ἐκαλύπτετο μὲ κτιστὴ καμάρα. Ἡ ἀνατολικὴ αὐτοῦ πλευρὰ περατοῦται σὲ μίαν ἡμικυκλικὴν ἀψίδα (χορδῆς 2.50 καὶ

95. Ἡ παράδοση δὲν διετήρησε τὸ ὄνομα τοῦ Ἁγίου, στὴν μνήμην τοῦ ὁποίου εἶναι ἀφιερωμένος ὁ ναός. Καὶ τοῦτο εἶναι δυνατὸν νὰ θεωρηθῇ ὡς ἔνδειξη, ὅτι ἡ καταστροφὴ τοῦ ναοῦ εἶναι πολὺ παλαιά.

96. Εὐχαριστῶ θεομὰ καὶ ἀπὸ τὴν θέση αὐτὴ τὸν Φύλακα Ἀρχαιοτήτων καὶ Ὁδηγὸ τῆς Ἀρχαιολογικῆς Ὑπηρεσίας Δωδεκανήσου κ. Πέτρο Ἐμμ. Μισοδουλάκη, ὁ ὁποῖος κατάγεται ἀπὸ τὴν Ἐμπωνα καὶ γνωρίζει καλῶς τὴν περιοχὴ τόσο γιὰ τὴν βοήθειά του, ὅσο καὶ γιὰ τὶς πολύτιμες πληροφορίες του, κατὰ τὴν ἐπίσκεψη τοῦ Ἀρχαιολογικοῦ Χώρου τῆς περιοχῆς τῶν Κυτάλων.

βέλους 1.30 μ. περίπου). Στὸ δυτικὸ ἄκρο τῆς βορείας πλευρᾶς τοῦ ναοῦ ἀνοίγεται ἡ εἴσοδος (πλάτ. 0.98 μ.).

Κατὰ τὴν ἀνέγερση τοῦ ναοῦ ἐχρησιμοποιήθησαν ὡς οἰκοδομικὰ ὑλικά βάσεις ἐπιτυμβίων στηλῶν ἀπὸ λάρτιο λίθο, προερχόμενες ἀπὸ παρακείμενο ἀρχαῖο νεκροταφεῖο, προχριστιανικῶν χρόνων. Στὶς ἐσωτερικὲς ἐπιφάνειες τῶν τοίχων τοῦ ναοῦ διατηροῦνται λείψανα τοιχογραφιῶν, πιθανῶς τοῦ 15ου αἰ. μ.Χ.

Δυτικὰ τοῦ ναυδρίου τῆς Ἁγίας Εἰρήνης εἶναι προσκεκολλημένο μικρὸ Κελλίο, τὸ ὁποῖο ἐμφανίζει ὀρθογωνίου σχήματος κάτοψη (ἔσωτ. διαστ. 5.80X3.54 μ.) καὶ ἐκαλύπτετο μὲ κτιστὴ καμάρα. Τὸ ναῦδριο ἐπικοινωνεῖ μὲ τὸ Κελλίο μέσω θύρας (πλάτ. 0.97 μ.), ἡ ὁποία ἀνοίγεται στὸ βόρειο ἄκρο τῆς δυτικῆς πλευρᾶς τοῦ ναυδρίου. Στὸ μέσον τῆς βορείας πλευρᾶς τοῦ Κελλίου ἀνοίγεται ἓνα παράθυρο (πλάτ. 1.00 μ.). Στὸ μέσον τῆς δυτικῆς πλευρᾶς τοῦ Κελλίου ἠνοίγετο θύρα (πλάτ. 1.02 μ.), ἡ ὁποία ἐντοιχίσθηκε ἀργότερα. Στὸ μέσον περιήτου τῆς νοτίας ἐσωτερικῆς πλευρᾶς τοῦ Κελλίου ὑπάρχει κτιστὴ ἐστία⁹⁷.

ΒΔ. τοῦ ναυδρίου καὶ σὲ ἀπόσταση ἑκατὸν μέτρων περίπου ἀπὸ αὐτό, σὲ χαμηλότερο ἐπίπεδο, εὐρίσκεται πηγὴ, τὸ ὕδωρ τῆς ὁποίας ἀναβλύζει ἀπὸ τὰ σπλάχνα τοῦ ὄρους «*Προφήτης Ἠλίας*» καὶ θεωρεῖται ἀγίασμα.

ΒΑ. τοῦ ναυδρίου καὶ σὲ ἀπόσταση 150 μ. περίπου ἀπὸ αὐτὸ ἀνηγέρθη πρόσφατα ναῦδριο τῆς Ἁγίας Εἰρήνης Χρυσοβαλάντου (28 Ἰουλίου)⁹⁸. Πρόκειται γιὰ μικρῶν διαστάσεων μονόχωρο, καμαροσκέπαστο οἰκοδόμημα, οἱ ἐσωτερικὲς ἐπιφάνειες τοῦ ὁποίου καλύπτονται μὲ σύγχρονες τοιχογραφίες, οἱ ὁποῖες ἀκολουθοῦν τὴν παράδοση τῆς βυζαντινῆς ἀγιογραφίας.

7. Ἱαλυσὸς (Τριάντα), Ἅγιος Ἰωάννης ὁ Πρόδρομος.

ΝΔ. τοῦ οἰκισμοῦ τῆς Ἱαλυσοῦ καὶ σὲ ἀπόσταση δύο χλμ. περίπου ἀπὸ αὐτόν, ἀνάμεσα σὲ εὐφορους ἀγρούς καὶ ὀπωροφόρα δένδρα, ὑψώνεται τὸ ναῦδριο τῆς Ἀποτομῆς τοῦ Τιμίου Προδρόμου (29 Αὐγούστου).

97. Στὴν τοπικὴ διάλεκτο ἡ ἐστία καλεῖται «*Κοῦμελο*, τὸ», Ἐπίσης ἡ ὀνομασία «*κοῦμελο*» ἀπαντᾷ καὶ ὡς τοπωνύμιο. Πρβλ. Ἰ. Βολανάκη, «*Μνημεῖα Ἀρχαγγέλου*», σ. 25.

98. Τὸ Ναῦδριο αὐτὸ τῆς Ἁγίας Εἰρήνης Χρυσοβαλάντου ἀνηγέρθη μὲ πρωτοβουλία τοῦ δραστηρίου καὶ φιλοπροόδου κατοικοῦ Ἐμπωνας κ. Πέτρου Τσουκαλά, μὲ τὴν βοήθεια καὶ τὴν συνδρομὴ τῶν εὐσεβῶν χριστιανῶν τῆς Ἐμπωνας καὶ τῶν περιχώρων.

Πρόκειται για μικρῶν διαστάσεων οικόδομημα, τὸ ὁποῖο εἶναι κτισμένο στὸν τύπο τοῦ ἐλευθέρου σταυροῦ (ἔσωτ. διαστ. 5.39X2.75/3.95 μ.) μετὰ τρούλλου. Ἡ ἀνατολικὴ αὐτοῦ πλευρὰ περατοῦται σὲ μίαν ἀψίδα, ἐσωτερικὰ ἡμικυκλικὴ (χορδῆς 2.34 καὶ βέλους 1.05 μ.) καὶ ἐξωτερικὰ τρίπλευρη. Στὸ μέσον αὐτῆς ἀνοίγεται ἓνα μονόλοβο, παράθυρο (πλάτ. 0.42/0.50 μ.). Στὸ μέσον τῆς βορείας καὶ νοτίας πλευρᾶς τοῦ ναοῦ ἀνοίγεται ἀνὰ ἓνα παράθυρο (πλάτ. 1.02 μ.). Στὸ μέσον τῆς δυτικῆς πλευρᾶς ἀνοίγεται ἡ εἴσοδος (πλάτ. 1.00/1.18 μ.).

Στὸ σημεῖον τῆς συναντήσεως τῶν κεραίων τοῦ σταυροῦ ὑψώνεται ἡμισφαιρικὸς τρούλλος, φερόμενος ἐφ' ὑψηλοῦ, κυλινδρικοῦ τυμπάνου (διάμ. βάσεως 2.70 μ.). Ἡ ὄροφῆ τοῦ τρούλλου καὶ τοῦ τεταροσφαιρίου τῆς ἀψίδας τοῦ Ἱεροῦ Βήματος φέρουν ἐξωτερικὰ ἐπίστροψη ἀπὸ ὑδραυλικὸ κονίαμα. Οἱ ὄροφες τῶν κεραίων τοῦ σταυροῦ καλύπτονται μὲ κεραμίδια γαλλικοῦ τύπου.

Στὶς ἐσωτερικὲς ἐπιφάνειες τῶν τοίχων τοῦ ναοῦ διατηροῦνται λείψανα τοιχογραφιῶν μετρίας ποιότητος καὶ δυτικῆς τεχνοτροπίας, πιθανῶς τοῦ β' μισοῦ τοῦ 19ου αἰ. μ.Χ.

Στὸ δυτικὸ ἄκρο τῆς νοτίας κεραίας τοῦ σταυροῦ ἀνοίγεται μία εἴσοδος (πλάτ. 0.55 καὶ ὕψους 1.28 μ.), τοξωτῆ ἄνω, ἡ ὁποία ὀδηγεῖ σὲ ὑπόγεια κτιστὴ δεξαμενὴ, τὸ ὕδωρ τῆς ὁποίας θεωρεῖται αγίασμα. Εἰδικώτερα, κτιστὴ κλίμακα, ἡ ὁποία ἀποτελεῖται ἀπὸ ἕξι βαθμίδες (πλάτ. 0.22 καὶ ὕψους 0.25 μ. περίπου), ὀδηγεῖ σὲ ὑπόγεια, κτιστὴ δεξαμενὴ (διαστ. 0.75X0.60 καὶ βάθους 1.20 μ.). Ὁ πυθμὲνας τῆς δεξαμενῆς αὐτῆς κεῖται σὲ βάθος 2.70 μ., σὲ σχέση μὲ τὸ ἐπίπεδο τῆς στάθμης τοῦ δαπέδου τοῦ κυρίως ναοῦ.

Τὸ ναῦδριον τοῦ Ἁγίου Ἰωάννου, στὴν σημερινή του μορφή, εἶναι κτίσμα τοῦ β' μισοῦ τοῦ 19ου αἰ. μ.Χ. Κτίσθηκε ὅμως στὴν θέση παλαιότερου ναοῦ, ὅπως συνάγεται ἀπὸ τὴν ὑπαρξὴ λειψάνων παλαιῶν τοίχων. Τὸ Ἁγίασμα φαίνεται νὰ εἶναι παλαιότερο τοῦ σημερινοῦ ναοῦ καὶ νὰ ἀπετέλη πόλον ἑλξεως πολλῶν προσκυνητῶν, οἱ ὁποῖοι ἐπίστευαν, καὶ ἐξακολουθοῦν νὰ πιστεύουν μέχρι σήμερα, ὅτι μὲ τὴν νύψη καὶ πόση τοῦ αγιάσματος αὐτοῦ ἐλάμβαναν αγιασμὸ καὶ ἐθεραπεύοντο ἀπὸ διάφορες παθήσεις, τοῦ σώματος καὶ τῆς ψυχῆς.

Κάθε χρόνο κατὰ τὴν ἡμέρα τῆς ἐορτῆς τοῦ ναοῦ τελεῖται μεγάλη πανήγυρις. Πλήθη κόσμου συρρέουν στὴν περιοχὴ αὐτῆ, ἡ ὁποία ἀποτελεῖ μίαν ἀπὸ τὶς ὠραιότερες τῆς νήσου Ρόδου. Ὁρισμένα ἔθιμα ἀποτελοῦν συνέχεια ἀρχαίων, προχριστιανικῶν λατρευτικῶν ἐθίμων.

8. Ἰαλυσὸς (Τριάντα), Τρεῖς, ναὸς Ἀρχαγγέλων.

Στὴν περιοχὴ τοῦ Δήμου Ἰαλυσοῦ (Τριαντῶν) Ρόδου καὶ στὴν θέση «*Τρεῖς (Ἀρχάγγελοι)*», κεῖται τὸ ναῦδροιο τῶν Ἀγίων Τριῶν Ἀρχαγγέλων, ἤτοι: α) Μιχαήλ, β) Ραφαήλ καὶ γ) Ραγουήλ⁹⁹.

Α') Ὁ ναός.

Πρόκειται γιὰ μικρῶν διαστάσεων μονόχωρο οἰκοδόμημα, τὸ ὁποῖο ἐμφανίζει ὀρθογωνίου σχήματος κάτοψη (ἔσωτ. διαστ. 4.42X2.58 μ.) καὶ καλύπτεται μὲ κτιστὴ καμάρα. Ἡ ὀροφὴ ἐξωτερικὰ φέρει ἐπίστρωση ἀπὸ ὑδραυλικὸ κονίαμα. Ἡ ἀνατολικὴ αὐτοῦ πλευρὰ περατοῦται σὲ μίαν ἡμικυκλικὴ ἀψίδα (χορδῆς 2.16 καὶ βέλους 1.45 μ.), στὸ μέσον τῆς ὁποίας ἀνοίγεται ἓνα παράθυρο (πλάτ. 0.42 μ.).

Ἐπὶ τῆς βορείας αὐτοῦ πλευρᾶς ὑπάρχει ἄνοιγμα (πλάτ. 2.25 μ.) μέσω τοῦ ὁποίου ἐπικοινωνεῖ μετὰ τοῦ παρακειμένου Ἀγιάσματος. Στὸ δυτικὸ τμήμα τῆς νοτίας αὐτοῦ πλευρᾶς ἀνοίγεται μία εἴσοδος (πλάτ. 0.88 μ.), ἐνῶ στὸ ἀνατολικὸ τμήμα τῆς ἰδίας πλευρᾶς ἀνοίγεται δεύτερη εἴσοδος (πλάτ. 0.62 μ.). Στὸ μέσον τῆς δυτικῆς αὐτοῦ πλευρᾶς ἀνοίγεται ἓνα παράθυρο (πλάτ. 0.90 μ.).

Β') Τὸ Ἀγίασμα.

Στὸ μέσον περιήτου τῆς βορείας πλευρᾶς τοῦ ναοῦ εἶναι προσκεκολλημένο ὀρθογωνίου κατόψεως πρόσκισμα (ἔσωτ. διαστ. 4.20X2.18 μ.), τὸ ὁποῖο καλύπτεται μὲ κτιστὴ καμάρα. Ἡ ὀροφὴ ἐξωτερικὰ φέρει ἐπίστρωση ἀπὸ ὑδραυλικὸ κονίαμα.

Στὸ δυτικὸ τμήμα τῆς βορείας ἐσωτερικῆς πλευρᾶς τοῦ βορείου αὐτοῦ πρόσκισματος, ὑπάρχει ὑπόγειος ἀγωγὸς ὕδατος (Πηγὴ Α) καὶ στὴν ΒΑ. γωνία αὐτοῦ κεῖται δεύτερος ὑπόγειος ἀγωγὸς ὕδατος (Πηγὴ Β.).

Πηγὴ Α

Τὸ ἄνοιγμα τῆς Πηγῆς Α εἶναι σχήματος τριγωνικοῦ (πλάτους

99. Σύμφωνα μὲ τὴν χριστιανικὴ διδασκαλίᾳ οἱ Ἄγγελοι εἶναι τὰ ἀρχαιότερα καὶ τελειότερα δημιουργήματα τοῦ Θεοῦ. Εἶναι μέλη, ὅπως καὶ οἱ ἄνθρωποι, τῆς Ἐκκλησίας, τῆς ὁποίας κεφαλὴ εἶναι ὁ Χριστός. Ἡ φύση των εἶναι πνευματικὴ, «*νοερὰ ἀεικίνητος, ἀπεξούσιος, ἀσώματος, Θεῶ λειτουργοῦσα, κατὰ χάριν τὸ ἀθάνατον εὐληφνία, ἧς οὐσίας τὸ εἶδος καὶ τὸν ὄρον μόνον ὁ κτίστης ἐπίσταται*». Ἰωάννης Δαμασκηνός, PG 94,865.

Ἡ χριστιανικὴ παράδοση ἀναφέρει τοὺς Ἀρχαγγέλους: Μιχαήλ, Γαβριήλ, Ραφαήλ, Οὐριήλ, Ραγουήλ. Πρβλ. Σ. Κουκιάρη, *Θαύματα*, σ. 20-21.

1.00 καὶ ὕψους 0.90 μ.). Ὁ ἀγωγὸς (μῆκους περίπου 3.00 καὶ πλάτους 1.50 μ.), εἶναι κτισμένος ἀπὸ ἀργολιθοδομὴ καὶ ἀσβεστοκονίαμα καὶ καλύπτεται μὲ ἀμφικλινῆ ὀροφή, κτισμένη ἀπὸ ὀρθογωνίου σχήματος ἐγχώριους λίθους, κατὰ τὸ ἐκφορικὸ σύστημα.

Πηγή Β

Τὸ στόμιο τῆς Πηγῆς Β εἶναι ἐπίσης τριγωνικὸ (πλάτους 0.56 καὶ ὕψους 0.65 μ.). Ὁ ἀγωγὸς τοῦ ὕδατος (μῆκους περίπου 3.00 καὶ πλάτους 1.50 μ.), εἶναι κτισμένος ἀπὸ ἀργολιθοδομὴ καὶ ἰσχυρὸ ἀσβεστοκονίαμα καὶ καλύπτεται μὲ ἀμφικλινῆ ὀροφή, κτισμένη ἀπὸ ὀρθογωνίου σχήματος ἐγχώριους λίθους, κατὰ τὸν ἐκφορικὸ τρόπο.

Στὶς ἐσωτερικὲς ἐπιφάνειες τῶν τοίχων τοῦ προσκτίσματος αὐτοῦ ὑπάρχουν τοιχογραφίες μεταβυζαντινῆς ἐποχῆς, στὶς ὁποῖες παρίστανται ὀλόσωμοι οἱ ἐξῆς Ἀρχάγγελοι:

- α) Βορεία πλευρά: Ὁ Ἀρχάγγελος Μιχαήλ.
- β) Ἀνατολική πλευρά: Ὁ Ἀρχάγγελος Ραφουήλ.
- γ) Δυτικὴ πλευρά: Ὁ Ἀρχάγγελος Ραφαήλ¹⁰⁰.

Ἡ ὅλη διαμόρφωση τοῦ ναοῦ καὶ εἰδικώτερα τοῦ βορείου προσκτίσματος αὐτοῦ, ἡ ὑπαρξὴ τῶν δύο πηγῶν τοῦ ὕδατος, ἡ δυνατότητα πρόσβασης στὸ ὕδωρ - ἀγίασμα τῶν πηγῶν αὐτῶν ἀπ' εὐθείας ἀπὸ τὸ βόρειο πρόσκτισμα τοῦ ναοῦ, φανερώνουν ὅτι πρόκειται γιὰ Ἀγίασμα, μὲ ἔντονη ἄσκηση λαϊκῆς λατρείας.

Οἱ προσερχόμενοι στὸ Ἀγίασμα αὐτὸ πιστοί, ἐλάμβαναν ἀγίασμα ἀπὸ τὶς δύο πηγές, ἐχρίοντο μὲ αὐτό, ἔπιναν καὶ ἔπαιρναν μαζί των γιὰ τὸν ἀγιασμὸ τῶν οἰκιῶν καὶ τῶν οἰκειῶν των.

Ἡ πίστη τῶν χριστιανῶν ἀποδίδει μέχρι σήμερα στὸ Ἀγίασμα αὐτὸ πλήθος θεραπευτικῶν ιδιοτήτων. Ὑπάρχει δὲ μεγάλος ἀριθμὸς σχετικῶν διηγήσεων καὶ θρύλων, περὶ τῆς τελέσεως θαυμάτων καὶ θαυματουργικῶν ἰάσεων ἀσθενῶν.

Γ') Τὸ Ἐγκοιμητήριον.

Στὴν νοτιὰ πλευρὰ τοῦ ναοῦ εἶναι προσκεκολλημένο ὀρθογωνίου κατόψεως πρόσκτισμα (ἔσωτ. διαστ. 5.18X3.50 μ.), τὸ ὁποῖο ἐπικοινωνεῖ μὲ δύο ἀνοίγματα (πλάτ. 0.88 καὶ 0.62 μ.) μετ' αὐτοῦ. Στὸ δυτικὸ

100. Σύμφωνα μὲ τὰ συγγράμματα, τὰ ὁποῖα φέρονται στὸ ὄνομα τοῦ Διονυσίου τοῦ Ἀρεοπαγίτου, οἱ οὐράνιες, ἀγγελικὲς Δυνάμεις, χωρίζονται σὲ ἑννέα Τάγματα, ἦτοι:

α) Θρόνοι, β) Χερουβεὶμ, γ) Σεραφεὶμ, δ) Κυριότητες, ε) Δυνάμεις, στ) Ἐξουσία, ζ) Ἀρχαί, η) Ἀρχάγγελοι, θ) Ἄγγελοι.

Ὡς πρὸς τὰ ὀνόματα τῶν Ἀρχαγγέλων, εἶναι ἀξιοσημείωτο, ὅτι ὡς δεῦτερο συν-

ἄκρο τῆς νοτίας αὐτοῦ πλευρᾶς ἀνοίγεται ἡ εἴσοδος (πλάτ. 1.00/1.26 μ.).

Οἱ πιστοὶ εἰσήρχοντο ἀπὸ τὸν χώρον αὐτὸν στὸν κυρίως ναὸ καὶ στὴν συνέχεια κατευθύνοντο πρὸς τὸ παρακείμενο πρόσκτισμα μὲ τὶς δύο πηγές καὶ τὸ ἀγίασμα.

Φαίνεται, ὅτι τὸ πρόσκτισμα αὐτό, τὸ νοτίως τοῦ κυρίως ναοῦ κείμενο, ἐχρησίμευε ὡς «*Ἐγκοιμητήριον*», ὅπου διενυκτέρευαν οἱ ἀσθενεῖς, ὅπως συνηθίζετο σὲ χριστιανικοὺς ναοὺς, σύμφωνα μὲ ἐπιδράσεις ἀρχαίων λατρευτικῶν παραδόσεων τῶν προχριστιανικῶν χρόνων¹⁰¹.

Στὴν αὐλὴ τοῦ ναοῦ τῶν Τριῶν Ἀρχαγγέλων τῆς Ἰαλυσοῦ (Τριαντῶν) Ρόδου διατηροῦνται μαρμάρινα ἀρχιτεκτονικὰ μέλη παλαιοχρ. χρόνων. Ἐπίσης ΒΔ. τοῦ ναοῦ καὶ σὲ μικρὴ ἀπόσταση ἀπὸ αὐτὸν κεῖται ἓνα ἀντίβαρο ἐλαιοπιεστηρίου ἀπὸ λάγριο λίθο.

Ὁ σημερινὸς ναὸς προέρχεται πιθανώτατα ἀπὸ τὴν ἐποχὴ τῆς Τουρκοκρατίας (1522-1912 μ.Χ.), κτισμένος στὰ λείψανα παλαιότερου ναοῦ. Λόγω τῆς ἐξαιρέτου φυσικῆς θέσεως, στὴν ὁποία εὐρίσκεται, τῆς ὑπάρξεως τοῦ ὕδατος τῶν δύο πηγῶν, τῶν διατηρουμένων μαρμαρίνων καὶ ἄλλων ἀρχιτεκτονικῶν μελῶν, ὀστράκων, τμημάτων ἀπὸ κερραμίδια, λειψάνων τοίχων κλπ., εἶναι πιθανόν, στὴ θέση αὐτὴ νὰ ἔκειτο ἀρχαῖο Ἱερό, πιθανῶς Ἀσκληπιεῖο, πὺ μετετράπη μετὰ τὴν ἐπικράτηση τοῦ Χριστιανισμοῦ σὲ χριστιανικὸ ναὸν, συνεχίζοντας τὴν ἀρχαία, προχριστιανικὴ λατρευτικὴ παράδοση.

9. Κατταβιά, Ἅγιος Γεώργιος.

ΝΑ. τῆς Κατταβιάς¹⁰² καὶ σὲ ἀπόσταση 4 χλμ. περίπου ἀπὸ αὐτὴν, ἀριστερὰ τοῦ δρόμου Ρόδου - Κατταβιάς, σὲ ἀπόσταση ἑνὸς χλμ. περίπου ἀπὸ τὴν παραλία, ὑψώνεται τὸ ναῦδριο τοῦ Ἁγίου Γεωργίου (23 Ἀπριλίου).

Πρόκειται γὰρ μονόχωρο οἰκοδόμημα, τὸ ὁποῖο ἐμφανίζει ὀρθογώνιου σχήματος κάτοψη (ἔσωπ. διαστ. 5.38X2.91 μ.) καὶ καλύπτεται μὲ κτιστὴ καμάρα. Ἐξωτερικὰ ἡ ὀροφὴ φέρει ἐπίστρωση ἀπὸ ὑδραυλικὸ κονίαμα. Τὸ δάπεδο τοῦ ναοῦ καλύπτεται μὲ πλάκα ἀπὸ σκυρόδεμα.

θετικὸ αὐτῶν εἶναι τὸ EL, ἓνα ἀπὸ τὰ συνήθη ἱερὰ ὀνόματα, διὰ τῶν ὁποίων δηλοῦται ὁ Θεὸς στὴν Παλαιὰ Διαθήκη.

101. Πρβλ. Ἀσκληπιεῖα: α) Ἀθηνῶν, νοτίως Ἀκροπόλεως, β) Ἐπιδαύρου, γ) Κῶ, δ) Λέντα - Κρήτης κ.λπ.

102. Ἡ ὀνομασία «Κατταβιά, ἡ» εἶναι προφανῶς προελληνικὴ.

Ἡ ἀνατολική πλευρὰ τοῦ ναοῦ περατοῦται σὲ μίαν ἀψίδα (χορδῆς 2.10 καὶ βέλους 0.95 μ.). Στὸ μέσον τῆς δυτικῆς πλευρᾶς τοῦ ναοῦ ἀνοίγεται ἡ εἴσοδος (πλάτ. 0,95/0.97 μ.).

Βόρεια τοῦ ναοῦ καὶ σὲ ἀπόσταση 20.00 μ. περίπου ἀπὸ αὐτόν, σὲ χαμηλότερο ἐπίπεδο, κεῖται μία κρήνη, τὸ νερὸ τῆς ὁποίας πηγάζει κάτω ἀκριβῶς ἀπὸ τὸν ναὸν καὶ διοχετεύεται μὲ ὑπόγεια, κτιστὴ σήραγγα στὴν κρήνη, Ἡ σήραγγα εἶναι κτισμένη μὲ μεγάλου σχήματος, ἐγγώριους λίθους. Ἡ κρήνη εἶναι κτισμένη ἀπὸ ὀρθογωνίου σχήματος πελεκητοὺς λίθους, κατὰ τὸ ἰσόδομο σύστημα.

Βόρεια τῆς κρήνης κεῖται ὕδατοδεξαμενὴ, κτισμένη, ὅπως καὶ ἡ σήραγγα. Τόσον ἡ σήραγγα, ὅσο καὶ ἡ ὕδατοδεξαμενὴ προέρχονται πιθανῶς ἀπὸ τὴν ἑλληνορρωμαϊκὴ ἐποχὴ.

Πρόκειται γιὰ πηγὴ, τὸ νερὸ τῆς ὁποίας θεωρεῖται αγίασμα. Πιστεύεται δὲ ὅτι κέκτηται θεραπευτικὲς ιδιότητες. Γύρω ἀπὸ αὐτὴν ἔκειτο πιθανῶς ἀρχαίος καὶ μεσαιωνικὸς οἰκισμὸς.

ΒΑ. καὶ ΝΑ. τοῦ ναοῦ τοῦ Ἀγίου Γεωργίου καὶ σὲ ἀπόσταση 500 μ. περίπου ἀπὸ αὐτόν, ὑπάρχουν μεγάλοι, φυσικοὶ βράχοι, ἐπὶ τῶν ὁποίων ἔχουν σκαφῆ ἀρχαῖοι τάφοι, ποὺ παραμένουν μέχρι σήμερον ἀνεξερεύνητοι¹⁰³.

10. Κρητηνία, Ἄμαρτος, Ἀγιόπετρα, Παναγία.

Δυτικὰ τῆς Μονῆς Ἀμάρτου, δεξιὰ τοῦ ἀγροτικοῦ δρόμου, ποὺ ὀδηγεῖ στὴν παραλία, στὴ θέση «Ἀγιόπετρα» ἢ «Γαλόπετρα», ὑπάρχει μικρὸ, φυσικὸ σπήλαιο, τὸ ὁποῖο περιβάλλεται ἀπὸ τεραστίους γυμνοὺς βράχους καὶ ἔχει διαμορφωθῆ σὲ ναῦδριον τῆς Παναγίας.

Πιθανῶς πρόκειται γιὰ ἀρχαῖο, προχριστιανικὸ Ἱερό, ὅπου ἐλατρεύετο ἡ θεὰ τῆς γονιμότητος, ἡ Μεγάλῃ Μητέρα. Κατὰ τοὺς χριστιανικοὺς χρόνους ἡ λατρεία τῆς Μεγάλῃς Μητέρας συνεχίζεται στὸ πρόσωπο τῆς Παναγίας, τῆς μητέρας τοῦ Ἰησοῦ Χριστοῦ καὶ τῆς μεγάλης μητέρας ὄλων τῶν χριστιανῶν.

Ἐντὸς τοῦ σπηλαίου ὑπάρχουν σταλακτίτες. Καὶ σήμερον στᾶζει διαρκῶς ὕδωρ ἀπὸ τὴν ὀροφὴ τοῦ σπηλαίου καὶ ἔτσι συνεχίζεται ἡ δημιουργία νέων σταλακτιτῶν καὶ ἡ μεγέθυνση προϋπαρχόντων.

103. Οἱ τάφοι αὐτοί, οἱ ὁποῖοι ἀπαρτίζουν μικρὴ, ἀρχαία νεκρόπολη, ἐξυπηρετοῦσαν πιθανῶς τὶς ἀνάγκες τῶν κατοίκων τοῦ οἰκισμοῦ, ὁ ὁποῖος ἔκειτο γύρω ἀπὸ τὸν χώρον τοῦ σημερινοῦ ναοῦ τοῦ Ἀγίου Γεωργίου. Ὡς γνωστόν, ἡ νῆσος Ρόδος κατὰ τὴν ἑλληνορρωμαϊκὴ ἐποχὴ ἦτο πυκνοκατοικημένη, ὥστε ὁ πληθυσμὸς αὐτῆς νὰ ἀνέρχεται περίπου στὶς 200.000 κατοίκους, ἐνῶ ὁ σημερινὸς πληθυσμὸς τῆς νήσου ἀνέρχεται σὲ 100.000 κατοίκους (μόνιμοι κάτοικοι).

Τὸ ὕδωρ αὐτό, τὸ ὁποῖο στάζει ἀπὸ τὴν ὀροφὴ τοῦ σπηλαίου, συγκεντρώνεται σὲ μικρὴ δεξαμενὴ, ἢ ὁποία κεῖται ἐπὶ τοῦ ἐδάφους καὶ θεωρεῖται ἁγίασμα¹⁰⁴. Ὁ ἄπλὸς λαὸς τὸ συσχετίζει μὲ τὸ μητρικὸ γάλα, γι' αὐτὸ καὶ τὸ σπήλαιο καλεῖται «*Ἁγιοπέτρα*» ἢ «*Γαλόπετρα*».

Πιστεύεται, ὅτι μητέρες, οἱ ὁποῖες κατὰ τὸ στάδιο τοῦ θηλασμοῦ τῶν βρεφῶν των δὲν βγάζουν ἄρκετὸ ἢ καὶ καθόλου γάλα, μποροῦν νὰ ἔλθουν στὸ ναῦδριο αὐτὸ τῆς Παναγίας, νὰ προσευχηθοῦν, νὰ πιοῦν καὶ νὰ χρισθοῦν μὲ τὸ ἁγίασμα καὶ τότε ἀποκοτοῦν ἄφθονο γάλα, γιὰ νὰ θηλάσουν τὰ τέκνα των.

Στὶς φιλολογικῆς πηγῆς ἀναφέρεται ὅτι οἱ προσκυνητές, οἱ ὁποῖοι ἐπεσκέπτοντο τὸ Σπήλαιον τῆς Γεννήσεως τοῦ Ἰησοῦ Χριστοῦ στὴν Βηθλεέμ, ἐλάμβαναν λίθον, εἴτε σκόνη, τὰ ὁποῖα τοὺς ἀπῆλλασσαν ἀπὸ κάθε ἀσθένεια.

Ἐπίσης πλησίον τοῦ Σπηλαίου τῆς Γεννήσεως τῆς Βηθλεέμ ἔκειτο σπήλαιο, στὸ ὁποῖο - σύμφωνα μὲ σχετικὴ παράδοση - κατέφυγε ἡ Παναγία, κρύπτουσα τὸν Ἰησοῦν, ὡς βρέφος, προκειμένου νὰ ἀποφύγη τοὺς διώκτες Του. Ἐκεῖ εὕρισκομένη ἔσταξε γάλα ἀπὸ τοὺς μαστοὺς Της. Ἐκτοτε, γυναῖκες θηλάζουσες καὶ ἔχουσες ὀλίγο γάλα, ἐπεσκέπτοντο τὸ σπήλαιο αὐτό, ἀπὸ τὸ ὁποῖο ἐλάμβαναν σκόνη, τὴν ἔπιναν καὶ ἔβγαζαν ἄφθονο γάλα.

Εἰδικώτερα τὸ σχετικὸ κείμενο ἔχει ὡς ἐξῆς:

*«Εἶτα παραγενόμενοι πρὸς Βηθλεέμ τὴν πόλιν,
Καὶ τὸν ναὸν πατήσαντες τὸν θεῖον τῆς Παρθένου,*

.....
Εἶδομεν γὰρ τὸ σπήλαιον τὸν οὐρανὸν τὸν ἄλλον...

Τὰ θαύματα πηγάζοντα πᾶσι πιστοῖς ἀφθόνως.

Ἐξ ὧν εἰ λίθον λάβη τις ἢ κόνιν τὴν τυχούσαν,

Ἀπαλλαγὴν εὐρήσεται πάντων τῶν ἐναντίων.

Ἄλλ' ἐν ἐτέρῳ σκοτεινῷ σπηλαίῳ κόρη μόνη,

Τὸν Κύριον βαστάζουσα καὶ παρυποκρυβοῦσα,

Καὶ τοῦ τιμίου γάλακτος σταλάξαντος, ὡς λόγος,

Κατάλευκος, ὡσεὶ τυρὸς ὁ τόπος ἐγεγόνει,

104. Πρβλ. Γ. Μέγαν, *Ἑλληνικαὶ ἑορταί*, σ. 13: «*Τ' ἀνεμονέρια, ἵτοι τὰ νερὰ τῶν σπηλαίων... ἔχουν κατὰ τὴν πίστιν τοῦ λαοῦ δύναμιν ἰαματικὴν, οἷαν καὶ τ' ἁγιάσματα. Οἱ προσερχόμενοι πρὸς θεραπείαν ρίπτουν νομίσματα, γλυκίσματα ἢ ἄλλα πράγματα εἰς τὴν πηγὴν ὡς προσφορὰν ἐξιλαστήριον...*»

*Ἐξ οἷς γυναῖκες γάλακτος πάμπαν ἔστερημένοι,
Χοὸς μεταλαμβάνουσαι βλύζουσιν ὑπὲρ φύσιν»¹⁰⁵.*

Εὐσεβεῖς παραδόσεις τοῦ εἴδους αὐτοῦ ἦσαν, ὡς φαίνεται εὐρύτατα διαδεδομένες μεταξὺ τῶν χριστιανῶν κατὰ τοὺς μέσους χρόνους καὶ συνέβαλαν στὴν ἄσκησι ἔντονης λατρείας σὲ σπήλαια, τὰ ὁποῖα ἐθεωροῦντο ἱερά, ἤδη κατὰ τοὺς προϊστορικοὺς χρόνους¹⁰⁶.

11. Κρητηνία, Ἐλαφόκαμπος ἢ Ἀφυλιμνιώνας, Ἅγιος Τρύφων.

ΒΔ. τῆς Κρητηνίας καὶ σὲ ἀπόσταση 4 χλμ. περίπου ἀπὸ αὐτήν, στὴν θέση «Ἐλεφόκαμπος»¹⁰⁷ ἢ «Ἀφυλιμνιώνας»¹⁰⁸, βόρεια τῆς ἐκβολῆς μικροῦ χειμάρρου καὶ ἐπὶ τῆς παραλίας, κείνται τὰ λείψανα μίας παλαιοχρ. βασιλικῆς, τὸ δυτικὸ τμήμα τῆς ὁποίας ἔχει παρασυρθῆ ὑπὸ τῶν κυμάτων τῆς θαλάσσης.

Τὸ κυρίως σῶμα τῆς βασιλικῆς ἐμφανίζει τετραγώνου σχήματος κάτοψη (ἔσωτ. διαστ. 14.00X14.00 μ.)¹⁰⁹ καὶ ἐχωρίζετο μὲ δύο κιονοστοιχίες σὲ τρία κλίτη. Ἀπὸ αὐτὰ τὸ μεσαῖο (πλάτ. 6.42 μ.) περατοῦται σὲ μίαν ἡμικυκλικὴν ἀψίδα πρὸς Α. (χορδῆς 4.90 καὶ βέλους 2.50

105. Περδίκου Πρωτονοταρίου τῆς Ἐφέσου, «Ἐκφρασις περὶ τῶν ἐν Ἱεροσολύμοις Κυριακῶν Θεμάτων», *PG* 133,972 B-C.

106. Φυσικὰ σπήλαια καὶ κοιλότητες τοῦ ἐδάφους ἀπετέλεσαν, ὡς γνωστόν, τὰ πρῶτα καταφύγια καὶ τίς πρῶτες κατοικίες τῶν ἀνθρώπων τῆς προϊστορικῆς ἐποχῆς, καθὼς καὶ τὰ πρῶτα Ἱερά καὶ νεκροταφεῖα αὐτῶν. Καθ' ὅλην τὴν ιστορικὴν περίοδο ἐξακολουθοῦν σπήλαια νὰ ἀποτελοῦν σεβάσιμους χώρους, ὅπου ἡ θεότητα ἐθεωρεῖτο παρούσα, δὲν εἶναι δὲ τυχαῖο, ὅτι στὴν Κρήτη, τὸ Ἱδαῖον Ἄνδρον ἐθεωρεῖτο ὁ τόπος τῆς γεννήσεως ἢ τῆς ἀνατροφῆς τοῦ Διὸς καὶ ὡς ἐκ τούτου ἀπετέλεσε σεβάσιμον Ἱερόν ἐπὶ αἰῶνες καὶ χιλιετηρίδες καὶ τόπον, ὅπου ἤρχοντο χιλιάδες προσκυνητῶν, γιὰ νὰ λατρεύουν τὸν ὑπέρτατο Θεὸ τοῦ ἑλληνικοῦ πανθέου. Ἀνασκαφῆς τῶν τελευταίων χρόνων στὸ Ἱδαῖον Ἄνδρον, ἔφεραν στὸ φῶς πλῆθος ἀφιερωμάτων καὶ ἀπεκάλυψαν στοιχεῖα, σχετικὰ μὲ τὴν ἐπὶ μακρὸν χρόνον ἀσκησμένην σὲ αὐτὸ λατρείαν.

107. Τὸ τοπωνύμιον «Ἐλαφόκαμπος, ὄ» εἶναι προφανῶς σύνθετο, προερχόμενο ἀπὸ τίς λέξεις «ἔλαφος, ἦ» καὶ «κάμπος, ὄ». Σημειωτέον, ὅτι ἐλάφια ζοῦν μέχρι σήμερον στὰ δάση τῆς Ρόδου. Τὸ ἐλάφι δὲ ἀποτελεῖ μέχρι σήμερον τὸ χαρακτηριστικὸ τῆς Ρόδου.

108. Ἡ ὀνομασία «Ἀφυλιμνιώνας, ὄ» προέρχεται πιθανῶς ἀπὸ τὸ «Βαλλῆς λιμνιώνας». Εἶναι ὅμως ἐνδεχόμενο νὰ προέρχεται ἀπὸ τὸ «Ἀμφί» καὶ «Λιμνή», ἐπειδὴ στὴν περιοχὴ ὑπάρχουν δύο λιμένες, προσφέροντες ἀσφάλεια στὰ πλοῖα τόσο κατὰ τὴν διάρκειαν τοῦ βορείου, ὅσο καὶ τοῦ νοτιοῦ.

109. Ἦτοι, ἢ πλευρὰ τοῦ τετραγώνου ἰσοῦται πρὸς 42 πόδες. Ὁ παλαιοχριστιανικὸς ποῦς, ὡς μονάδα μετρήσεως τοῦ μήκους, ἰσοῦται πρὸς 0.30 μ. Ἀρχικῶς ἦτο ἴσος πρὸς τὸ πόδι ἐκάστοτε, ὃ ὁποῖος μετροῦσε. Ἀργότερα ἐγινε κοινὰ ἀποδεκτὸ, ὅτι ἰσοῦται πρὸς 0.30 μ. Ὁ ποῦς αὐτὸς εἶχε καὶ ἀνάλογες ὑποδιαίρεσεις. Τὸ 1/2 αὐτοῦ ἰσοῦται πρὸς 0.15 καὶ τὸ 1/6 πρὸς 0.05 μ.

μ. περίπου). Στὸ μέσον τῆς δυτικῆς πλευρᾶς τοῦ μεσαίου κλίτους ἀνοίγεται μία εἴσοδος (πλάτ. 1.52 μ.).

Τὸ βόρειο κλίτος (πλάτ. 3.08 μ.) περατοῦται πρὸς Α. ἐπίσης σὲ μίαν εὐθεῖα πλευρά. Στὸ μέσον τῆς δυτικῆς αὐτοῦ πλευρᾶς θὰ ἠνοιγέτο μία εἴσοδος (πλάτ. 1.37 μ.), ἡ ὁποία ὅμως δὲν διατηρεῖται, παρασυρθεῖσα ὑπὸ τῶν κυμάτων τῆς θαλάσσης.

Δυτικὰ τοῦ κυρίως σώματος τῆς βασιλικῆς εἶναι προσκεκολλημένος ὁ νάρθηκας, ὁ ὁποῖος ἐμφανίζει ὀρθογωνίου σχήματος κάτοψη (ἔσωτ. διαστ. 14.00X4.25 μ.). Στὸ μέσον τῆς νοτίας αὐτοῦ πλευρᾶς ἀνοίγεται μία εἴσοδος (πλάτ. 1.45 μ.).

Τὰ δάπεδα τῆς βασιλικῆς καλύπτονται μὲ μεγάλου μεγέθους καὶ ὀρθογωνίου σχήματος φαιόχρωμες ἀσβεστολιθικὲς πλάκες (διαστ. 1.04X0.50 καὶ πάχους 0.03 μ. καὶ 0.90X0.57 καὶ πάχους 0.03 μ.). Πρόκειται γιὰ τὶς κοινῶς λεγόμενες «*Μαλτεζόπλακες*», οἱ ὁποῖες χρησιμοποιοῦνται καὶ σήμερα γιὰ τὴν ἐπίστρωση δαπέδων ἐσωτερικῶν καὶ ἐξωτερικῶν χώρων.

Νότια τῆς βασιλικῆς ἔκειτο εὐρύχωρος, ὀρθογωνίου σχήματος αὐλή, ἡ ὁποία ἐπέιχε τὴν θέση αἰθρίου. Στὸ μέσον περίπου τῆς ἐξωτερικῆς πλευρᾶς τῆς βασιλικῆς κείνται τὰ λείψανα δεξαμενῆς ὕδατος (ἔσωτ. διαστ. 3.55X2.30 μ.).

Βόρεια τῆς βασιλικῆς καὶ σὲ ἀπόσταση 50.00 μ. περίπου ἀπὸ αὐτὴν ἐπὶ τῆς παραλίας ὑπάρχει πηγὴ γλυκέος ὕδατος, τὸ ὅποιον χύνεται σήμερα στὴν θάλασσα¹¹⁰. Θεωρεῖται ὅτι τὸ ὕδωρ τῆς πηγῆς αὐτῆς εἶναι ἀγίασμα, ἐπεὶδὴ πηγάζει ἀπὸ τὸν χῶρο τῆς παλαιοχριστιανικῆς βασιλικῆς τοῦ Ἁγίου Τρύφωνος¹¹¹. Οἱ κάτοικοι τῆς περιοχῆς πιστεύουν ὅτι τὸ ὕδωρ αὐτὸ θεραπεύει διάφορες ἀσθένειες τοῦ πεπτικοῦ συστήματος

110. Εὐχαριστῶ θερμὰ τὴν κ. Εἰρήνη Κοντογιάννη, κάτοικο Κρητηνίας, ἡ ὁποία εἶχε τὴν εὐγενὴ καλωσύνη νὰ δώσῃ πολὺτιμες πληροφορίες στὸν γράφοντα, σχετικὲς μὲ τὴν πηγὴ αὐτὴ καὶ γιὰ τὶς θεραπευτικὲς ιδιότητες τοῦ ὕδατος - ἀγιάσματος τῆς πηγῆς.

111. Ὁ Ἅγιος Τρύφων κατήγετο ἀπὸ τὴν Φρυγία τῆς Μικρᾶς Ἀσίας. Ἦτο χηνοτρόφος καὶ ἐμαρτύρησε στὰ χρόνια τοῦ Αὐτοκράτορος Δεκίου (249-251 μ.Χ.). Ἡ μνήμη του τιμᾶται τὴν 1η Φεβρουαρίου. Στὸ Εὐχολόγιον τὸ Μέγα ὑπάρχει «*Ἐξορκισμὸς τοῦ Ἁγίου Μάρτυρος Τρύφωνος, λεγόμενος εἰς κήπους, ἀμπελώνας καὶ χωράφια*». Πρὸβλ. *Εὐχολόγιον τὸ Μέγα*, σ. 500-503. Ὁ Ἅγιος Τρύφων θεωρεῖται προστάτης τῶν κήπων καὶ τῶν γεωργῶν γενικώτερα. Στὴν Ἱερὰν Μονὴν τοῦ Ὁσίου Γρηγορίου τοῦ Ἁγίου Ὅρους καὶ στοὺς κήπους τῆς Μονῆς ἔχει ἀνεγερθῆ τελευταῖα παρεκκλήσιον τοῦ Ἁγίου Τρύφωνος.

καὶ ἰδιαίτερα συνιστᾶται σὲ ἀνθρώπους, οἱ ὅποιοι πάσχουν ἀπὸ δυσκοιλιότητα¹¹².

12. Λάεσμα, Θάρρι, Μονὴ Ἀρχαγγέλου Μιχαὴλ Θαρρενοῦ.

ΝΔ. τοῦ οἰκισμού «Λάεσμα, τὰ»¹¹³ καὶ σὲ ἀπόσταση 4 χλμ. περίπου ἀπὸ αὐτόν, ἀριστερὰ τοῦ ἀγροτικοῦ δρόμου Λάεσμα - Προφύλια καὶ στὴν θέση «Θάρρι», μέσα σὲ περιοχὴ κατάφυτη ἀπὸ πεῦκα καὶ κυπαρίσσια, πλησίον πηγῆς, κεῖται ἡ παλαιὰ καὶ ἱστορικὴ Μονὴ τοῦ Ἀρχαγγέλου Μιχαὴλ τοῦ Θαρρενοῦ.

Σχετικὰ μὲ τὴν ἐτυμολογία τοῦ τοπωνυμίου «Θάρρι, τὸ» ὑπάρχουν διάφορες ἐκδοχές, μεταξὺ τῶν ὁποίων συγκαταλέγονται καὶ οἱ ἑξῆς:

α) Ἡ ὀνομασία «Θάρρι» εἶναι προελληνικὴ, ὅπως καὶ τὰ ἐπόμενα τοπωνύμια τῆς νήσου Ρόδου: Θὰ (στὴν περιοχὴ Λαχανιάς), Ἀτάβυρος, Κάμιρος, Λίνδος, Ἰαλυσός, Ρόδος κλπ.

β) ΒΔ. τῆς Μονῆς Θάρρι καὶ σὲ ἀπόσταση ἑνὸς χιλιομέτρου περίπου ἀπὸ αὐτήν, ἀριστερὰ τοῦ δρόμου Λάεσμα - Θάρρι καὶ σὲ ἀπόσταση δέκα μέτρων ἀπὸ αὐτόν, κεῖνται δύο μεγαλιθικὰ μνημεῖα, ἀπὸ κροκαλοπαγῆς πέτρωμα. Τὸ ἓνα εἶναι κάθετα τοποθετημένο καὶ πρόκειται πιθανῶς γιὰ Μενχίρ, ἐνῶ τὸ ἄλλο εἶναι ὀριζόντιο, μὲ αὐλακὲς ἐπ' αὐτοῦ καὶ πρόκειται πιθανῶς γιὰ Ντολμέν. Ἦτοι πρόκειται γιὰ προϊστορικὰ μεγαλιθικὰ μνημεῖα, ὅπως αὐτὰ ἀπαντοῦν σὲ πολλὲς περιοχὲς τῆς Εὐρώπης.

Ἀπὸ τὴν ὀνομασία «στὸ Λιθάρι» προήλθε πιθανῶς τὸ τοπωνύμιο «Θάρρι»¹¹⁴, ἀφοῦ ἐξέπεσε ἡ συλλαβὴ «λί-», ὅποτε ἡ ὀρθὴ γραφὴ εἶναι «Θάρι» καὶ ὄχι «Θάρρι» ἢ «Θάρρει».

γ) Ὑπάρχει καὶ τρίτη ἐκδοχὴ, σύμφωνα μὲ τὴν ὁποία τὸ τοπωνύμιο «Θάρρι» προέρχεται ἀπὸ τὸ «Θάρρει», ἥτοι ἔχε θάρρος. Πρόκειται γιὰ λαϊκὴ ἐτυμολογία, ἡ ὁποία καὶ ἐμφανίζει τὶς ὀλιγώτερες πιθανότητες γιὰ νὰ θεωρηθῆ ὡς ὀρθή.

Φαίνεται, ὅτι στὴ θέση τῆς Ἱερᾶς Μονῆς Θάρρι ἔκειτο ἀρχαῖο Ἱερό, προχριστιανικῶν χρόνων, πιθανῶς Ἀσκληπιεῖον, μετὰ δὲ τὴν

112. Γιὰ αὐτὸν ἀκριβῶς τὸν λόγον ἐπειδὴ θεωρεῖται ὅτι ἐπιταχύνει τὴν διαδικασία τῆς πέψεως, ὀνομάζεται στὴν τοπικὴ διάλεκτο «Τσιλιόνερο» τόσοσ ἡ πηγὴ, ὅσο καὶ τὸ ἀπὸ αὐτὴν προερχόμενο ὕδωρ.

113. Ἡ ὀνομασία εἶναι προελληνικὴ. Στὴν ἀρχαιότητα ἔκειτο στὴν περιοχὴ ὁ Ροδιακὸς Δῆμος τῶν Λαδαρμίων, ὁ ὁποῖος ὑπήγετο στὴν Λινδία. Ἰ. Παπαχριστοδούλου, *Ροδιακοὶ Δῆμοι*, σ. 76.

114. Πρβλ. «Θάλι τὸ», τὸ ὁποῖο προήλθε ἀπὸ τὴ λέξη «λιθάρι, τὸ».

ἐπικράτηση τοῦ Χριστιανισμοῦ στήν περιοχὴ, ἀνηγγέρθη στὴ θέση τοῦ Ἱεροῦ αὐτοῦ μία παλαιοχρ. βασιλική, ὅπως συνάγεται ἀπὸ τὴν ὑπαρξὴ λειψάνων τοίχων καὶ μαρμαρίνων ἀρχιτεκτονικῶν μελῶν.

Στὴ θέση τῆς βασιλικῆς¹¹⁵ ἀνηγγέρθη ἀργότερα τὸ Καθολικὸ τῆς Μονῆς Θάρρι, τιμῶμενο στὸ ὄνομα τοῦ Ταξιάρχου Μιχαήλ. Ἡ ἐορτὴ αὐτοῦ τελεῖται τὴν 21η Μαΐου καὶ τὴν 8η Νοεμβρίου.

Τὸ Καθολικὸ τῆς Μονῆς εἶναι κτισμένο σὲ σχῆμα ἐλευθέρου σταυροῦ μὲ τροῦλλο καὶ ἐμφανίζει διάφορες οἰκοδομικὰς φάσεις. Ἡ ἀνατολικὴ κεραία τοῦ σταυροῦ χρησιμεύει ὡς Ἱερὸ Βῆμα. Ἡ ἀνατολικὴ αὐτοῦ πλευρὰ περατοῦται σὲ μίαν ἀψίδα, ἐσωτερικὰ ἡμικυκλικὴ καὶ ἐξωτερικὰ τρίπλευρη. Στὴν δυτικὴ πλευρὰ τοῦ ναοῦ προσετέθη μεταγενέστερα νάρθηκας καὶ πρὸ αὐτοῦ Πρόπυλο.

Στὶς ἐσωτερικὰς ἐπιφάνειες τῶν τοίχων τοῦ ναοῦ διατηροῦνται τοιχογραφίες, οἱ ὁποῖες προέρχονται ἀπὸ τέσσερις διαφορετικὰς περιόδους. Οἱ ἀρχαιότερες ἀπὸ αὐτὰς προέρχονται πιθανῶς ἀπὸ τὸν 11ον-12ον αἰ. μ.Χ. Ἀκολουθοῦν τοιχογραφίες τοῦ 13ου αἰ., ἄλλες τοῦ ἔτους 1506 καὶ τέλος τοῦ 1624 μ.Χ., σύμφωνα μὲ τὶς σωζόμενες ἐπιγραφές.

Πιθανῶς ἡ ἴδρυση τῆς Μονῆς Θάρρι ἢ ἡ ἀνακαίνιση αὐτῆς νὰ σχετίζεται πρὸς τὴν Βυζαντινὴ Αὐτοκρατορία τῆς Νικαίας, τῆς Μικρᾶς Ἀσίας (1204-1261 μ.Χ.). Μετὰ τὴν ἄλωση τῆς Κωνσταντινουπόλεως ὑπὸ τῶν Σταυροφόρων τῆς Τετάρτης Σταυροφορίας καὶ τὴν ἴδρυση τῆς Αὐτοκρατορίας τῆς Νικαίας, φαίνεται ὅτι μὲ πρωτοβουλία καὶ οἰκονομικὴ ἐνίσχυση τῆς αὐτοκρατορικῆς Οἰκογένειας, πού εἶχε τὴν ἔδρα της στὴν Νίκαια, ἴσως καὶ μὲ τὴν προσωπικὴ παρουσία μέλους τῆς Οἰκογενείας τοῦ Αὐτοκράτορος, ιδρύθηκε ἡ Μονὴ τοῦ Ταξιάρχου Μιχαήλ στὸ Θάρρι, γιὰ νὰ ἀποτελέσῃ κέντρο θρησκευτικὸ, πνευματικὸ, ἐθνικὸ καὶ πολιτιστικὸ τῆς περιοχῆς.

Ἐνα ἄλλο ἱστορικὸ περιστατικὸ, πιθανῶς νὰ σχετίζεται πρὸς τὸ Θάρρι. Ὡς γνωστὸ, τὸ ἔτος 641 μ.Χ. καὶ μετὰ τὸν θάνατο τοῦ Αὐτοκράτορος Ἡρακλείου (610-641), ὕστερα ἀπὸ ἐξέγερση τοῦ λαοῦ καὶ συνωμοσία, οἱ συνωμότες ἐξεθρόνισαν τὸν ἀνήλικον υἱὸν τοῦ Ἡρακλείου καὶ τῆς Μαρτίνας Ἡρακλεωνᾶν, τοῦ ὁποῖου ἀπέκοψαν τὴν ρίνα, ἐνῶ στὴν Μαρτίνα ἀπέκοψαν τὴν γλῶσσαν. Καὶ τοὺς δύο τοὺς ἐξόρισαν στὴν Ρόδο. Ὁ Ἡρακλεωνᾶς ἐντὸς βραχέος χρονικοῦ διαστήματος ἀπεβίωσε, συνεπεῖα τῶν σοβαρῶν τραυμάτων του. Γιὰ τὴν

115. Ἰ. Βολανάκης, «Συμβολή», σ. 93-94. Ἰ. Βολανάκης, «Μνημεῖα Δωδεκανήσου (1988)», σ. 334.

μητέρα του Μαρτίνα δὲ γνωρίζουμε τίποτα περισσότερο¹¹⁶.

Ἐνδεχομένως ἡ Μαρτίνα (595-;) νὰ ἔζησε τὶς τελευταῖες ἡμέρες τῆς ζωῆς της στὸ ἀπόμακρο καὶ ἀπομονωμένο Θάρρι, μακριὰ ἀπὸ τὸν κόσμο. Εἶναι ἐνδιαφέρον, ὅτι ἡ μέχρι σήμερα σωζόμενη προφορική παράδοση ἀναφέρει τὴν ἔλευση κόρης τοῦ βασιλέως ἢ βασίλισσας, ἡ ὁποία ἦλθε μὲ πλοῖο ἀπὸ τὴν Κωνσταντινούπολη στὴν Λίνδο, ἀπὸ ἐκεῖ τὴν ὠδήγησαν στὸ Θάρρι, διότι ἦτο βαρεῖα ἄρρωστη καὶ ἀπλῶς ἀνέμεναν τὸν θάνατόν της. Ὅμως αὐτὴ ἐθεραπεύθη θαυματουργικὰ ἀπὸ τὸ ὕδωρ τῆς πηγῆς καὶ τὸν καθαρὸν ἀέρα τῆς περιοχῆς καὶ ἔκτισε τὴν Μονὴ Θάρρι.¹¹⁷

ΝΔ. τοῦ Καθολικοῦ καὶ σὲ ἀπόσταση ἑκατὸν περίπου μέτρα ἀπὸ αὐτό, σὲ χαμηλότερο ἐπίπεδο κεῖται μία πηγὴ, τὸ νερὸ τῆς ὁποίας ἐξυπηρετεῖ τὶς ἀνάγκες τῶν Μοναχῶν καὶ τῶν πολυαριθμῶν προσκυνητῶν. Τοῦτο θεωρεῖται αγίασμα, θεραπεῦον τοὺς πάσχοντες, ποὺ προσέρχονται μὲ πίστη στὴν Μονή.

13. Λαχανιά, Πλημμύρι, Παναγία, Ζωοδόχος Πηγὴ, Πλημμυριανή.

Στὴν θέση «Πλημμύρι, τὸ» τῆς Κοινότητος Λαχανιάς Ρόδου, πλησίον τῆς θαλάσσης καὶ ἐπὶ τῶν ἐρειπίων μίας τρικλιτης, ξυλόστεγης βασιλικῆς τοῦ ἀπλοῦ ἑλληνιστικοῦ τύπου (ἔξωτ. διαστ. 40.30X17.90 μ. περίπου)¹¹⁸, ἀνηγέρθη στὰ μέσα τοῦ 19ου μ.Χ. μετρίων διαστάσεων μονόχωρος ναὸς τῆς Παναγίας, Ζωοδόχου Πηγῆς.

Πρόκειται γιὰ μετρίων διαστάσεων οἰκοδόμημα, τὸ ὁποῖο ἐμφανίζει ὀρθογωνίου σχήματος κάτοψη (ἔσωτ. διαστ. 10.90X4.05 μ.) καὶ καλύπτεται μὲ κτιστὴ καμάρα. Ἐξωτερικὰ ἡ ὀροφὴ φέρει ἐπίστρωση ἀπὸ ὑδραυλικὸ κονίαμα¹¹⁹.

Δυτικὰ τοῦ κυρίως ναοῦ κεῖται εὐρύχωρο, ἀνοικτὸ Πρότυλο, κατὰ τὴν ἀνέγερση τοῦ ὁποίου ἐχρησιμοποιήθησαν ὡς οἰκοδομικὰ ὑλικά μαρμάρια, ἀρχιτεκτονικὰ μέλη, προερχόμενα ἀπὸ τὴν παλαιοχρ. βασιλική. Τοῦτο ἐμφανίζει ὀρθογωνίου σχήματος κάτοψη (ἔσωτ. διαστ.

116. F. Thiess, *Griechische Kaiser*, σ. 601.

117. K. von Bolzano, *Rhodos*, σ. 101-103.

118. Π. Λαζαρίδης, «Μνημεῖα Δωδεκανήσου», σ. 244. Ἴ. Βολανάκης, «Μνημεῖα Δωδεκανήσου», σ. 339-340. Ἀ. Ὁρλάνδος, *ABME*, τ. 6 (1948), σ. 40-46.

119. Τελευταῖα ὁ ναὸς ἐκαλύφθη μὲ κοῖλα κεραμίδια, τὰ ὁποία στὴν τοπικὴ διάλεκτο καλοῦνται «ἀμουργάδες». Κατὰ τοὺς μέσους χρόνους τὰ χριστιανικὰ ναῦδρα τῆς Δωδεκανήσου ἐκαλύπτοντο κατὰ κανόνα μὲ κοῖλα κεραμίδια ἢ μὲ πήλινες ἢ λίθινες ὀριζόντιες πλάκες.

90.20X5.05 μ. περίπου), ἀποτελεῖται δὲ ἀπὸ δύο χώρους, ἤτοι:

Ἀνατολικὸς χώρος

Ἐμφανίζει ὀρθογωνίου σχήματος κάτοψη (ἔσωτ. διαστ. 5.05X4.23 μ.) καὶ καλύπτεται μὲ σταυροθόλιο.

Δυτικὸς χώρος

Πρόκειται γιὰ ὀρθογωνίου σχήματος κτίσμα (ἔσωτ. διαστ. 3.91X3.85 μ.) καὶ καλύπτεται ἐπίσης μὲ σταυροθόλιο.

Στὴν ΒΑ. γωνία τοῦ δυτικοῦ χώρου κεῖται ὑπόγειο φρέαρ, τὸ ὕδωρ τοῦ ὁποίου θεωρεῖται ἀγίασμα. Σύμφωνα μὲ σχετικὴ παράδοση, κατὰ τὴν διάρκεια τῆς Λειτουργίας καὶ ὅταν ὁ ἱερεὺς ἐξήρχετο κατὰ τὴν Μεγάλῃ Εἰσόδῳ, φέρων τὰ Τίμια Δῶρα, τὸ ὕδωρ τοῦ φρέατος ἀνήρχετο ἐντὸς αὐτοῦ, ἐγένετο ὑπερχείλιση, ἐπλημμύριζε¹²⁰ καὶ ἐκάλυπτε τὸ δάπεδο τοῦ ναοῦ. Μετὰ τὸ πέρας τῆς Μεγάλῃς Εἰσόδου τὸ ὕδωρ ὑποχωροῦσε βαθμιαίως καὶ ἐπανήρχετο στὴν ἀρχικὴ του θέση¹²¹.

Τὸ σχῆμα τοῦ φρέατος εἶναι πιθοειδὲς (διάμ. στομίου 0.42, μέση διάμετρος 1.00, διάμ. βάσεως 0.50 καὶ βάθος 5.07 μ.). Τὸ στόμιο αὐτοῦ εἶναι κατασκευασμένο ἐκ πωρολίθου (ἔξωτ. διαμ. 0.70 καὶ ὕψους 0.50 μ.). Τὸ ὕψος τοῦ ὕδατος ἐντὸς τοῦ φρέατος ἀνέρχεται σὲ 0.20 μ. κατὰ τοὺς θερινοὺς μῆνες¹²², προφανῶς δὲ τὸν χειμῶνα εἶναι μεγαλύτερο. Οἱ πλευρὲς τοῦ εἶναι κτισμένες ἀπὸ ἀργολιθοδομῆ, ἄνευ συνδετικοῦ κονιάματος.

Δυτικὰ τοῦ φρέατος αὐτοῦ κεῖται μαρμαρίνη βάση παλαιοχρ. ἄμβωνα (διαστ. 1.70X1.35 καὶ πάχους 0.35 μ.), ἀνεστραμμένη. Στὸ μέσον αὐτῆς ὑπάρχει κυκλικὴ ἐμβάθυνση (διαμ. 0.95 μ.), φέρουσα στὸ κέντρο ἀνάγλυφο, ἀνισοσκελῆ σταυρὸ, οἱ κεραῖες τοῦ ὁποίου εἶναι πεπλατυσμένες στὰ ἄκρα. Ὁ σταυρὸς στηρίζεται σὲ σφαιρικὴ βάση (διαμ. 0.10 μ.). Ἡ βάση αὐτὴ προέρχεται ἀπὸ τὸν ἄμβωνα τῆς παλαιοχρ. βασιλικῆς καὶ ἐχρησίμευε σὲ β' φάση, ὡς δεξαμενὴ, γιὰ νὰ δέχεται τὸ ἀντλούμενο ἀπὸ τὸ φρέαρ ἀγίασμα.

Φαίνεται ὅτι ὁλόκληρο τὸ Πρόπυλο τοῦ ναοῦ τῆς Παναγίας κατεσκευάσθη γιὰ τὴν προστασία καὶ ἀνάδειξη τοῦ φρέατος - ἀγιάσματος

120. Πιθανώτατα ἀπὸ τὸ γεγονός αὐτὸ ὠνομάσθηκε καὶ ἡ περιοχὴ «Πλημμύρι, τὸ» καὶ ὁ ναὸς τῆς Παναγίας «Πλημμυριανή».

121. Εὐχαριστῶ θερμὰ καὶ ἀπὸ τὴν θέση αὐτὴ τὸν Πολιτικὸ Μηχανικὸ κ. Παναγιώτη Βαρθάρα, γιὰ τὶς σχετικὰς πληροφορίες.

122. Σύμφωνα μὲ μέτρηση, ἡ ὁποία ἐγένετο ὑπὸ τοῦ γράφοντος, στὶς 4 Αὐγούστου 1994.

αὐτοῦ. Ἐντὸς τοῦ Προπύλου παρέμειναν οἱ πιστοὶ κατὰ τὴν διάρκεια τελετῶν, σχετιζομένων μὲ τὸ ἀγίασμα αὐτό, τὸ ὁποῖο πιστεύεται, ὅτι θεραπεύει ὅλες τὶς ἀσθένειες, ὧσων μὲ πίστη προσφεύγουν στὴν Παναγία, Ζωοδόχο Πηγὴ, τὴν Πλημμυριανή, ἐξαιτούμενοι τὴν βοήθειάν Της.

Τὸ Ἅγίασμα αὐτὸ στὴν σημερινὴ αὐτοῦ μορφή, φαίνεται νὰ προέρχεται ἀπὸ τὰ μέσα τοῦ 19ου αἰ., εἶναι ὁμως πιθανόν, ἢ ὑπαρξῆ τοῦ φρέατος νὰ ἀνάγεται στοὺς μέσους χρόνους ἢ καὶ σὲ αὐτὴ τὴν παλαιοχρ. περίοδο.

14. Λίνδος, Πεῦκοι, Ἅγιος Ἰωάννης ὁ Μερογλίτης.

Στοὺς Πεῦκους τῆς Λίνδου καὶ πάνω σὲ μικρὸ ὕψωμα (ὕψ. 110 μ. περίπου), κεῖται ὁ ναὸς τοῦ Ἁγίου Ἰωάννου τοῦ Προδόμου, τοῦ Μερογλίτη¹²³. Ἡ ὀνομασία «Μερογλίτης, ὁ» ἀποτελεῖ πιθανῶς παραφθορὰ τοῦ ἐπιθέτου «Μεροβιγλίτης, ὁ», τὸ ὁποῖο σχετίζεται πρὸς τὸ οὐσιαστικὸ «Μεροβίγλι, τό» ποὺ σημαίνει «σκοπιὰ τῆς ἡμέρας»¹²⁴.

Πρόκειται γιὰ μικρῶν διαστάσεων κτίσμα, τὸ ὁποῖο ἐμφανίζει ὀρθογωνίου σχήματος κάτοψη (ἐξ. διαστ. 6.63X4.27 καὶ ἐσωτ. διαστ. 5.15X2.26 μ.). Τοῦτο ἀνήκει στὴν ομάδα τῶν δικόγχων χριστιανικῶν ναῶν¹²⁵. Ἐπὶ πλέον αὐτὸ ἀνήκει στὸν τύπο τοῦ σταυροειδοῦς, ἐγγεγραμμένου, συνεπτυγμένου ναοῦ, μετὰ τρούλλου.

Στὶς ἐσωτερικὲς ἐπιφάνειες τῶν τοίχων τοῦ ναοῦ διατηροῦνται τοιχογραφίες σὲ δύο στρώματα. Τὸ ἀρχαιότερο ἀπ' αὐτὰ προέρχεται πιθανῶς ἀπὸ τὸν 13ον αἰ., ἐνῶ τὸ νεώτερο ἀπὸ τὸν 17ον αἰ. μ.Χ.

Στὸ δυτικὸ ἄκρο τῆς νοτίας ἐσωτερικῆς πλευρᾶς τοῦ κυρίως ναοῦ καὶ ἐντὸς τοῦ πάχους τοῦ τοίχου ἀνοίγεται μία ἡμικυκλικὴ κόγχη (χορδῆς 0.68, βέλους 0.53 καὶ ὕψους 1.21 μ.). Στὴν βάση αὐτῆς ὑπάρχει μικρὴ, ἡμισφαιρικὴ λεκάνη (διαμ. 0.49 καὶ βάθους 0.40 μ.), ἡ ὁποία προφανῶς ἐχρησίμευσε γιὰ νὰ δέχεται ἀγίασμα.

Στὴν ἐσωτερικὴ πλευρὰ τῆς κόγχης αὐτῆς παρίσταται ἡ Θεοτόκος στὸν τύπο τῆς Παναγίας, Ζωοδόχου Πηγῆς. Εἰκονίζεται, κρατοῦσα τὸν Ἰησοῦν Χριστόν, ὡς Βρέφος.

Δυτικὰ τῆς κόγχης αὐτῆς εἰκονίζεται ὁλόσωμος ὁ Ἅγιος Προκόπιος, ἐνῶ ἀνατολικὰ αὐτῆς ἡ Ἁγία Αἰκατερίνη. Τόσον ὁ Ἅγιος Προκόπιος, ὅσον καὶ ἡ Ἁγία Αἰκατερίνη σχετίζονται μὲ τὴν θεραπεία διαφόρων ἀσθενειῶν.

123. K. von Bolzano, *Rhodos*, σ. 95-97.

124. Πρβλ. «Μεροβίγλι» καὶ «Νυχτοβίγλι». Τὸ ρῆμα «βιγλιζῶ» σημαίνει βλέπω, παρατηρῶ. Βλ. ἐπίσης «Βίγλα, βιγλάτορας, βιγλί» κλπ.

125. Ἰ. Βολανάκης, «Δικόγχοι ναοὶ Πάτμου», σ. 205 κ.έ.

Τὸ ἀγίασμα, τὸ ὁποῖο ἐφυλάσσετο στὴν μικρὴ αὐτὴ λεκάνη, ἐπιστεύετο ὅτι ἐθεράπευε μεταξὺ ἄλλων καὶ τὴν ἐλονοσία¹²⁶, ἡ ὁποία, ὡς γνωστόν, χαρακτηρίζεται ἀπὸ τὴν ἐμφάνιση περιοδικοῦ, ὑψηλοῦ πυρετοῦ, ὁ ὁποῖος προκαλεῖ ρίγη στὸν πάσχοντα. Γι' αὐτὸ καὶ ὁ Ἅγιος Ἰωάννης ὁ Πρόδρομος ἀποκαλεῖται συχνὰ καὶ «*Ριγολόγος*», ὡς θεραπεύων τὴν προκαλοῦσα ρίγη ἐλονοσίαν.

Γιὰ τὴν ἐρμηνεῖα ὅμως τοῦ ἐπιθέτου «*Ριγολόγος*» ὑπάρχει καὶ δευτέρη ἐκδοχή. Πιστεύεται ὅτι ὅσοι ἄνθρωποι δὲν τηροῦν μὲ ἀυστηρότητα τὴν νηστεία τῆς ἐορτῆς τῆς Ἀποτομῆς τοῦ Τιμίου Προδρόμου (29 Αὐγούστου), προσβάλλονται γιὰ τιμωρία ἀπὸ ὑψηλὸ πυρετό, μὲ ρίγη¹²⁷.

15. Μαριτσά, Μερτώνας, Κυροννιάτης, Ἅγιοι Ἀνάγυροι Κῦρος καὶ Ἰωάννης.

ΝΔ. τοῦ οἰκισμοῦ τῶν Μαριτσῶν καὶ σὲ ἀπόσταση 5 χλμ. περίπου ἀπὸ αὐτόν, στὴν περιοχὴ «*Μερτώνας, ὁ*»¹²⁸ καὶ στὴν θέση «*Κυροννιάτης*», ἐντὸς δασώδους ἐκτάσεως, κατάφυτης ἀπὸ κυπαρίσσια καὶ πεῦκα, πάνω σὲ μικρὸ γήλοφο, κεῖνται τὰ ἐρείπια μίας τρίκλιτης, ξυλόστεγης βασιλικῆς τοῦ ἀπλοῦ ἐλληνιστικοῦ τύπου¹²⁹.

Πρόκειται γιὰ μεγάλων διαστάσεων οἰκοδόμημα, τὸ ὁποῖο ἐμφανίζει ὀρθογωνίου σχήματος κάτοψη καὶ ἐχωρίζετο μὲ κιονοστοιχίες σὲ τρία κλίτη.

126. Ἡ ἐλονοσία ἐπληττε παλαιότερα μεγάλον ἀριθμὸ τοῦ ἀγροτικοῦ ἰδία πληθυσμοῦ τῆς Ἑλλάδος καὶ ἐθεωρεῖτο φοβερὴ μάστιγα. Ἡ ἀσθένεια διαδίδεται διὰ τῶν ἀνωφελῶν κωνώπων, ποὺ ζοῦν σὲ ἐλώδεις περιοχές. Ὑποστηρίζεται ὅτι ὁ ἄθλος τοῦ Ἡρακλέους, κατὰ τὸν ὁποῖον, σύμφωνα μὲ τὴν ἀρχαία ἐλληνικὴ μυθολογία, ἐφόνευσε τὴν Λερναία Ὑδρα, ὑποδηλοῖ τοὺς ἀγῶνες τῶν ἀνθρώπων νὰ καταπολεμήσουν τὴν ἐλονοσία. Ὅπως κόπτοντας ὁ Ἡρακλῆς τὰ κεφάλια τῆς Λερναίας Ὑδρας, ἐφύτρωναν ἄλλα, ἔτσι καὶ οἱ ἄνθρωποι καταβάλλοντες ὑπεράνθρωπες προσπάθειες γιὰ τὴν ἀποξήρανση τῶν ἐλῶν καὶ τὴν καταστολὴ τῆς ἀσθενείας, ἐβλεπαν τοὺς κόπους τῶν νὰ ἀποβαίνουν μάταιοι.

127. Στὸ Ἀποδοῦλου Ἀμαρίου Ρεθύμνης καὶ περὶ τὸ 1915, ἡ Καλλιόπη Μιχ. Μπερκοιτάκη, τὸ γένος Τρουλλινοῦ, ὅταν ἦτο ἡλικίας 15 ἐτῶν, δὲν ἐτήρησε τὴν νηστεία τῆς 29 Αὐγούστου, ἡμέρας τῆς Ἀποτομῆς τοῦ Προδρόμου, μὲ ἀποτέλεσμα νὰ προσβληθῇ ἀπὸ ὑψηλὸ πυρετό. Τὸ περιστατικὸ ἤκουσε ὁ γράφων ἀπὸ τὴν ἴδια τὴν παθοῦσα. Τὸ αὐτὸ λέγεται ὅτι ἔπαθον καὶ ἄλλοι κάτοικοι τοῦ αὐτοῦ οἰκισμοῦ καὶ γιὰ τὸν αὐτὸν λόγον.

128. Τὸ τοπωνύμιον «*Μερτώνας, ὁ*», ἀρχικὰ «*Μιρτώνας, ὁ*» προέρχεται προφανῶς ἀπὸ τὸν θάμνον «*μύρτος, ἦ*», κοινῶς «*μυρτιά, ἦ*».

129. Ἰ. Βολανάκης, «*Μνημεῖα Δωδεκανήσου (1988)*», σ. 336. Ἰ. Βολανάκης, «*Συμβολή*», σ. 99-100.

Ἐκτὸς ἀπὸ τὸ μεσαῖο εἶναι μεγαλυτέρου πλάτους σὲ σχέσηη πρὸς τὰ πλάγια καὶ περατοῦται σὲ μίαν μεγάλη, ἡμικυκλικὴ ἀψίδα πρὸς Α.. Στὸ μέσον τῆς δυτικῆς αὐτοῦ πλευρᾶς ἀνοίγεται μία εἴσοδος. Τὰ πλάγια κλίτη εἶναι στενότερα τοῦ μεσαίου καὶ ἐπερατοῦντο πρὸς Α. σὲ εὐθεῖες πλευρές. Δυτικὰ τοῦ κυρίως σώματος τῆς βασιλικῆς ἦτο προσκεκολλημένος ὁ νάρθηκας, ὁ ὁποῖος ἐμφανίζει ὀρθογωνίου σχήματος κάτοψη καὶ ἐκαλύπτετο μὲ ξύλινη στέγη καὶ κερραμίδια.

Στὸν χώρο τοῦ μνημείου διατηρεῖται ἰκανὸς ἀριθμὸς μαρμαρίνων ἀρχιτεκτονικῶν μελῶν, τὰ ὅποια προέρχονται ἀπὸ τὴν βασιλική. Μετὰ τὴν ἐρείπωση τοῦ μνημείου ἐκτίσθη ἐπὶ τῶν ἐρειπίων αὐτοῦ δευτέρως ναὸς καὶ μετὰ τὴν καταστροφὴν αὐτοῦ τρίτος, ὁ ὁποῖος ἐρειπώθηκε ἐπίσης ἀργότερα.

Ὁ τελευταῖος ναὸς, τμήματα τῶν τοίχων τοῦ ὁποῖου διατηροῦνται σὲ ἰκανὸν ὕψος μέχρι σήμερα, ἐμφανίζει ὀρθογωνίου σχήματος κάτοψη (ἔσωτ. διαστ. 7.60X3.45 μ.) καὶ ἐκαλύπτετο μὲ κτιστὴ καμάρα. Ἡ τοιχοποιία διατηρεῖται σὲ σχετικὰ καλὴ κατάσταση. Στὶς ἐσωτερικὰς ἐπιφάνειες τῶν τοίχων τοῦ ναοῦ διατηροῦνται λείψανα ἀπὸ τοιχογραφίε, τουλάχιστον σὲ δύο στρώματα.

ΝΑ. τοῦ ναοῦ αὐτοῦ καὶ σὲ μικρὴ ἀπόσταση ἀπὸ αὐτὸν ἀνηγέρθη τελευταῖα μικρῶν διαστάσεων μονόχωρο, καμαροσκέπαστο ναῦδριο, τιμῶμενο στὴν μνήμη τῶν Ἀγίων Ἀναργύρων Κύρου καὶ Ἰωάννου, ἐντὸς τοῦ ὁποῖου συνεχίζεται ἡ χριστιανικὴ λατρευτικὴ παράδοση.

ΝΑ. τοῦ ναοῦ καὶ σὲ ἀπόσταση 100μ. περίπου ἀπὸ αὐτὸν ὑπάρχει μία πηγὴ, τὸ ὕδωρ τῆς ὁποίας θεωρεῖται αγίασμα καὶ πιστεύεται ὅτι θεραπεύει ἀπὸ τὶς διάφορες ἀσθένειες.

Εἰδικώτερα στὸν χώρο αὐτὸν ἀσκεῖται ἀπὸ παλαιωτάτων χρόνων μέχρι σήμερα ἔντονη λαϊκὴ λατρεία, ἡ ὁποία συνεχίζει προφανῶς ἀρχαία λατρευτικὴ παράδοση προχριστιανικῶν χρόνων. Ἐνδεικτικὰ ἀναφέρονται τὰ ἑξῆς:

α) Πιστοὶ ἀπὸ διάφορα μέρη τῆς νήσου Ρόδου ἔρχονται στὸν Κυροννιάτη, ἔχοντες μαζί των μικρὸ πῆλινο δοχεῖο: πινάκιο, λοπάδα, στάμνον ἢ λάγηνον. Τὰ γεμίζουν μὲ ὕδωρ, τὸ ὁποῖο λαμβάνεται ἀπὸ τὴν πηγὴ καὶ τὸ μεταφέρουν στὸν ἐρειπωμένον ναό, χωρὶς νὰ ὀμιλήσουν καθ' ὁδόν. Πρόκειται γιὰ τὸ λεγόμενον «ἀμίλητο νερό»¹³⁰, τὸ ὁποῖο πιστεύεται ὅτι κέκτηται μαγικὰς καὶ θεραπευτικὰς ιδιότητες,

130. «Ἀμίλητο νερό» φέρουν ἐπίσης τὴν παραμονὴ τῆς 24 Ἰουνίου, ἡμέρα τῶν Γενεθλίων τοῦ Ἀγίου Ἰωάννου τοῦ Προδρόμου, τὸ ὁποῖον χρησιμοποιεῖται γιὰ τὸν «Κλειδώνα».

χρησιμοποιεῖται δὲ ποικιλοτρόπως ὑπὸ τοῦ λαοῦ. Τὸ πῆλινο δοχεῖο πλήρες ὕδατος τὸ ἀποθέτουν στὸν ναὸν τοῦ Κυρουνιάτη, κάνοντας συγχρόνως μίαν εὐχὴν ἢ τάμα.

Γι' αὐτὸ βλέπει καὶ σήμερα ὁ ἐπισκέπτης ἰκανὸν ἀριθμὸν πηλίνων δοχείων, ἀκεραίων ἢ θραυσμένων, τὰ ὁποῖα κεῖνται ἐντὸς τοῦ ναοῦ καὶ παρὰ τὸ Ἱερὸν Βῆμα αὐτοῦ. Ὁρισμένα, τὰ παλαιότερα, φέρουν ἐμφυάλωση καὶ προέρχονται πιθανῶς ἀπὸ αὐτὴν τὴν βυζαντινὴν ἐποχὴ, ἐνῶ ἄλλα προέρχονται ἀπὸ τὴν ἐποχὴ τῆς Τουρκοκρατίας (1522-1912). Τέλος ἄλλα, εἶναι νεώτερα ἢ καὶ σύγχρονα, ἀπόδειξη τῆς διαχρονικότητος καὶ τῆς συνέχειας τῆς λατρείας.

β) Πιστοί, συνήθως γυναῖκες, φέρουν τὰ παιδιὰ των στὸν Κυρουνιάτη, τὰ χρίουν μὲ ἀγίασμα, τοὺς δίδουν νὰ πῖουν καὶ ἀλλάσσουν τὰ ἐνδύματα τῶν πασχόντων, ἐγκαταλείποντες τὰ παλαιὰ στὰ ἐρεῖπια τοῦ ναοῦ. Τοῦτο εἶναι ἐπιδεικτικὸ διπλῆς ἐρμηνείας. Εἴτε παραμένουν τὰ παλαιὰ ἐνδύματα στὸν ναόν, γιὰ νὰ παραπλανηθοῦν τὰ πνεύματα τοῦ κακοῦ. Μὲ τὰ νέα ἐνδύματα οἱ δυνάμεις τοῦ πονηροῦ, δὲν θὰ ἀναγνωρίσουν τὸ πρόσωπο αὐτό. Εἴτε παραμένουν τὰ ἐνδύματα, ὡς ἀντιπροσωπευτικὰ αὐτοῦ, ὁ ὁποῖος τὰ ἔφερε προηγουμένως καὶ ὁ ἀγιασμὸς μεταβιβαζόμενος σὲ αὐτὰ ἐπενεργεῖ θετικὰ καὶ ἐπὶ τοῦ πρῶν κατόχου των. Ὑπὲρ τῆς δευτέρας ἐρμηνείας συνηγορεῖ τὸ γεγονός, ὅτι καὶ σήμερα συνηθίζεται μητέρες νὰ φέρουν ἐνδύματα τοῦ παιδιοῦ των στὸν ναόν, γιὰ νὰ λειτουργηθοῦν καὶ κατόπιν τὰ φοροῦν καὶ πάλι στὸ παιδί των.

16. Μαριτσά, Μεταμόρφωση τοῦ Σωτήρος.

ΝΑ. τοῦ οἰκισμοῦ τῶν Μαριτσῶν καὶ σὲ ἀπόσταση 4 χλμ. περίπου ἀπὸ αὐτόν, στὶς δυτικὰς πλαγιὰς τοῦ ὄρους «Κούμουλι» (ὕψ. 416 μ.) ἀριστερὰ τοῦ δρόμου Μαριτσῶν - Ψίνθου καὶ σὲ ἀπόσταση 700 μ. περίπου ἀπὸ αὐτόν, σὲ ἐπίκαιρο σημεῖο (ὕψ. 294 μ.), ὑψώνεται τὸ ναῦδριον τῆς Μεταμορφώσεως τοῦ Σωτήρος (6 Αὐγούστου).

Πρόκειται γιὰ μικρῶν διαστάσεων οἰκοδόμημα (ἔσωτ. διάστ. 5.64X2.14/3.66 μ.), κτισμένο στὸν τύπο τοῦ ἐλευθέρου σταυροῦ μετὰ τρούλλου. Ἡ ἀνατολικὴ αὐτοῦ πλευρὰ περατοῦται σὲ μίαν ἡμικυκλικὴν ἀψίδα (χορδῆς 1.57 καὶ βέλους 0.71 μ.), στὸν μέσον τῆς ὁποίας ἀνοίγεται ἓνα δίβολο παράθυρο (πλάτος ἐκάστου λοβοῦ 0.11 μ.). Στὸ μέσον τῆς δυτικῆς πλευρᾶς, τοῦ κυρίως ναοῦ ἀνοίγεται ἡ εἴσοδος (πλάτ. 0.88/0.95 μ.). Στὸ μέσον περίπου τῆς βορείας πλευρᾶς, τῆς βορείας κεραίας τοῦ σταυροῦ ἀνοίγεται ἓνα παράθυρο (πλάτ. 0.31 μ.). Δυτικὰ τοῦ κυρίως ναοῦ κεῖται μικρὸ Πρόπυλο, ἀνοικτὸ πρὸς τὰ δυτικὰ (ἔσωτ. διάστ. 2.21X2.00 μ.).

Οι τέσσερεις κεραίες του σταυρού καλύπτονται με κτιστές καμάρες. Στο σημείο της διαταυρώσεως των καμαρών φέρεται ἐφ' ὑψηλοῦ, κυλινδρικοῦ τυμπάνου, ἡμισφαιρικός τροῦλλος. Ἡ ὄροφή τοῦ ναοῦ φέρει ἐξωτερικὰ κοίλα κεραμίδια (ἀμουργάδες).

Στις ἐσωτερικὲς ἐπιφάνειες τῶν τοίχων τοῦ ναοῦ διατηροῦνται λείψανα τοιχογραφιῶν, τοῦ τέλους τοῦ 17ου αἰ. μ.Χ.

Ἐπὶ τῆς βορείας ἐσωτερικῆς πλευρᾶς τοῦ Ἱεροῦ Βήματος καὶ δυτικὰ τῆς κόγχης τῆς Προθέσεως ὑπάρχει γραπτὴ, μικρογράμματη ἐπιγραφή, ἡ ὁποία ἔχει ὡς ἐξῆς:

«¹ Δέησης τοῦ δούλου τοῦ Θεοῦ Σωτήρι

² καὶ τὸν γονέον κ(αὶ) τὸν ἀδελφὸν αὐτοῦ

³ καὶ Ἰωάν(ν)ου Ἀναγνώστου».

Ἐπὶ τοῦ τυμπάνου τῆς βορείας κεραίας τοῦ ναοῦ καὶ κάτω ἀπὸ τὴν μορφή ὀλοσώμου Ὁσίου, ἐντὸς ὀρθογωνίου πλαισίου (διαστ. 0.22X0.06 μ.), ὑπάρχει γραπτὴ, μεγαλογράμματη, δίστιχη ἐπιγραφή (ὑψος γραμμ. 0.01 μ.), ἡ ὁποία ἔχει ὡς ἐξῆς:

«¹ ΔΕΗCIC ΤΟΥ ΔΟΥΛΟΥ ΤΟΥ Θ(ΕΟ)Υ ΚΑΝΕΛΑ ΚΕ ΤΟ
(Ν) ΓΟΝΕΟ (Ν)ΚΕ

² ΤΗ (C) CΥΜΒΙΑC ΑΥΤ(ΟΥ) ΚΕ ΤΟΥ ΤΕΚΝΟΥ ΓΕΟΡ-
ΓΙΟΥ, 1689».

Βόρεια τοῦ ναοῦ καὶ σὲ ἀπόσταση δέκα μέτρων περίπου ἀπὸ αὐτόν, σὲ βάθος 3.50μ. ἀπὸ τῆς σημερινῆς ἐπιφανείας τῆς αὐλῆς τοῦ ναοῦ, ὑπάρχει μία κρήνη, τὸ ὕδωρ τῆς ὁποίας ἀναβλύζει κάτω ἀκριβῶς ἀπὸ τὸ ναῦδριο τῆς Μεταμορφώσεως τοῦ Χριστοῦ καὶ θεωρεῖται αγίασμα¹³¹.

Κάθε χρόνο καὶ κατὰ τὴν 6 Αὐγούστου, κατὰ τὴν ὁποία ἐορτάζει τὸ ναῦδριο, συγκεντρώνεται πλῆθος κόσμου, τὸ ὁποῖον λαμβάνει μέρος στὶς τελούμενες θρησκευτικὲς ἀκολουθίες. Μετὰ τὸ τέλος τῆς Θείας Λειτουργίας τελεῖται μεγάλη λαϊκὴ πανήγυρις.

Ἐπίσης κατὰ τὰ τελευταῖα χρόνια συνηθίζεται νὰ κατασκευάζεται πρὶν ἀπὸ τὰ Χριστούγεννα μία «ζωντανὴ φάτνη», ἥτοι γίνεται ἀπομίμηση τοῦ σπηλαίου τῆς Βηθλεέμ, μὲ πραγματικὰ πρόσωπα, τὰ ὁποία παριστάνουν τὰ ἱερὰ πρόσωπα τῆς Γεννήσεως, ζῶα κλπ. Πλήθη κόσμου ἔρχονται γιὰ νὰ προσκυνήσουν τὴν φάτνη καὶ στὴν συνέχεια νὰ λάβουν μέρος στὴν τελούμενη ἐκεῖ πανήγυρις.

131. Μέχρι καὶ πρὶν ὀλίγα ἔτη τὸ ὕδωρ τῆς πηγῆς ἐδρόσιζε τοὺς προσκυνητὲς καὶ ἐχρησίμευε γιὰ τὸ πότισμα μικροῦ κήπου καὶ τῶν πομινίων τῆς περιοχῆς. Τελευταία τὸ ὕδωρ αὐτὸ διοχετεύθη μὲ σωλῆνες στὰ Μαριτσά, γιὰ τὶς ἀνάγκες τῶν κατοίκων τοῦ οἰκισμοῦ.

17. Μάσαρι, Ἰαματικό, Παναγία, Ζωοδόχος Πηγή (Σχέδ. 3-4).

ΝΔ. τοῦ οἰκισμοῦ καὶ σὲ ἀπόσταση 3,5 χλμ. περίπου ἀπὸ αὐτόν, δεξιὰ τῆς παλαιᾶς ἀμαξιτῆς ὁδοῦ Ρόδου - Λίνδου καὶ σὲ ἀπόσταση 300 μ. περίπου ἀπὸ αὐτήν, στὴν βορεία πλαγιά μικροῦ ὑψώματος (ὑψόμ. 80 μ. περίπου), στὴ θέση «Ἰαματικό»¹³², κεῖται ὁ ναὸς τῆς Παναγίας, Ζωοδόχου Πηγῆς¹³³.

Πρόκειται γιὰ μικρῶν διαστάσεων μονόχωρο οἰκοδόμημα, τὸ ὁποῖο ἐμφανίζει ὀρθογωνίου σχήματος κάτοψη (ἔξωτ. διαστ. 8.60X4.36 καὶ ἔσωτ. διαστ. 7.34X3.15 μ.) καὶ καλύπτεται μὲ σταυροθόλια, φέροντα νευρώσεις. Ἐξωτερικὰ ἡ ὀροφή φέρει κοῖλα κεραμίδια. Πρόκειται γιὰ ναόν, ὁ ὁποῖος ἀνήκει στὸν λεγόμενο «Δωδεκανησιακὸ τύπο» καὶ ἐμφανίζει νεογοτθικὲς ἐπιδράσεις.

Ἡ ἀνατολικὴ αὐτοῦ πλευρὰ περατοῦται σὲ μίαν ἡμικυκλικὴν ἀψίδα (χορδῆς 2.25 καὶ βέλους 1.06 μ.).

Στὸ δυτικὸ τμήμα τῆς βορείας πλευρᾶς ἀνοίγεται ἡ εἴσοδος (πλάτ. 0.95/1.37 μ.). Στὸ μέσον περίπου τῆς βορείας πλευρᾶς τοῦ ναοῦ ἀνοίγεται ἓνα παράθυρο (πλάτ. 0.56 μ.). Τὸ πάχος τῶν πλαγίων τοίχων τοῦ ναοῦ εἶναι 0.65 μ.

Ἐξωτερικὰ καὶ σὲ ἐκάστη τῶν δύο μακρῶν πλευρῶν τοῦ ναοῦ ἔχουν τοποθετηθῆ σὲ ἐπαφὴ πρὸς τοὺς τοίχους ἀνὰ τρεῖς ἡμικίονες, φέροντες ἐνισχυτικὰ σφενδόνια, στηρίζοντα τὴν ὀροφὴ τοῦ οἰκοδομήματος. Τὸ δάπεδο τοῦ ναοῦ καλύπτεται μὲ σύγχρονα, μωσαϊκὰ πλακίδια.

Κτητορικὴ ἐπιγραφή:

Ἐξωτερικὰ τοῦ ναοῦ καὶ πάνω ἀπὸ τὴν εἴσοδο αὐτοῦ εἶναι ἐντοιχισμένη μία ὀρθογωνίου σχήματος μαρμαρινὴ πλάκα (διαστ. 0.28X0.14 μ.), μὲ τὴν ἐγχάρακτη ἐπιγραφή (ῦψος γραμμ. 0.02 μ.).

«ΑΝΗΚΟΔΟΜΙΘΗ Η ΠΑΛ
ΙΑ ΗΚΟΔΟΜΗ ΔΙ ΕΞΟΔΟΥ
ΔΙΜΙΤΡΙΟΥ ΠΟΥΛΛΑΚΗ
1867 ΑΠΡΙΛΙΟΥ 15».

Ἄγίασμα.

Στὸ ἀνατολικὸ ἄκρο τῆς νοτίας ἐσωτερικῆς πλευρᾶς τοῦ κυρίως

132. Τὸ τοπωνύμιο «Ἰαματικό, τό», προέρχεται προφανῶς ἀπὸ τὸ ρῆμα *ιάομαι*, -*ᾶμαι*, ἧτοι θεραπεύω. Ἄπαντὰ ἐπίσης στὴν Σάλακο καὶ στὴν Ψίνθο Ρόδου.

133. Ὁ ναὸς ἐορτάζει τὴν Παρασκευὴ τῆς Διακαινησίμου ἑβδομάδος.

ναού και ἐντὸς τοῦ πάχους τοῦ τοίχου, ἀνοίγεται ὀρθογωνίου σχήματος κόγχη (πλάτ. 0.70, βάθους 0.13 καὶ ὕψους 1.70 μ.), στὸ τύμπανον τῆς ὁποίας διατηροῦνται οἱ ἐξῆς τοιχογραφίες:

Ἄνω ζώνη: Ὁ Εὐαγγελισμὸς τῆς Θεοτόκου.

Κάτω ζώνη: Ἡ Παναγία, Ζωοδόχος Πηγή.

Πρόκειται γιὰ καλῆς ποιότητας τοιχογραφίες, πιθανῶς τοῦ 17ου αἰ. μ.Χ.

Στὴν βάση τῆς κόγχης αὐτῆς δημιουργεῖται ὀρθογωνίου σχήματος ἐμβάθυνση (διαστ. 0.70X0.35 καὶ βάθους 0.07 μ.), στὸ δυτικὸ τμήμα τῆς ὁποίας ὑπάρχει κτιστὸ φρέαρ, τὸ ὁποῖο ἀποτελεῖ τὸ καθ' αὐτὸ Ἅγίασμα. Ἀκριβῶς στὸ σημεῖο αὐτὸ ὑπάρχει πηγὴ ὕδατος, τὸ ὁποῖο θεωρεῖται ἀγίασμα. Τοῦτο διοχετεύεται μὲ ἀγωγὸ ΒΑ. τοῦ ναοῦ καὶ σὲ ἀπόσταση 11.00 μ. ἀπὸ αὐτόν, ὅπου ὑπάρχει κρήνη.

Φρέαρ.

Τὸ στόμιο τοῦ φρέατος εἶναι κυκλικὸ (διαστ. 0.19 καὶ βάρθ. 0.06 μ.). Τὸ φρέαρ ἔχει ἐσωτερικὴ διάμετρο 0.32 καὶ συνολικὸ βάθος 0.53 μ. Τὸ ὕψος τοῦ ὕδατος εἶναι 0.27 μ.¹³⁴ Τὸ στόμιο τοῦ φρέατος κλείεται μὲ κάλυμμα ἀπὸ φαιόχρωμο μάρμαρο (διαμ. 0.28 καὶ πάχ. 0.03 μ.).

Τὸ φρέαρ φέρει διαγνές, εὐγεστο καὶ ὑγιεινὸ, πόσιμο ὕδωρ, τὸ ὁποῖο θεωρεῖται ἀγίασμα καὶ ποὺ πιστεύεται ὅτι ἔχει θεραπευτικὰς ιδιότητες. Θεωρεῖται ὅτι θεραπεύει διάφορες ἀσθένειες, εἰδικώτερα ὅμως τὴν λέπρα καὶ δερματικὰ νοσήματα. Ὑπάρχουν διάφορες σχετικὰς διηγήσεις, μεταξὺ τῶν ὁποίων συγκαταλέγονται καὶ οἱ ἐξῆς:¹³⁵

α) Ὁ σημερινὸς Ἡγούμενος τῆς Ἱερᾶς Μονῆς τοῦ Ταξιάρχου Μιχαὴλ Θάρρι, πλησίον τῶν Λαέρμων Ρόδου, ἀρχιμανδρίτης π. Ἀμφιλόχιος Τσοῦκος, καταγόμενος ἀπὸ τὴν Λάρδο, ὅταν ἦτο μικρὸ παιδί ἔπασχε ἀπὸ σοβαρὴ δερματικὴ ἀσθένεια. Οἱ γονεῖς του ἐπεσκέφθησαν διάφορους ἰατροὺς, οἱ ὁποῖοι ὅμως δὲν κατώρθωσαν νὰ τὸν θεραπεύσουν. Τότε ἡ μητέρα του τὸν ἔφερε στὸν ναὸν τῆς Παναγίας, Ζωοδόχου Πηγῆς, στὸ Ἱαματικὸ Μασάρων, τὸν ἐγύμνωσε, τὸν ἔχρισε μὲ ἀγίασμα ἀπὸ τὴν πηγὴ, τοῦ ἔδωσε νὰ πιῇ, τὸν ἔντυσε μὲ νέα ἐνδύματα καὶ ἐθεραπεύθη. Οἱ θεράποντες ἰατροὶ ἀποροῦσαν γιὰ τὴν θεραπείαν αὐτήν.

134. Ἡ μέτρηση ἐγίνε ὑπὸ τοῦ γράφοντος τὴν 18-1-1995.

135. Εὐχαριστῶ θερμὰ τὴ κ. Σεβαστὴ Ζερβοῦ (1938-), κάτοικο Μασάρων γιὰ τὶς πολὺτιμες πληροφορίες τῆς.

β) Οἱ γονεῖς τῶν παιδιῶν τῶν πλησίον τοῦ ναοῦ τῆς Παναγίας οἰκισμῶν ἔφεραν τὰ παιδιά των στὸ Ἱαματικό, ἀναβαν κεριά, ἐθυμίαζαν, ἔκαναν τὴν προσευχὴν των καὶ σὲ ὠρισμένες περιπτώσεις ἐκαλεῖτο ὁ ἱερεὺς τῆς περιοχῆς καὶ ἐτέλει τὴν Θεῖαν Λειτουργίαν. Στὴν συνέχεια ἐξέδυναν τὰ παιδιά, τὰ ἔχριαν μὲ ἀγίασμα, τοὺς ἔδιναν νὰ πίνουν, ἀφηναν τὰ παλαιὰ ἐνδύματα ἢ μόνον τὴν φανέλλα στὸν ναόν, ἐφόρουν νέα ἐνδύματα στὰ παιδιά καὶ αὐτὰ ἐθεραπεύοντο ἀπὸ τὶς διάφορες ἀσθένειες.

γ) Γυναῖκα, κάτοικος τῶν Μασάρων¹³⁶, περὶ τὰ τέλη Αὐγούστου τοῦ 1970 ἐτρογούσε τὸ ἀμπέλι της, κείμενο πλησίον τοῦ ναοῦ τῆς Παναγίας. Δύψασε καὶ ἤλθε στὸν ναὸν γιὰ νὰ πῆ νερὸ καὶ νὰ ξεδιψάσῃ. Μὲ λύπη της διεπίστωσε ὅτι ἡ πηγὴ εἶχε στερέψει.

Ἄναψε τὰ κανδήλια, ἀναψε κερὶ, ἐθυμίασε καὶ ἔκανε τὴν προσευχὴ της. Τότε ἄκουσε τὸ νερὸ νὰ στάξῃ. Σὲ σύντομη διάστημα εἶχε συγκεντρωθῆ ἀρκετὸ νερὸ, ὥστε ἤπιε καὶ ἔσβυσε τὴν δίψα της. Τοῦτο τὸ ἐθεώρησε ἡ γυναῖκα αὐτὴ θαῦμα.

Κρήνη.

ΝΑ. τοῦ ναοῦ τῆς Παναγίας καὶ σὲ ἀπόσταση 11.00 μ. ἀπὸ αὐτόν, σὲ βάθος 1.25 μ. ἀπὸ τῆς σημερινῆς στάθμης τῆς αὐλῆς τοῦ ναοῦ, κεῖται μία κρήνη. Σὲ αὐτὴν κατεβαίνει κανεὶς μὲ κλίμακα, ἢ ὅποια περιλαμβάνει ἕξι βαθμίδες (πλάτ. 0.30 καὶ ὕψους 0.20 μ.). Τὸ νερὸ τῆς πηγῆς διοχετεύεται μέσῳ ὑπογείου ἀγωγοῦ στὴν κρήνη, ἀπὸ τὴν ὁποία ρεεῖ ἀφθονο, κρυστάλλινο ὕδωρ.

Κελλιά.

Δυτικὰ τοῦ ναοῦ καὶ σὲ ἀπόσταση 50.00 μ. περίπου ἀπὸ αὐτόν, σὲ χαμηλότερο ἐπίπεδο, κεῖνται τὰ λείψανα ἐρειπωμένων Κελλίων, τὰ ὁποῖα ἀνήκουν στὸν ναόν. Φαίνεται ὅτι παλαιότερα στὰ Κελλιά αὐτὰ ἔζη μοναχὸς ἢ μοναχοί, οἱ ὁποῖοι εἶχαν καὶ τὴν ἐπιμέλεια τοῦ ναοῦ καὶ τοῦ ἀγιάσματος.

Στὴν γύρω ἀπὸ τὸν ναὸν τῆς Παναγίας περιοχὴ διακρίνονται λείψανα οἰκοδομημάτων, λίθοι ἀπὸ τοιχοποιεῖα οἰκιῶν, κερραμίδια, ὄστρακα ἀπὸ πῆλινα ἀγγεῖα καθημερινῆς χρήσεως κλπ. Ἀπὸ ὅλα αὐτὰ συνάγεται, ὅτι στὴ θέση αὐτὴ ἔκειτο κατὰ τοὺς μέσους χρόνους μικρὸς οἰκισμὸς.

Σημειωτέον, ὅτι ἡ γύρω περιοχὴ εἶναι ἀρκετὰ εὐφορος, ὑπῆρχε

136. Πρόκειται γιὰ τὴν προαναφερθεῖσα κ. Σεβαστὴ Ζερβοῦ, ἢ ὁποῖα ἐδηγήθη τὸ σχετικὸ περιστατικὸ στὸν γράφοντα.

πηγή νεροῦ, σὲ μικρὴ ἀπόσταση εὐρίσκεται ὁ ποταμὸς Γαδουράς¹³⁷, ὁ ὁποῖος εἶναι ὁ μεγαλύτερος τῆς νήσου Ρόδου καὶ ἔχει σχεδὸν καθ' ὅλην τὴν διάρκειά του ἔτους ὕδατα καὶ ἡ παραλία εὐρίσκεται ἐπίσης σὲ μικρὴ ἀπόσταση. Ὅλα αὐτὰ ἀποτελοῦν εὐνοϊκὲς προϋποθέσεις γιὰ τὴν δημιουργία ἐνὸς οἰκισμοῦ καὶ τὴν καλὴ διαβίωση τῶν κατοίκων σὲ αὐτόν.

18. Μεσαναγρός, Εὐγάλες, Παναγία, Ζωοδόχος Πηγή, Πλημμυριανή.

ΒΑ. τοῦ Μεσαναγροῦ καὶ σὲ ἀπόσταση 2,5 χλμ. περίπου ἀπὸ αὐτόν, δεξιὰ τοῦ δρόμου Λαχανιάς - Μεσαναγροῦ καὶ σὲ ἀπόσταση 700 μ. περίπου ἀπὸ αὐτόν, στὴν θέση «*Εὐγάλες*», κεῖται τὸ παλαιὸ ναῦδροιο τῆς Παναγίας, Ζωοδόχου Πηγῆς, τῆς Πλημμυριανῆς.

Πρόκειται γιὰ μονόχωρο οἰκοδόμημα (ἔσωτ. διαστ. 7.00Χ2.92 μ.), τὸ ὁποῖο καλύπτεται μὲ κτιστὴ καμάρα. Ἐξωτερικὰ ἡ ὀροφή αὐτοῦ φέρει νεώτερα κεραμίδια (γαλλικοῦ τύπου), προφανῶς σὲ ἀντικατάσταση παλαιότερων κοίλων κεράμων.

Ἡ ἀνατολικὴ αὐτοῦ πλευρὰ περατοῦται σὲ μίαν ἡμικυκλικὴν ἀψίδα (χορδῆς 2.20 καὶ βέλους 1.00 μ.). Στὸ μέσον τῆς δυτικῆς πλευρᾶς ἀνοίγεται ἡ εἴσοδος (πλάτ. 0.94/1.24 μ.). Στὸ μέσον τῆς νοτίας καὶ βορείας πλευρᾶς τοῦ ναοῦ ἀνοίγεται ἀνὰ ἓνα παράθυρο (πλάτ. 0.44 μ.).

Ὁ ναὸς αὐτὸς τῆς Παναγίας ἀνεκαινίσθη τὸ ἔτος 1883. Ἐπειδὴ ὁμως κάτω ἀπὸ αὐτὸν ὑπάρχει πηγὴ ὕδατος, εἶχε καταστῆ ἐτοιμόρροπος γι' αὐτὸ ἐγκατελείφθη καὶ ἀνηγέρθη νοτιώτερα καὶ σὲ μικρὴ ἀπόσταση ἀπὸ αὐτόν νέος, ὁμώνυμος ναὸς, στὸν ὁποῖον συνεχίζεται νὰ τελεῖται ἡ χριστιανικὴ λατρεία.

Κάτω ἀπὸ τὸν παλαιὸ ναὸ τῆς Παναγίας Πλημμυριανῆς ὑπάρχει, ὡς προαναφέρθη, μία πηγὴ ὕδατος, τὸ νερὸ τῆς ὁποίας διοχετεύεται σὲ κρήνη, ἡ ὁποία κεῖται βόρεια τοῦ ναοῦ καὶ σὲ μικρὴ ἀπόσταση ἀπὸ αὐτόν. Τὸ ὕδωρ αὐτὸ θεωρεῖται αγίασμα καὶ ἀπετέλεσε κατὰ πᾶσαν πιθανότητα τὴν αἰτίαν ἀνεγέρσεως τοῦ ναοῦ τῆς Παναγίας στὴν θέση αὐτήν.

137. Σχετικὰ μὲ τὴν ὀνομασία τοῦ ποταμοῦ ὑπάρχουν διάφορες ἐκδοχές:

α) Πιθανῶς ἀρκετὰ γαιδούρια εἶχαν πνιγεῖ σὲ αὐτόν, ὅταν οἱ ἰδιοκτῆτες των, ἐπιβαίνοντας σὲ αὐτὰ, προσεπάθουν νὰ τὸν προσπεράσουν. Σημειωτέον, ὅτι τότε δὲν ὑπῆρχε γέφυρα.

β) Ἐπειδὴ πρόκειται γιὰ τὸν μεγαλύτερο ποταμὸ τῆς Ρόδου καὶ τῆς Δωδεκανήσου, ὁπότε αὐτὸς ὡς μεγαλύτερος ἀπὸ τὰ ἄλλα ποτάμια ἔλαβε τὸ ὄνομα «*Γαδουράς*», ἦτο πολὺ μέγας.

Γύρω ἀπὸ τὸν ναὸν τῆς Παναγίας διατηροῦνται λείψανα ἀρχαίου καὶ μεσαιωνικοῦ οἰκισμοῦ, καθὼς καὶ μαρμάρινα ἀρχιτεκτονικὰ μέλη, προερχόμενα ἀπὸ ναὸν παλαιοχριστιανικῶν χρόνων.

Σύμφωνα μὲ διηγήσεις κατοίκων τοῦ Μεσαναγροῦ¹³⁸, συνηθίζεται κατὰ τὴν ἡμέρα τῆς ἑορτῆς τοῦ ναοῦ (Παρασκευὴ τῆς Διακαινησίμου), ἀλλὰ καὶ σὲ ἄλλες ἡμέρες τοῦ ἔτους, νὰ ἔρχονται κάτοικοι τῆς περιοχῆς στὸν ναὸν τῆς Παναγίας, φέροντας καὶ τὰ παιδιά των, τὰ ὁποῖα περνοῦν τρεῖς φορὲς ἀπὸ τὰ παράθυρα τοῦ ναοῦ. Στὴν συνέχεια τοὺς ἀφαιροῦν τὰ ἐνδύματα, τὰ σκουπίζουν μὲ αὐτὰ, τὰ χρίουν στὸ σῶμα μὲ ἀγίασμα ἀπὸ τὴν πηγὴ, τοὺς δίνουν νὰ πίνουν ἀγίασμα, τοὺς φοροῦν νέα ἐνδύματα, ἐγκαταλείπουν τὰ παλαιὰ στὸν ναὸν καὶ ἀναχωροῦν γιὰ τὶς οἰκίαι των, παίρνοντας μαζί των καὶ ἀγίασμα, γιὰ τοὺς οἰκίειους αὐτῶν. Τὰ παιδιά, ἐὰν πάσχουν ἀπὸ ἀσθένεια θεραπεύονται, ἄλλως πιστεύεται ὅτι ἀγιάζονται καὶ ὅπωςδήποτε βοηθοῦνται ἀπὸ τὴν ἐπίσκεψή των αὐτὴν στὸν ναὸν τῆς Παναγίας, τῆς Πλημμυριανῆς¹³⁹.

19. Παραδείσι, Κουφάς, Σταυροθόλι, Ἴπποτική κρήνη.

Δεξιὰ τῆς ἀμαξιτῆς ὁδοῦ Ρόδου - Παραδεισίου, ἀνατολικά τοῦ οἰκισμοῦ τοῦ Παραδεισίου καὶ στὸ ΝΑ. τμήμα τοῦ νέου ἀεροδρομίου Ρόδου «*Ο ΔΙΑΓΟΡΑΣ*», στὴν περιοχὴ «*Κουφάς*» καὶ στὴν θέση «*Σταυροθόλι, τό*», κεῖται παλαιὰ κρήνη, τῶν χρόνων τῆς Ἴπποτοκρατίας¹⁴⁰.

Οἱ κάτοικοι τῆς περιοχῆς ὀνομάζουν τὴν κρήνη αὐτὴ «*Σταυροθόλι*», ἐπειδὴ ἀρχικὰ ἔφερε σταυροθολιακὴ ὄροφή, ἢ ὁποῖα ἔχει κατὰ πέσει ἀπὸ μακροῦ χρονικοῦ διαστήματος. Πρόκειται πιθανῶς γιὰ τὴν

138. Ἐπιθυμῶ νὰ εὐχαριστήσω καὶ ἀπὸ τὴν θέση αὐτὴν, τὸν αἰδεσιμώτατον ἐφημέριον τοῦ Μεσαναγροῦ, φιλόρραχον καὶ φίλον κ. Ματθαῖον Σταματάκη, καθὼς καὶ τοὺς κατοίκους τοῦ Μεσαναγροῦ γιὰ τὶς πολύτιμες πληροφορίες των. Ἐπίσης εὐχαριστῶ τὸν Φύλακα Ἀρχαιοτήτων καὶ ὁδηγὸν τῆς Ἀρχαιολογικῆς Ὑπηρεσίας κ. Νικήτα Μιχαηλίδη, καταγόμενο ἀπὸ τὸν Μεσαναγρό, γιὰ τὴν βοήθειά του καὶ τὶς πολύτιμες πληροφορίες του, σχετικὰ μὲ τὰ μνημεῖα τῆς περιοχῆς.

139. Ἡ ὀνομασίαι «*Πλημμυριανή*» ἀπαντᾷ ἐπίσης στὴν Παναγία, Ζωοδόχο Πηγῆ, στὸ Πλημμύρι τῆς Κοινότητος Λαχανιάς Ρόδου, ἢ ὁποῖα εὐρίσκεται σὲ μικρὴ ἀπόσταση ἀπὸ τὸν Μεσαναγρό.

Πιθανῶς δὲ νὰ σχετίζεται καὶ πρὸς τὴν ποσότητα τοῦ ὕδατος - ἀγιάσματος, τὸ ὁποῖον εἶναι τόσο ἀφθονο, ἰδίαι κατὰ τοὺς χειμερινοὺς μῆνες, ὥστε νὰ «*πλημμυρίζῃ*».

140. Στὴν ὑπαιθρο τῆς νήσου Ρόδου, πλὴν τῶν Ἴπποτικῶν φρουρῶν καὶ τῆς κρήνης τοῦ Παραδεισίου, διατηρεῖται στὴν θέση «*Τσαῖρι*» τῆς Κοινότητος Κοσκινοῦ, ἀριστερὰ τοῦ δρόμου Ρόδου - Λίνδου, μία Ἴπποτικὴ γέφυρα, εὐρισκομένη σὲ καλὴ κατά-

μοναδική ιπποτική κρήνη, ή όποια διατηρείται μέχρι σήμερα στα Δωδεκάνησα.

Η κρήνη αποτελείται από όρθογωνίου κατόψεως εύρύχωρο κτίσμα (έσωτ. διαστ. 8.55X6.63 μ.). Η τοιχοποιία είναι από άργολιθοδομή και ίσχυρο άβεστοκονίαμα (πάχ. τοίχων 0.50/0.70 μ.). Έντὸς τοῦ κτίσματος αὐτοῦ ὑπῆρχαν τέσσερις κτιστοὶ πεσσοί, οἱ ὅποιοι ἐφήπτοντο τῶν ἐσωτερικῶν πλευρῶν τῶν τοίχων καὶ ἐστήριζαν σταυροβολιακὴ ὀροφή. Η τοιχοποιία διατηρεῖται σὲ ὠρισμένα τμήματα σὲ ὕψος 3.50 μ. περίπου ἀπὸ τῆς σημερινῆς ἐπιφανείας τοῦ ἐδάφους. Τὸ δάπεδο τοῦ κτίσματος τῆς κρήνης εἶναι ἐστρωμένο μὲ χοχλάκι καὶ παρουσιάζει διάφορα ἐπίπεδα.

Η νοτία ἐσωτερικὴ πλευρὰ τοῦ κτίσματος χρησιμεύει ὡς πρόσοψη τῆς καθ' αὐτὸ κρήνης. Στὸ δυτικὸ τμήμα τῆς προσόψεως κεῖται ὁ κρουνοσ, ἀπὸ τὸν ὅποῖον ἀναβλύζει πάντοτε ἄφθονο, κρυστάλλινο καὶ δροσερὸ ὕδωρ, χυνόμενον σὲ ὀρθογωνίου σχήματος ὕδατοδεξαμενὴ (γούρνα). Τὸ ὕδωρ τῆς κρήνης αὐτῆς εἶναι ἐλαφρὺ, εὐγεστο, ὑγιεινὸ, ἄριστο πρὸς πόση καὶ θεωρεῖται ὅτι κέκτηται θεραπευτικὲς ιδιότητες. Πιστεύεται ὅτι ἀποτελεῖ φάρμακο, κατάλληλο ἰδίᾳ γιὰ παθήσεις τῶν νεφρῶν καὶ τοῦ οὐροποιητικοῦ συστήματος γενικώτερα¹⁴¹.

Ἄνεκαθεν καὶ μέχρι σήμερα, ἄτομα ἀπὸ διάφορες περιοχὲς τῆς νήσου Ρόδου ἔρχονται στὴν ἱπποτικὴ κρήνη τοῦ Παραδεισίου, πίνουν ὕδωρ ἀπὸ τὴν κρήνη καὶ γεμίζουν τὰ δοχεῖα, τὰ ὅποια ἔχουν μαζί των. Τὸ ὕδωρ αὐτὸ τὸ μεταφέρουν στὰ σπίτια των γιὰ νὰ πίνουν οἱ ἴδιοι καὶ οἱ οἰκεῖοι των.

σταση, ἢ βάση τῆς ὁποίας προέρχεται πιθανῶς ἀπὸ τὴν ἑλληνιστικὴ ἐποχὴ (ισόδομο σύστημα).

141. Στὴν Κρήτη καὶ πλησίον τοῦ χωρίου Θρόνος - Ἄμαρίου - Ρεθύμνης, σὲ μικρὴ ἀπόσταση ἀπὸ τὸ «Κλησιδί» (ἐκκλησιδίων, κλησιδίων κλησιδί). ὑπάρχει πηγὴ, γνωστὴ σὲ ὀλόκληρη τὴν Κρήτη ὡς «τῆς πέτρας τὸ νερό». Τὸ ὕδωρ αὐτῆς θεωρεῖται αγίασμα καὶ δραστικὸ φάρμακο γιὰ τὶς νεφροπάθειες. Ἰδιαίτερα συνιστᾶται σὲ νεφρολιθιάσεις. Πιστεύεται ὅτι τὸ ὕδωρ αὐτὸ διαλύει τοὺς λίθους τῶν νεφρῶν. Πολλοὶ εἶναι ἐκεῖνοι, οἱ ὅποιοι ἔχουν θεραπευθῆ, κάνοντας χρῆση τοῦ ὕδατος αὐτοῦ.

20. Παραδείσι, Προφήτης Ἀββακούμ (Σχέδ. 5-6).

ΝΔ. τοῦ οἰκισμοῦ τοῦ Παραδεισίου καὶ σὲ ἀπόσταση ἐνὸς χλμ. περίπου ἀπὸ αὐτόν, ἀριστερὰ τοῦ δρόμου Παραδεισίου - Σορωνῆς καὶ σὲ ἀπόσταση 500 μ. περίπου ἀπὸ αὐτόν, στὶς βόρειες ὑπώρειες χαμηλοῦ ὑψώματος, κεῖται τὸ ναῦδροιο τοῦ Προφήτου Ἀββακούμ¹⁴².

Τοῦτο ἀρχικὰ ἦτο διώροφο κτίσμα. Τὸ ἰσόγειο ἀπετέλει τὸν ναόν, ὁ δὲ ὄροφος ἐχρησίμευε ὡς πύργος, ὁ ὁποῖος σήμερα δὲν διατηρεῖται¹⁴³. Ὑπάρχει ἐπίσης ἡμιὑπόγειος χώρος, ὁ ὁποῖος ἀποτελεῖ τὸ Ἀγίασμα.

Ναός.

Πρόκειται γιὰ μικρῶν διαστάσεων, ὀρθογωνίου κατόψεως οἰκοδόμημα (ἐξωτ. διαστ. 5.77X4.68 καὶ ἐσωτ. διαστ. 4.27X2.97 μ.). Ἡ ἀνατολικὴ αὐτοῦ πλευρὰ περατοῦται σὲ μίαν ἀψίδα, ἐσωτερικὰ ἡμικυκλική (χορδῆς 2.37 καὶ βέλους 1.03 μ.) καὶ ἐξωτερικὰ τρίπλευρη, στὸ μέσον τῆς ὁποίας ἀνοίγεται ἓνα μονόλοβο παράθυρο (πλάτ. 0.30 μ.). Στὸ μέσον τῆς δυτικῆς πλευρᾶς ἀνοίγεται ἡ εἴσοδος (πλάτ. 0.73/1.05 μ.). Τὸ δάπεδον τοῦ ναοῦ καλύπτεται μὲ πλάκα ἀπὸ σκυρόδεμα.

Ὁ ναὸς καλύπτεται μὲ κτιστὴ, ἡμικυλινδρική ὀροφή. Ἡ στέγη ἐξωτερικὰ εἶναι ὀριζόντια, ἐπειδὴ παλαιότερα ἀπετέλει τὸ δάπεδο τοῦ ἐπ' αὐτοῦ πύργου. Στὶς ἐσωτερικὰς ἐπιφάνειες τῶν τοίχων τοῦ ναοῦ διατηροῦνται τοιχογραφίες τῆς Κρητικῆς Σχολῆς, τοῦ β' μισοῦ τοῦ 14ου αἰ. μ.Χ.

Ἀγίασμα.

Κάτω ἀκριβῶς ἀπὸ τὸν ναὸν ὑπάρχει πηγὴ ὕδατος καὶ ὁ ἡμιὑπόγειος χώρος ἔχει διασκευασθῆ καταλλήλως καὶ χρησιμεύει ὡς Ἀγίασμα. Εἰδικώτερα, στὸ μέσον περίπου τῆς βορείας ἐξωτερικῆς πλευρᾶς τοῦ ναοῦ ἀνοίγεται μία εἴσοδος (πλάτ. 0.93 μ.), ἡ ὁποία ὀδηγεῖ σὲ ὀρθογωνίου κατόψεως χώρον (Χῶρος Α). Ὁ χώρος αὐτὸς ἐμφανίζει ὀρθογωνίου σχήματος κάτοψη (ἐσωτ. διαστ. 1.05X0.93 μ.) καὶ καλύπτεται μὲ κτιστὴ καμάρα. Νότια τοῦ χώρου αὐτοῦ εἶναι προσκεκολλημένος δεύτερος χώρος (Χῶρος Β).

142. Ναῦδρια, τιμώμενα στὴν μνήμη τοῦ Προφήτου Ἀββακούμ ὑπάρχουν στὴν Ρόδο ἀρκετά, μεταξὺ τῶν ὁποίων συγκαταλέγονται καὶ τὰ ἐξῆς: α) Ἀρχάγγελος, Ἀμπακοῦ, β) Λαχανιά, Ἀμπακοῦ / Ἅγιος Ἰωάννης, γ) Σιάννα, Προφήτης Ἀββακούμ.

143. Μεσαιωνικὸς ναός, ὁ ὁποῖος φέρει πύργο σὲ ὄροφο, διατηρούμενο μέχρι σήμερα, ὑπάρχει στὴν νῆσο Κῶ: Ἀσφειδιῦ, Ἀσώματοι, Τσακάλι, Κοίμηση Θεοτόκου. Περβλ. Ἰ. Βολανάκης, «Μνημεῖα Κῶ (1993)», σ. 72-76, πίν. 9.

Ὁ Χῶρος Β ἐμφανίζει ὀρθογωνίου σχήματος κάτοψη (ἔσωτ. διαστ. 2.50X2.22 μ.) καὶ καλύπτεται μὲ κτιστὴ καμάρα (μέγιστο ἐσωτερικὸ ὕψος 1.60 μ.). Νότια αὐτοῦ ὑπάρχει τρίτος χῶρος (Χῶρος Γ), ὁ ὁποῖος ἐμφανίζει ὀρθογωνίου σχήματος κάτοψη (ἔσωτ. διαστ. 1.68X1.25 μ.) καὶ καλύπτεται μὲ κτιστὴ καμάρα (μέγιστο ἐσωτερικὸ ὕψος 1.25 μ.). Νότια αὐτοῦ ὑπάρχει τέταρτος χῶρος (Χῶρος Δ), ὁ ὁποῖος ἐμφανίζει ἐπίσης ὀρθογωνίου σχήματος κάτοψη (ἔσωτ. διαστ. 4.50X0.81 μ.), καὶ καλύπτεται μὲ κτιστὴ, ἀμφικλινὴ στέγη (μέγιστο ἐσωτερικὸ ὕψος 1.05 μ.).

Νοτιώτερα τοῦ προηγουμένου ὑπάρχει ὑπόγεια κατασκευή, ἡ ὁποία ὀδηγεῖ τὸ ὕδωρ στὸν χῶρο Δ. Τὸ ὕδωρ τῆς πηγῆς διοχετεύεται ἀπὸ τὸν Χῶρον Δ, μέσω τοῦ Χῶρου Γ καὶ Β, στὸν Χῶρον Α, μὲ μικρὸν, ἀκάλυπτον ἀγωγὸν (πλάτους 0.22 καὶ βάθους 0.25 μ.). Στὴν εἴσοδο τοῦ Χῶρου Α ὑπῆρχε κρήνη.

Οἱ Χῶροι Α, Β καὶ Γ, ἀπὸ τὸ μέγεθος καὶ τὴν μορφή, τὴν ὁποίαν ἐμφανίζουν, ὀδηγοῦν στὸ συμπέρασμα, ὅτι ἦσαν βατοὶ καὶ πιθανώτατα σὲ αὐτοὺς εἰσῆρχοντο ἀσθενεῖς, ὅπου ἐχρίνοντο μὲ τὸ ἀγίασμα τῆς πηγῆς, ἔπιναν ἀπὸ αὐτό, ἐξεδύοντο καὶ ἀπέθεταν τὰ ἐνδύματά των ἐκεῖ καὶ ἐνεδύοντο νέα. Ἐπίσης στοὺς Χῶρους αὐτοὺς ἀπέθεταν καὶ ἐξακολουθοῦν νὰ ἀποθέτουν μέχρι σήμερα διάφορα ἀφιερώματα, ὅπως: εἰκόνες, σταυροὺς, κηρούς, λιβάνι, ἐλαιόλαδο κλπ.

Πιστεύεται ὅτι τὸ ὕδωρ τῆς πηγῆς αὐτῆς θεραπεύει διάφορες ἀσθένειες, μεταξὺ τῶν ὁποίων καὶ τὴν ἐλονοσία, ἡ ὁποία, ὡς ἤδη προανεφέρθη, ἀπετέλει παλαιότερα ἀληθῆ μάστιγα τῆς περιοχῆς¹⁴⁴. Οἱ οἰκτεῖοι τοῦ ἀσθενοῦς λαμβάνουν ἀγίασμα ἀπὸ τὴν πηγὴ καὶ ραντίζουν τὸν ἀσθενῆ, ὁ ὁποῖος «τινάσσεται» καὶ ἔτσι θεραπεύεται¹⁴⁵.

Εἶναι ἀξιοσημεῖωτο, ὅτι καὶ κατὰ τὴν ἀρχαιότητα, στὸ Μαντεῖο τῶν Δελφῶν, ὅταν ἐπρόκειτο γιὰ χρησιμοδότηση, ἡ Πυθία ἔκανε σχετικὲς προετοιμασίες. Οἱ ἱερεῖς ἐρράντιζαν προηγουμένως μίαν αἶγα, ποὺ προωρίζετο διὰ τὴν θυσίαν, μὲ ὕδωρ ἐκ τῆς Κασταλλίας πηγῆς. Ἐὰν ἡ αἶγα αὐτὴ «ἐτινάσσετο», ἀντιδρώντας στὸ ράντισμα, τοῦτο ἔθεωρεῖτο ἀπόδειξη τῆς παρουσίας τοῦ θεοῦ Ἀπόλλωνος στὸ Μαντεῖό του καὶ συνεχίζετο ἡ διαδικασία, ἕως τὴν ἔκδοση τοῦ χρησιμοῦ.

144. Ἡ ἐλονοσία δὲν προσέβαλλε τοὺς πάσχοντες ἀπὸ τὴν Μεσογειακὴ ἀναμμία, γι' αὐτὸ καὶ ὁ ἀριθμὸς αὐτῶν εἶχε ἀυξηθῆ ὑπερβολικὰ καὶ ἐν μέρει διατηροῦνται πάσχοντες ἀπὸ τὴν ἀσθένεια αὐτὴν μέχρι σήμερα, σὲ σχετικὰ ὑψηλὰ ποσοστά.

145. Εὐχαριστῶ θεοῦ χάριτι τοὺς κατοίκους τοῦ Παραδεισίου κ.κ. α) Σαράντη Γρηγοράκη (1909-) καὶ β) Ἀναστάσιο Χατζησάββα (1923-), γιὰ τὶς πολὺτιμες πληροφορίες των.

Ἄλλως, τοῦτο ἡρμηνεύετο ὡς ἔνδειξη ἀπουσίας τοῦ θεοῦ ἀπὸ τὸ Μαντεῖο τῶν Δελφῶν καὶ ἡ ὅλη διαδικασία τῆς χρησιμοδοτήσεως ἀνεβάλλετο δι' εὐθετώτερον χρόνον¹⁴⁶.

21. Σάλακος, Ἱαματικό, Ἅγιος Παντελεήμων.

Βόρεια τοῦ οἰκισμοῦ τῆς Σαλάκου καὶ σὲ ἀπόσταση δύο χλμ. περίπου ἀπὸ αὐτόν, δεξιὰ τοῦ δρόμου Καλαβάρδρων - Σαλάκου, στὴ θέση «*Ἱαματικό, Ἅγιος Παντελεήμων*», διατηροῦνται τὰ λείψανα ἀρχαίου καὶ μεσαιωνικοῦ οἰκισμοῦ, κρήνης καὶ νεκροταφείου.

Ἀπὸ τὸν οἰκισμό αὐτὸν διακρίνονται τμήματα τοίχων μικρῶν οἰκοδομημάτων καὶ δάπεδα, στρωμμένα μὲ χοχλάκι, μετρίου μεγέθους. Τὸ χοχλάκι εἶναι κομμένο στὰ δύο καὶ ἔχει στερεωθῆ πάνω σὲ ἰσχυρὸ ὑπόστρωμα, ἀποτελούμενον ἀπὸ ὑδραυλικὸ κονίαμα, τὸ ὁποῖο μὲ τὴν σειρὰ του ἐπικάθηται πάνω σὲ λιθορριπή.

Ἀπὸ τὸ τοπωνύμιο Ἅγιος Παντελεήμων, τὸ ὁποῖο διέσωσε ἡ προφορικὴ παράδοση, εἰκάζεται ὅτι στὴ θέση αὐτὴ ἔκειτο πιθανώτατα ναῦδριο τοῦ Ἁγίου Μεγαλομάρτυρος καὶ Ἱαματικοῦ Παντελεήμονος, τὰ λείψανα τοῦ ὁποίου δὲν ἔχουν ἐπισημανθῆ μέχρι σήμερα στὴν περιοχὴ.

Ἡ κρήνη, μὲ κτιστὴ πρόσοψη καὶ ὕδατοδεξαμενὴ ὀρθογωνίου σχήματος, διατηρεῖτο μέχρι τὸ 1953, ὅταν συνεπεῖα δυνατῆς βροχοπτώσεως (εἶδος κατακλυσμοῦ), τὸ ἔδαφος ὑπέστη καθίζηση καὶ ἡ κρήνη ἐκρημνίσθη¹⁴⁷. Λείψανα ὁμῶς τῆς κρήνης καὶ τῆς δεξαμενῆς διατηροῦνται μέχρι σήμερα.

Τὸ ὕδωρ τῆς κρήνης ἔχει διοχετευθῆ μὲ ἀγωγὸ καὶ ἔχει κατασκευασθῆ ἑτέρα κρήνη, ἀριστερὰ τοῦ δρόμου Καλαβάρδων - Σαλάκου καὶ πλησίον τοῦ παλαιοῦ ὑδρομύλου, ὁ ὁποῖος ἔχει ἐγκαταλειφθῆ ἀπὸ μακροῦ χρονικοῦ διαστήματος.

Τὸ ὕδωρ τῆς πηγῆς, ὅπως φανερώνει καὶ τὸ τοπωνύμιο «*Ἱαματικό*», θεωρεῖται ἀγίασμα, τὸ ὁποῖο θεραπεύει διάφορες ἀσθένειες. Οἱ περαστικοὶ παλαιότερα καὶ σήμερα, σταματοῦν, χρίονται καὶ πίνουν ὕδωρ ἀπὸ τὴν κρήνη, συνηθίζεται δὲ νὰ λαμβάνουν καὶ μαζί των, γιὰ τοὺς ἰδίους καὶ τοὺς οἰκείους των.

146. Ἄρα ὁ Ἀπόλλων δὲν ἐθεωρεῖτο πανταχοῦ παρών.

147. Κατακλυσμοί, οἱ ὁποῖοι ἐπληξάν τὴν νῆσον Ρόδον, μαρτυροῦνται τόσοσιν κατὰ τὴν ἀρχαιότητα, ὅσων καὶ κατὰ τοὺς μέσους καὶ νεωτέρους χρόνους. Τελευταία δέ, κατὰ τὸν μῆνα Ὀκτώβριον τοῦ 1994, παρόμοια φαινόμενα ἰσχυρῶν, καταστρεπτικῶν βροχοπτώσεων ἔλαβαν χώραν καὶ πάλιν στὴν Ρόδο, μὲ ἀνθρώπινα θύματα καὶ μεγάλες ὑλικῆς ζημιές, ἰδία στὸ ὀδικὸ δίκτυο, τὶς ἀγροτικῆς καλλιέργειας κ.λπ.

Πάνω σὲ μικρό, ἀμμώδες ὕψωμα, ἔκειτο τὸ νεκροταφεῖο τοῦ παρακείμενου οἰκισμού, τὸ ὁποῖο περιλαμβάνει περισσότερους τάφους, πού ἀνήκουν στὸν τύπο τῶν λεγομένων «καλυβιτῶν», λόγω τοῦ χαρακτηριστικοῦ σχήματος, τὸ ὁποῖον ἐμφανίζουν.

Πρόκειται γιὰ ὀρθογωνίου κατόψεως κατασκευές (ἔσωτ. διαστ. 1.80X0.46 μ.), ὁ κυρίως ἄξονας τῶν ὁποίων βαίνει ἀπὸ Δ. πρὸς Α. Ἀρχικὰ ἀνοίγετο στὸ ἔδαφος ὀρθογωνίου σχήματος λάκκος (διαστ. 2.00X0.60 καὶ βάθους 1.00 μ. περίπου). Τὸ δάπεδο αὐτοῦ ἐκαλύπτετο μὲ χοχλάκια τῆς θαλάσσης ἢ τοῦ ποταμοῦ, ἀραιὰ τοποθετημένα καὶ χωρὶς νὰ γίνεται χρῆση συνδετικῆς κονιάματος. Ἐπ' αὐτοῦ ἐτοποθετεῖτο ἡ σορὸς τοῦ ἀποθανόντος. Ὁ νεκρὸς ἐτοποθετεῖτο σὲ ὕπτια θέση, ἐκτάδην, μὲ τὸ κεφάλι στὸ δυτικὸ ἄκρο τοῦ τάφου καὶ τὰ πόδια στὸ ἀνατολικό. Ἐκατέρωθεν τοῦ νεκροῦ ἐτίθεντο πήλινες, κοίλες, μεγάλων διαστάσεων κεραμίδες (διαστ. 0.70X0.40 καὶ πάχους 0.015/0.02 μ.), οἱ ὁποῖες ἐσχημάτιζαν ἀμφικλινῆ στέγη, τομῆς τριγώνου (βάση τριγώνου 0.46 καὶ ὕψος 0.30 μ.). Μέχρι σήμερα ἔχουν ἀποκαλυφθῆ ἕξι καλυβίτες, ἔχουν δὲ ἐπισημανθῆ τοῦλάχιστον τέσσερις ἀκόμη, πιθανώτατα δὲ ὑπάρχουν περισσότεροι¹⁴⁸.

Τὰ ὁστά τῶν νεκρῶν διατηροῦνται σὲ καλὴ σχετικὰ κατάσταση. Οἱ νεκροὶ ἦσαν ἀκτέριστοι. Πιθανώτατα πρόκειται γιὰ ταφές τῆς παλαιοχριστιανικῆς ἐποχῆς, ὅπως συμπεραίνεται κυρίως ἀπὸ ὄστρακα, ἀνευρεθέντα στὴν περιοχὴ, τὰ ὁποῖα προέρχονται ἀπὸ χονδροειδῆ ἀγγεῖα καθημερινῆς χρήσεως καὶ φέρουν ἐξωτερικὰ διάκοσμον, ἀποτελούμενον ἀπὸ ὀριζόντιες, παράλληλες μεταξύ των γραμμές, πού ἔχουν γίνει μὲ κτένι, ἐνῶ τὸ ἀγγεῖο ἦτο ἀκόμη νωπὸ καὶ ὁ πηλὸς μαλακός.

22. Σιάννα, Πράσσοι, Κεραμί, Ἁγία Αἰκατερίνη.

ΝΑ. τοῦ οἰκισμού Σιάννα καὶ σὲ ἀπόσταση 5 χλμ. περίπου ἀπὸ αὐτόν, στὴν περιοχὴ Πράσσοι¹⁴⁹ καὶ στὴν θέση Κεραμί¹⁵⁰, ἡ ὁποία εἶναι

148. Οἱ τάφοι αὐτοὶ ἀπεκαλύφθησαν τυχαῖα, ὅταν μηχανικὸς ἐκσκαφέας ἐκτελοῦσε χωματουργικὰς ἐργασίαις, σκάπτοντας στὴν θέση αὐτή, ἀπὸ ὅπου ἐλαμβάνετο ἀμμώδες χῶμα, γιὰ ἔργα τοῦ Ο.Τ.Ε, τὰ ὁποῖα ἐγίνοντο στὴν περιοχὴ. Κατὰ τὶς ἐκσκαφὰς ἐφάνησαν οἱ καλυβίτες καὶ τὰ ἐντὸς αὐτῶν ὁστά.

149. Ἡ ὀνομασία εἶναι προφανῶς προελληνικῆ.

150. Τὸ τοπωνύμιον «Κεραμί, τὸ» προέρχεται προφανῶς ἀπὸ τὴν ὑπαρξὴ μεγάλου ἀριθμοῦ ὄστράκων στὴν περιοχὴ. Εἶναι ἀξιοσημείωτο, ὅτι μία περιοχὴ, ἡ ὁποία ἐκατοκεῖτο γιὰ μεγάλο χρονικὸ διάστημα, ἐμφανίζει συνήθως μεγάλον ἀριθμὸν ὄστράκων, ἐπειδὴ τὰ πῆλινα σκευῆ ἦσαν εὐρύτατα διαδεδομένα κατὰ τὴν ἀρχαιότητα καὶ τοὺς μέσους χρόνους. Αὐτὰ ἐθραύοντο εὐκόλα καὶ τὰ τεμάχιά των διατηροῦνται μέχρι σήμερα, ἀποτελοῦντα κατὰ κανόνα σοβαρὴ ἔνδειξη, γιὰ τὴν ὑπαρξὴ ζωῆς στὴν περιοχὴ

κατάφυτη ἀπὸ ἐλαιόδενδρα καὶ κωνοφόρα (πεῦκα), κείνται τὰ λείψανα ἀρχαίου καὶ μεσαιωνικοῦ οἰκισμοῦ¹⁵¹. Μεταξὺ αὐτῶν εὐρίσκονται καὶ τὰ ἐρείπια τοῦ ναοῦ τῆς Ἁγίας Αἰκατερίνης.

Πρόκειται γιὰ μικρῶν διαστάσεων μονόχωρο οἰκοδόμημα, τὸ ὁποῖο ἐμφανίζει ὀρθογωνίου σχήματος κάτοψη (ἔξωτ. διαστ. 8.00X5.80 μ.) καὶ ἐκαλύπτετο με κτιστὴ καμάρα. Ἡ ἀνατολικὴ αὐτοῦ πλευρὰ περατοῦται σὲ μίαν ἡμικυκλικὴ ἀψίδα, ἐνῶ στὸ μέσον τῆς δυτικῆς πλευρᾶς ἀνοίγεται ἡ εἴσοδος.

Ὡς οἰκοδομικὰ ὑλικά ἔχουν χρησιμοποιηθῆ πελεκητοὶ λίθοι, ἀπὸ φαιόχρωμο, ἐγχώριο ἀσβεστόλιθο, μετὰ περραινίου, προερχόμενοι ἀπὸ ἀρχαῖα οἰκοδομήματα προχριστιανικῶν χρόνων.

Στὸ μέσον τῆς δυτικῆς πλευρᾶς τοῦ οἰκοδομήματος ὑπάρχει μία κρήνη, τὸ ὕδωρ τῆς ὁποῖα ἀναβλύζει κάτω ἀκριβῶς ἀπὸ τὸ δάπεδο τοῦ ναοῦ τῆς Ἁγίας Αἰκατερίνης καὶ θεωρεῖται ἀγίασμα. Πιστεύεται ὅτι ἔχει θεραπευτικὲς ιδιότητες, συνιστώμενο στοὺς πάσχοντες ἀπὸ διάφορες ἀσθένειες.

23. Σιάννα, Πράσσοι, Κεραμί, Παναγία ἢ Κυρά.

Στὴν θέση «Κεραμί, τό», τῆς περιοχῆς Πράσσοι, τῆς Κοινότητος Σιάννων καὶ ἀνάμεσα σὲ πεῦκα, κείται τὸ ἐρειπωμένο ναῦδριο τῆς Παναγίας τῆς Κυρᾶς. Διατηρεῖται περιμετρικὰ ὀλόκληρη ἢ τοιχοποιῖα σὲ ἰκανὸν ὕψος ἀπὸ τῆς ἐπιφανείας τοῦ ἐδάφους.

Ὁ ναὸς ἐμφανίζει ὀρθογωνίου σχήματος κάτοψη καὶ ἐκαλύπτετο με ἡμικυλινδρική ὀροφή. Ἡ ἀνατολικὴ αὐτοῦ πλευρὰ περατοῦται σὲ μίαν ἡμικυκλικὴ ἀψίδα. Στὸ μέσον τῆς δυτικῆς αὐτοῦ πλευρᾶς ἀνοίγεται ἡ εἴσοδος.

Στὶς ἐσωτερικὲς ἐπιφάνειες τῶν τοίχων τοῦ ναοῦ διατηροῦνται λείψανα τοιχογραφιῶν, πιθανῶς τοῦ 17ου αἰ. μ.Χ.

Νότια τοῦ ναοῦ καὶ σὲ ἀπόσταση ὀλίγων μέτρων ἀπὸ αὐτόν, διατηρεῖται μικρὸ κτίσμα, τὸ ὁποῖο ἐμφανίζει ὀρθογωνίου σχήματος κάτοψη καὶ καλύπτεται με κτιστὴ καμάρα. Τοῦτο φέρει λείψανα τοιχογραφιῶν. Πιθανῶς πρόκειται γιὰ κρήνη, τὸ ὕδωρ τῆς ὁποίας ἐθεωρεῖτο ἀγίασμα.

κατὰ τὸ παρελθὸν καὶ ἐν γένει μαρτυροῦν τὴν παρουσία ἀνθρώπων καὶ κέντρων δραστηριότητος αὐτῶν.

151. Ὁ οἰκισμὸς αὐτὸς ἤχμασε κατὰ τὴν κλασσικὴ περίοδο, τὴν ἑλληνορωμαϊκὴ ἐποχὴ καὶ τοὺς παλαιοχρ. χρόνους. Μέχρι σήμερα διατηροῦνται στὴν περιοχὴ πολλὰ λείψανα ἀρχαίων, μετὰξὺ τῶν ὁποίων συγκαταλέγεται καὶ μεγάλος κορμὸς ἀναγλύφου λέοντος. Παλαιότερα στὴν ἴδια περιοχὴ εἶχεν ἀποκαλυφθῆ ἔτερο λιοντάρι.

24. Σιάννα, Στελλιές, Παναγία, Ζωοδόχος Πηγή.

ΒΑ. του οικισμού των Σιάννων και σε απόσταση δύο χλμ. περίπου από αυτόν, δεξιά της άμαξιτης οδού Ρόδου - Σιάννων και αριστερά του αγροτικού δρόμου Σιάννων - Γλυφάδας, στις ΒΑ. παρειές του ὄρους Ἀκραμίτης (ὑψόμ. 750 μ.), στην θέση «*Στελλιές*»¹⁵² και σε επίκαιρο σημείο ὑψώνεται τὸ ναῦδριο τῆς Παναγίας, Ζωοδόχου Πηγῆς.

Πρόκειται γιὰ μικρῶν διαστάσεων μονόχωρο οἰκοδόμημα, τὸ ὁποῖο ἐμφανίζει ὀρθογωνίου σχήματος κάτοψη (ἔξωτ. διαστ. 6.00X4.18 και ἔσωτ. διαστ. 4.85X2.72/2.76 μ.) και καλύπτεται με κτιστή καμάρα. Ἐξωτερικὰ ἡ στέγη εἶναι ἐστρωμένη με ἐγχώριες, ἀσβεστολιθικὲς πλάκες.

Ἡ ἀνατολικὴ πλευρὰ τοῦ ναῦδρίου αὐτοῦ περατοῦται σε μίαν ἡμικυκλικὴν ἀψίδα (χορδῆς 1.35 και βέλους 0.70 μ.), στὸ μέσον τῆς ὁποίας ἀνοίγεται ἓνα μονόλοβο παράθυρο (πλάτ. 0.07/0.12 μ.). Στὸ μέσον τοῦ Ἱεροῦ Βήματος (διαστ. 2.76X1.32 μ.) κείται ἡ Ἁγία Τράπεζα.

Στὸ μέσον τῆς δυτικῆς πλευρᾶς τοῦ ναοῦ ἀνοίγεται ἡ εἴσοδος (πλάτ. 0.91 μ.). Στὸ ἀνατολικὸ τμήμα τῆς βορείας ἐσωτερικῆς πλευρᾶς τοῦ κυρίως ναοῦ και ἐντὸς τοῦ πάχους τοῦ τοίχου ἀνοίγεται ὀρθογωνίου σχήματος κόγχη (πλάτ. 1.02 και βάθους 0.20 μ.).

Ἐσωτερικὰ οἱ ἐπιφάνειες τῶν τοίχων τοῦ ναοῦ εἶναι ἐπιχρισμένες και φέρουν λείψανα τοιχογραφιῶν, πιθανῶς τοῦ 14ου και τοῦ 17ου αἰ. μ.Χ. Ἐξωτερικὰ οἱ τοῖχοι εἶναι ἀρμολογημένοι.

Πλησίον τοῦ ναοῦ τῆς Παναγίας και σε μικρὴ ἀπόσταση ἀπὸ αὐτὸν κείται πηγή, τὸ ὕδωρ τῆς ὁποίας θεωρεῖται αγίασμα.

ΒΑ. τοῦ ναῦδρίου και σε μικρὴ ἀπόσταση ἀπὸ αὐτὸ κείνται τὰ λείψανα οἰκισμοῦ τῶν μέσων και τῶν νεωτέρων χρόνων, ὁ ὁποῖος ἐκατοικεῖτο μέχρι τὰ μέσα περίπου τοῦ 20ου αἰ. μ.Χ., ὁπότε και ἄρχισε νὰ παρακμάξῃ και νὰ ἐγκαταλείπεται βαθμιαῖα. Μέχρι σήμερα διατηροῦνται τὰ ἐρείπια ἀγροικιῶν, ἀλώνια, κῆποι, συστάδες ὀπωροφόρων δένδρων κ.ἄ., τὰ ὁποῖα μαρτυροῦν τὴν ἀνθρώπινη παρουσία στὴν περιοχὴ¹⁵³.

152. Τὸ τοπωνύμιο «*Στελλιές, στίς*», σχετίζεται πιθανῶς με τὴν ἔκφραση «*στὶς ἐλιές*», ἀπὸ τὴν ὁποία προήλθε «*Στελλιές*». Πράγματι στὴν περιοχὴ ὑπάρχουν ἀρκετὰ ἐλαιόδεντρα.

153. Ἀνατολικὰ τοῦ ναῦδρίου τῆς Παναγίας, Ζωοδόχου Πηγῆς και σε ἀπόσταση 300 μ. περίπου ἀπὸ αὐτὸ, ἀριστερὰ τοῦ χωματόδρομου, ποὺ ὀδηγεῖ ἀπὸ τὴν διακλάδωση τῶν Σιάννων πρὸς τὴν Γλυφάδα, ἀπεκαλύφθη τὸ 1990 ἓνας λακκοειδῆς, κιβωτιώσχη-

25. Σκιαδί, Παναγία Σκιαδενη.

Μεταξὺ τῶν οἰκισμῶν τῆς νοτίας Ρόδου: Μεσαναγροῦ - Καταβιᾶς - Ἀπολακκιάς, στίς δυτικὲς πλαγιές τοῦ ὑψώματος Σταυρὸς (ὑψόμ. 600 μ. περίπου), στὴν θέση «Σκιαδί, τὸ», κεῖται ἡ Ἱερὰ Μονὴ τῆς Παναγίας τῆς Σκιαδενης (Γενέσιον τῆς Θεοτόκου, 8 Σεπτεμβρίου).

Ἡ ὀνομασία Σκιαδί προέρχεται προφανῶς ἀπὸ τὸ γεγονός, ὅτι ἡ θέση αὐτὴ εὐρίσκεται ὑπὸ τὴν σκιὰν τοῦ παρακειμένου ὑψώματος γιὰ ἀρκετὸ χρονικὸ διάστημα τῆς ἡμέρας, ἰδίᾳ κατὰ τὶς πρώτες πρωινὲς ὥρες. Φαίνεται ὅτι κατὰ τὴν ἀρχαιότητα ἔκειτο στὴν ἴδια θέση Ἱερὸ τοῦ Ἑρμοῦ Ἰσκιαδίου. Μετὰ τὴν ἐπικράτηση τοῦ χριστιανισμοῦ στὴν περιοχὴ, στὴν θέση τοῦ ἀρχαίου Ἱεροῦ ἀνηγέρθη ἡ Μονὴ τῆς Παναγίας τῆς Σκιαδενης¹⁵⁴, ἡ ὁποία ἔχει πλουσιωτάτη ἱστορία.

Στὸ κέντρο τοῦ μοναστηριακοῦ συγκροτήματος κεῖται τὸ Καθολικόν, τὸ ὁποῖο ἀποτελεῖται ἀπὸ δύο τμήματα, προερχόμενα ἀπὸ δύο διαφορετικὲς περιόδους, ἦτοι:

α) Ἀνατολικὸ τμῆμα: Πρόκειται γιὰ μικρῶν διαστάσεων ναῦδριο, τὸ ὁποῖο ἀνήκει στὸν τύπο τοῦ ἐλευθέρου σταυροῦ μετὰ τροῦλλου. Ἡ ἀνατολικὴ αὐτοῦ πλευρὰ περατοῦται σὲ μίαν ἀψίδα, ἐσωτερικὰ ἡμικυκλικὴ καὶ ἐξωτερικὰ τρίπλευρη, στὸ μέσον τῆς ὁποίας ἀνοίγεται ἓνα μονόλοβο παράθυρο. Τὸ ναῦδριο αὐτὸ ἀνηγέρθη πιθανῶς τὸν 14ον αἰ. μ.Χ. καὶ ἀπετέλει τὸ Καθολικὸν τῆς Μονῆς.

β) Δυτικὸ τμῆμα: Ἀργότερα, πιθανῶς κατὰ τὸν 17ον αἰ. μ.Χ., ὁ ναὸς ἐπεξετάθη πρὸς Δ., προσετέθη τὸ δυτικὸ τμῆμα, προκειμένου νὰ ἀυξηθῇ ὁ χώρος τοῦ Καθολικοῦ. Πρόκειται γιὰ ὀρθογωνίου κατόψεως χώρον, ὁ ὁποῖος καλύπτεται μὲ σταυροθόλια. Στὸ μέσον τῆς δυτικῆς αὐτοῦ πλευρᾶς ἀνοίγεται ἡ εἴσοδος. Δυτικὰ αὐτοῦ κεῖται Πρόπυλον.

μος τάφος (ἔσωτ. διαστ. 1,80X0,60 καὶ βάρους 0,70 μ. περίπου), ὁ κυρίως ἄξονας τοῦ ὁποίου ἔβαινε ἀπὸ Δ. πρὸς Α. Οἱ πλευρὲς τοῦ τάφου ἦσαν κτισμένες καὶ ἐκαλύπτετο μὲ ὀρθογωνίου σχήματος ἐγχώριες, ἀβεστολιθινὲς πλάκες. Ἐντὸς τοῦ τάφου ὑπῆρχαν τὰ ὁστά ἐνὸς ἀνθρώπινου σκελετοῦ. Ὁ τάφος ἀπεκαλύφθη τυχαῖα, κατὰ τὴν διάρκεια χωματουργικῶν ἐργασιῶν, ἐπὶ τῇ εὐκαιρίᾳ τῆς διευρύνσεως τοῦ ἀμαξιτοῦ δρόμου. Πιθανῶτα πρόκειται γιὰ τὸ κοιμητήριον τοῦ παρακειμένου οἰκισμοῦ. Ὁ τάφος αὐτὸς προήρχετο ἀπὸ τοὺς μέσους χρόνους.

154. Στὸ ἀνατολικὸ ἄκρο τῆς βορείας ἐσωτερικῆς πλευρᾶς τοῦ βυζαντινοῦ ναοῦ τοῦ Ἁγίου Γεωργίου Βάρδα Ἀρνίθας Ρόδου (τοῦ ἔτους 1289/1290 μ.Χ.), εἰκονίζεται ἡ Παναγία ἀριστεροκρατοῦσα, μὲ τὴν ἐπιγραφή: «Μ(ή)τηρ Θ(εο)ῦ ἡ Σκη[α]διῶ [τισσα]». Πρβλ. Ἰ. Ἀ. Ὁρλάνδον, *ABME*, τ. 6 (1948), σ. 138-139, εἰκ. 118.

Τὸ ἀρχικὸ Καθολικὸν μὲ τὴν σταυρικὴ κάτοψη, ἀπετέλεσε τὸ Ἴε-
ρὸ Βῆμα, τὸ δὲ δυτικὸ τμήμα χρησιμεύει ὡς ὁ κυρίως ναός.

Στὶς ἐσωτερικὰς ἐπιφάνειες τοῦ ἀρχικοῦ ναυδρίου διατηροῦνται
λείψανα τοιχογραφιῶν, πιθανῶς τοῦ 17ου αἰ. μ.Χ.

ΝΑ. τοῦ Καθολικοῦ ὑπάρχει πηγὴ, τὸ ὕδωρ τῆς ὁποίας ἀναβλύζει
ἀπὸ τὰ σπλάγχνα τοῦ παρακείμενου ὄρους καὶ θεωρεῖται ἀγίασμα.

26. Σορωνή, "Ἅγιος Σουλᾶς.

ΝΔ. τοῦ οἰκισμοῦ τῆς Σορωνῆς καὶ σὲ ἀπόσταση 3 χλμ. περίπου
ἀπὸ αὐτόν, ἀριστερὰ τοῦ δρόμου Σορωνῆς - Διμυλιάς καὶ ἐντὸς κατα-
φύτου περιοχῆς ἀπὸ κωνοφόρα δένδρα (πεύκα) καὶ κυπαρίσσια, κεῖ-
ται τὸ ναῦδριο τοῦ Ἁγίου Σουλᾶ ("Ἅγιος Ἀπόστολος Σίλας, 30 Ἰου-
λίου).

Πρόκειται γιὰ μικρῶν διαστάσεων μονόχωρο οἰκοδόμημα, τὸ
ὁποῖο ἐμφανίζει ὀρθογωνίου σχήματος κάτοψη (ἐσωτ. διαστ.
6.64X2.83 μ.). Τοῦτο καλύπτεται μὲ κτιστὴ καμάρα καὶ κοῖλα κεραμί-
δια. Ἡ ἀνατολικὴ αὐτοῦ πλευρὰ περατοῦται σὲ μίαν ἡμικυκλικὴ ἀψί-
δα (χορδῆς 2.35 καὶ βέλους 1.25 μ.). Στὸ μέσον τῆς δυτικῆς αὐτοῦ
πλευρᾶς ἀνοίγεται ἡ εἴσοδος (πλατ. 0.96 μ.). Στὸ μέσον τῆς βορείας
αὐτοῦ πλευρᾶς ἀνοίγεται δευτέρη εἴσοδος (πλάτ. 0.93/1.07 μ.).

Πάνω ἀκριβῶς ἀπὸ τὴν εἴσοδο τῆς βορείας πλευρᾶς τοῦ ναοῦ
εἶναι ἐντοιχισμένη μία πλάκα ἀπὸ φαιόχρωμο μάρμαρο (διαστ.
0.41X0.37 μ.), ἡ ὁποία φέρει ἀνάγλυφο σταυρὸ καὶ τὴν ἐγχάρακτη
ἐπιγραφή:

«*Πνιρ*
πόζις
Ἀποστόλις
1836».

Ἦτοι: «*Πνιρπόζις Ἀποστόλις, 1836*». Ἡ ἐπιγραφή αὐτὴ ἀναφέ-
ρεται προφανῶς στὴν τελευταία ἀνακαίνιση τοῦ ναυδρίου τοῦ Ἁγίου
Σουλᾶ.

Τὸ ναῦδριο αὐτὸ ἀνηγέρθη ἐπὶ τῶν ἐρειπίων μίας παλαιοχριστι-
ανικῆς βασιλικῆς¹⁵⁵, ὅπως φαίνεται ἀπὸ τὴν ὑπαρξὴ λειψάνων παλαιῶν
τοιχῶν καὶ μαρμαρίνων ἀρχιτεκτονικῶν μελῶν, παλαιοχρ. χρόνων.
Φαίνεται δὲ ὅτι ἡ βασιλικὴ αὐτὴ κτίσθηκε στὴν θέση ἀρχαίου Ἴερου,

155. Π. Λαζαρίδης, «Μνημεῖα Δωδεκανήσου», σ. 245. Ἰ. Βολανάκης,
«Μνημεῖα Δωδεκανήσου», σ. 371.

προχριστιανικῆς ἐποχῆς, τὸ ὁποῖον ἔφερε παροδιακὸ χαρακτήρα¹⁵⁶, ὁ ὁποῖος διετηρήθη καὶ κατὰ τὴν χριστιανικὴν περίοδο.

Στὸ δυτικὸ τμήμα τῆς νοτίας ἐσωτερικῆς πλευρᾶς τοῦ κυρίως ναοῦ ἀνοίγεται μία ἡμικυκλικὴ κόγχη (χορδῆς 2.56 καὶ βέλους 2.23 μ.), ἐντὸς τῆς ὁποίας ὑπάρχει δεξαμενὴ ὕδατος, τὸ ὁποῖο πηγάζει ἀπὸ τὸ παρακείμενο ὕψωμα καὶ θεωρεῖται ἀγίασμα, μὲ θεραπευτικὰς ιδιότητες.

Εἰδικώτερα πιστεύεται ὅτι τὸ ἀγίασμα αὐτὸ θεραπεύει τὶς δερματικὰς παθήσεις, συνιστᾶται δὲ ἰδιαίτερα σὲ ὄσους πάσχουν ἀπὸ ψωρορίαση. Κατὰ τὴ διάρκεια τῆς Ἰταλοκρατίας (1912-1943/45) ἐγένετο συστηματικὴ ἐκμετάλλευση τοῦ ὕδατος τῆς πηγῆς τοῦ Ἁγίου Σουλᾶ. Τὸ ὕδωρ συνελέγετο, ἐνεφυσωνέτο καὶ μὲ τὴν ὀνομασία «*SAN SILVANO*» ἐξήγετο στὴν Ἰταλία, ὅπου ἐπωλεῖτο στὰ Φαρμακεῖα, ἔχοντας μεγάλη ζήτηση. Ἐπίσης πιστεύεται ὅτι τὸ ἀγίασμα αὐτὸ θεραπεύει τὴν μυρμηγκίαση (εἶδος μυκητιάσεως), παθήσεις τῶν ὀφθαλμῶν κ.λπ.

Ἐπίσης πιστεύεται ὅτι τὸ ἀγίασμα αὐτὸ θεραπεύει τὶς δερματικὰς παθήσεις, συνιστᾶται δὲ ἰδιαίτερα σὲ ὄσους πάσχουν ἀπὸ ψωρορίαση. Κατὰ τὴ διάρκεια τῆς Ἰταλοκρατίας (1912-1943/45) ἐγένετο συστηματικὴ ἐκμετάλλευση τοῦ ὕδατος τῆς πηγῆς τοῦ Ἁγίου Σουλᾶ. Τὸ ὕδωρ συνελέγετο, ἐνεφυσωνέτο καὶ μὲ τὴν ὀνομασία «*SAN SILVANO*» ἐξήγετο στὴν Ἰταλία, ὅπου ἐπωλεῖτο στὰ Φαρμακεῖα, ἔχοντας μεγάλη ζήτηση. Ἐπίσης πιστεύεται ὅτι τὸ ἀγίασμα αὐτὸ θεραπεύει τὴν μυρμηγκίαση (εἶδος μυκητιάσεως), παθήσεις τῶν ὀφθαλμῶν κ.λπ.

Ἐπίσης πιστεύεται ὅτι τὸ ἀγίασμα αὐτὸ θεραπεύει τὶς δερματικὰς παθήσεις, συνιστᾶται δὲ ἰδιαίτερα σὲ ὄσους πάσχουν ἀπὸ ψωρορίαση. Κατὰ τὴ διάρκεια τῆς Ἰταλοκρατίας (1912-1943/45) ἐγένετο συστηματικὴ ἐκμετάλλευση τοῦ ὕδατος τῆς πηγῆς τοῦ Ἁγίου Σουλᾶ. Τὸ ὕδωρ συνελέγετο, ἐνεφυσωνέτο καὶ μὲ τὴν ὀνομασία «*SAN SILVANO*» ἐξήγετο στὴν Ἰταλία, ὅπου ἐπωλεῖτο στὰ Φαρμακεῖα, ἔχοντας μεγάλη ζήτηση. Ἐπίσης πιστεύεται ὅτι τὸ ἀγίασμα αὐτὸ θεραπεύει τὴν μυρμηγκίαση (εἶδος μυκητιάσεως), παθήσεις τῶν ὀφθαλμῶν κ.λπ.

Ἐπίσης πιστεύεται ὅτι τὸ ἀγίασμα αὐτὸ θεραπεύει τὶς δερματικὰς παθήσεις, συνιστᾶται δὲ ἰδιαίτερα σὲ ὄσους πάσχουν ἀπὸ ψωρορίαση. Κατὰ τὴ διάρκεια τῆς Ἰταλοκρατίας (1912-1943/45) ἐγένετο συστηματικὴ ἐκμετάλλευση τοῦ ὕδατος τῆς πηγῆς τοῦ Ἁγίου Σουλᾶ. Τὸ ὕδωρ συνελέγετο, ἐνεφυσωνέτο καὶ μὲ τὴν ὀνομασία «*SAN SILVANO*» ἐξήγετο στὴν Ἰταλία, ὅπου ἐπωλεῖτο στὰ Φαρμακεῖα, ἔχοντας μεγάλη ζήτηση. Ἐπίσης πιστεύεται ὅτι τὸ ἀγίασμα αὐτὸ θεραπεύει τὴν μυρμηγκίαση (εἶδος μυκητιάσεως), παθήσεις τῶν ὀφθαλμῶν κ.λπ.

Ἐπίσης πιστεύεται ὅτι τὸ ἀγίασμα αὐτὸ θεραπεύει τὶς δερματικὰς παθήσεις, συνιστᾶται δὲ ἰδιαίτερα σὲ ὄσους πάσχουν ἀπὸ ψωρορίαση. Κατὰ τὴ διάρκεια τῆς Ἰταλοκρατίας (1912-1943/45) ἐγένετο συστηματικὴ ἐκμετάλλευση τοῦ ὕδατος τῆς πηγῆς τοῦ Ἁγίου Σουλᾶ. Τὸ ὕδωρ συνελέγετο, ἐνεφυσωνέτο καὶ μὲ τὴν ὀνομασία «*SAN SILVANO*» ἐξήγετο στὴν Ἰταλία, ὅπου ἐπωλεῖτο στὰ Φαρμακεῖα, ἔχοντας μεγάλη ζήτηση. Ἐπίσης πιστεύεται ὅτι τὸ ἀγίασμα αὐτὸ θεραπεύει τὴν μυρμηγκίαση (εἶδος μυκητιάσεως), παθήσεις τῶν ὀφθαλμῶν κ.λπ.

Ἐπίσης πιστεύεται ὅτι τὸ ἀγίασμα αὐτὸ θεραπεύει τὶς δερματικὰς παθήσεις, συνιστᾶται δὲ ἰδιαίτερα σὲ ὄσους πάσχουν ἀπὸ ψωρορίαση. Κατὰ τὴ διάρκεια τῆς Ἰταλοκρατίας (1912-1943/45) ἐγένετο συστηματικὴ ἐκμετάλλευση τοῦ ὕδατος τῆς πηγῆς τοῦ Ἁγίου Σουλᾶ. Τὸ ὕδωρ συνελέγετο, ἐνεφυσωνέτο καὶ μὲ τὴν ὀνομασία «*SAN SILVANO*» ἐξήγετο στὴν Ἰταλία, ὅπου ἐπωλεῖτο στὰ Φαρμακεῖα, ἔχοντας μεγάλη ζήτηση. Ἐπίσης πιστεύεται ὅτι τὸ ἀγίασμα αὐτὸ θεραπεύει τὴν μυρμηγκίαση (εἶδος μυκητιάσεως), παθήσεις τῶν ὀφθαλμῶν κ.λπ.

156. Ἡ ἐορτὴ τοῦ Ἁγίου Σουλᾶ φέρει μέχρι καὶ σήμερα παροδιακὸ χαρακτήρα, ἀποτελοῦσα συνέχεια τῶν ἀρχαίων, προχριστιανικῶν ἐορτῶν καὶ πανηγύρεων. Παλαιότερα ἄνθρωποι ἀπὸ ὅλη τὴν Ρόδο, χρησιμοποιοῦντες ὡς μεταφορικὰ μέσα τὰ ὑποζύγια των, ἤρχοντο στὸν Ἁγιο Σουλᾶ, ὅπου διενυκτέρευαν καὶ ἐλάμβαναν μέρος τόσο στὶς θρησκευτικὰς ἀκολουθίες, ὅσο καὶ στὴν λαϊκὴν χαρακτήρα πανηγύρη. Σήμερα ἐρχονται οἱ προσκυνητὲς μὲ τὰ αὐτοκίνητά των, πολλοὶ διακυκτερεύουν καὶ συμμετέχουν ἐνεργᾶ στὸ πανηγύρι τοῦ Ἁγίου Σουλᾶ. Ἐπίσης παροδιακὸ χαρακτήρα ἔφερε τὸ Ἱερὸ τοῦ Ἀπόλλωνος Ἐρεθιμίου (Θολό).

157. Ἐπιθυμῶ νὰ ἐκφράσω καὶ ἀπὸ τὴν θέσιν αὐτὴ τὶς θερμὰς μου εὐχαριστίες πρὸς τὸν φίλο κ. Σταμάτιο Δημητρά, κάτοικο Σορωνῆς (1924-), ὁ ὁποῖος εἶχε τὴν καλωσύνη νὰ διηγηθῆ στὸν γράφοντα ἱστορίες καὶ παραδόσεις σχετιζόμενες πρὸς τὸν Ἁγιο Σουλᾶ καὶ τὸ πανηγύρι του.

αὐτοῦ δάσος, ὁ καθαρὸς ἀέρας καὶ τὸ κρυστάλλινο ὕδωρ, ἀποτελοῦν παράγοντες, οἱ ὁποῖοι μᾶς ἐπιτρέπουν νὰ ὑποθέσωμε τὴν ὑπαρξὴ ἀρχαίου Ἀσκληπιείου ἢ παρεμφεροῦς καθιδρύματος στὴν περιοχὴ κατὰ τὴν προχριστιανικὴ ἐποχὴ, συνέχεια τοῦ ὁποῖου ἀποτελεῖ ἡ λατρεία τῶν χριστιανικῶν χρόνων.

27. Σορωνή, Καθολικὴ, Ἅγιος Γεώργιος.

ΝΑ. τοῦ Ἁγίου Σουλᾶ καὶ σὲ ἀπόσταση 2 χλμ. περίπου ἀπὸ αὐτόν, ἀριστερὰ τοῦ δρόμου Σορωνῆς - Ἐλεούσας καὶ στὴ θέση «Καθολικὴ», κεῖται τὸ ναῦδριο τοῦ Ἁγίου Μεγαλομάρτυρος Γεωργίου τοῦ Τροπαιοφόρου (23 Ἀπριλίου).

Πρόκειται γιὰ μικρῶν διαστάσεων μονόχωρο οἰκοδόμημα, τὸ ὁποῖο ἐμφανίζει ὀρθογωνίου σχήματος κάτοιψη (ἔσωτ. διαστ. 5.29X2.93 μ.) καὶ καλύπτεται μὲ κτιστὴ καμάρα. Ἐξωτερικὰ ἡ ὀροφὴ φέρει ἐπίστρωση ἀπὸ ὑδραυλικὸ κονίαμα.

Ἡ ἀνατολικὴ αὐτοῦ πλευρὰ περατοῦται σὲ μίαν ἡμικυκλικὴ ἀψίδα, ἐσωτερικὰ ἡμικυκλικὴ (χορδῆς 2.27 καὶ βέλους 1,25 μ.) καὶ ἐξωτερικὰ τρίπλευρη. Στὸ μέσον τῆς δυτικῆς αὐτοῦ πλευρᾶς ἀνοίγεται ἡ εἴσοδος (πλάτ. 0.76/0.97 μ.).

Πάνω ἀπὸ τὴν εἴσοδο τοῦ ναοῦ εἶναι ἐντοιχισμένη μία μαρμαρίνη πλάκα μὲ τὴν ἐγχάρακτη ἐπιγραφή:

«ΟΙΚΟΔΩΜΗΘΗ
ΔΑΠΑΝΑΙΣ
ΒΑΡΒΑΡΑΣ ΚΑΙ ΣΥΖΥΓΟΥ
ΙΩ(ΑΝΝΟΥ) ΚΑΡΑΜΑΡΙΟΥ
Σ'ΟΡΩΝΗΣ
1830».

Σύμφωνα μὲ τὴν ἐπιγραφή αὐτὴ, ἡ τελευταία ἀνακαίνιση τοῦ ναυδρίου ἔλαβε χώραν τὸ 1830 ὑπὸ τῶν: Βαρβάρας καὶ Ἰωάννου Καραμάρου, κατοίκων Σορωνῆς Ρόδου.

ΝΔ. τοῦ ναυδρίου καὶ σὲ ἀπόσταση 40.00 μ. περίπου ἀπὸ αὐτό, σὲ χαμηλότερο ἐπίπεδο καὶ ἀριστερὰ τοῦ δρόμου Σορωνῆς - Ἁγίου Γεωργίου, ὑπάρχει πηγὴ ὕδατος, θεωρουμένου ἀγιάσματος.

ΝΔ. τοῦ ναυδρίου καὶ σὲ ἀπόσταση 150 μ. περίπου ἀπὸ αὐτὸ ἀνεσκάφη ὑπὸ τοῦ γράφοντος τὸ ἔτος 1992 μίαν τρίκλιτη, ξυλόστεγη βασιλικὴ τοῦ ἀπλοῦ ἑλληνοιστικοῦ τύπου, φέρουσα ψηφιδωτὰ δάπεδα καὶ προσκίσματα γύρω ἀπὸ αὐτήν¹⁵⁸. Φαίνεται ὅτι στὴ θέση αὐτὴ

158. Ἰ. Βολανάκης, «Μνημεῖα Δωδεκανήσου», σ. 341.

ἔκειτο ἀρχαῖος καὶ μεσαιωνικὸς οἰκισμός¹⁵⁹.

28. Ψίνθος, Ἱαματικό, Ἁγία Τριάς (Σχέδ. 7-10).

ΝΔ. τῆς Ψίνθου καὶ σὲ ἀπόσταση δύο χιλιομέτρων περίπου ἀπὸ αὐτήν, ἀριστερὰ τῆς ἀμαξιτῆς ὁδοῦ Ψίνθου - Παναγίας Παρμενιωτίσσης καὶ σὲ ἀπόσταση 200 μ. περίπου ἀπὸ αὐτήν, στὴν θέση «Ἱαματικό» ἢ «Γιαματικό»¹⁶⁰ καὶ ἐπὶ χαμηλοῦ γηλόφου, ὑψώνεται τὸ ναῦδροιο τῆς Ἁγίας Τριάδος¹⁶¹.

Πρόκειται γιὰ μικρῶν διαστάσεων μονόχωρο οἰκοδόμημα, τὸ ὁποῖο ἐμφανίζει ὀρθογωνίου σχήματος κάτοψη (ἐξωτ. διαστ. 5.35X4.30 καὶ ἐσωτ. διαστ. 4.60X2.90 μ.) καὶ καλύπτεται μὲ κτιστὴ καμάρα καὶ κοῖλα κεραμίδια. Ἡ ἀνατολικὴ αὐτοῦ πλευρὰ περατοῦται σὲ μίαν ἡμικυκλικὴν ἀψίδα (χορδῆς 2.40 καὶ βέλους 1.30 μ. περίπου), στὸ μέσον τῆς ὁποίας ἀνοίγεται ἓνα μονόλοβο παράθυρο. Στὸ μέσον τῆς δυτικῆς αὐτοῦ πλευρᾶς ἀνοίγεται ἡ εἴσοδος (πλάτ. 0.82 μ.).

Ὁ ναὸς τῆς Ἁγίας Τριάδος εἶναι κατάγραφος ἐσωτερικά. Στὸ νότιο τμήμα τῆς ἐσωτερικῆς δυτικῆς πλευρᾶς τοῦ κυρίως ναοῦ εἰκονίζεται ἡ Μοναχὴ Καταφυγή, κτήτωρ τοῦ ναοῦ, ἡ ὁποία κρατεῖ στὰ χέρια τῆς ὁμοίωμα τοῦ ναοῦ καὶ τὸ προσφέρει στὸν Ἰησοῦν Χριστόν.

Ἄνω καὶ ἀριστερά, ὡς πρὸς τὸν θεατὴ, ὑπάρχει γραπτὴ, μεγαλογράμματη, πεντάστιχη ἐπιγραφή, ἡ ὁποία ἔχει ὡς ἐξῆς:

«† ANEΓΕΡΘΗ ΕΚ ΒΟΘΡΩΝ Κ(ΑΙ) ΑΝΕΚΤΟΡΙΘΗ
Ο ΘΙΟΣ Κ(ΑΙ) ΠΑΝΣΕΠΤΟ(Σ) ΝΑΟΣ ΤΗΣ ΤΗΜΙΑΣ Κ(ΑΙ)
ΖΟΑΡΧΙΚΗΣ ΤΡΙΑΔΟΣ ΔΙΑ ΚΟΠΟΥ Κ(ΑΙ) ΕΞΟΔΟΥ

159. Πρόκειται ἴσως γιὰ τὸ ὑπὸ τῶν πηγῶν ἀναφερόμενο «Διοσκόριον». Πρβλ. Χ. Παπαχριστοδοῦλου, *Ἱστορία Ρόδου (1994)*, σ. 286.

160. Ἡ ὀνομασία προέρχεται ἀπὸ τὸ ὅτι τὸ ὕδωρ τῆς παρακειμένης πηγῆς θεωρεῖται ἀγίασμα, πιστεύεται δὲ ὅτι ἔχει θεραπευτικὲς ιδιότητες. Σύμφωνα μὲ ὑπάρχουσα παράδοση, μία γυναίκα, κωφάλαλη ἐκ γενετῆς, ἔβρισκε τὰ ζῶα τῆς στὴν περιοχὴ αὐτῆ. Μία ἀγγελὰ ἐπάτησε ἐπὶ τοῦ ἐδάφους, ὅπου ἐδημιουργήθη μικρὸ βαθούλωμα, ἀπὸ ὅπου ἀνέβλυσε ὕδωρ, δημιουργηθεῖσης πηγῆς. Ἡ κωφάλαλη ἔπλυνε τὸ πρόσωπό τῆς μὲ τὸ νερὸ αὐτό, ἤπιε καὶ ἐθεραπεύθη, ἀποκτήσασα τὴν ἀκοὴ καὶ τὴν ὁμιλίαν τῆς. Τοῦτο τὸ θαῦμα εἶχε ὡς ἀποτέλεσμα τὴν ἀνέγερση τοῦ ναῦδριοιο στὴν θέση αὐτῆ καὶ τὴν ἀνάδειξη τῆς πηγῆς σὲ Ἁγίασμα. Πρβλ. Κ. von Bolzano, *Rhodos*, σ. 73.

Σύμφωνα μὲ ἄλλη παράδοση, ἡ πηγὴ ἔρρε πάντοτε ὕδωρ. Ὅταν ὅμως συνέβαινε κατὰ τοὺς φθινοπωρινοὺς μῆνες νὰ στερροῦν τὸ ὕδωρ, ὁ ἱερεὺς τῆς Ψίνθου ἤρχετο στὸν χῶρο τῆς πηγῆς, ἐθυμίαζε, ἀπήγγελλε σύντομη δέση καὶ τὸ ὕδωρ ἀνέβλυζε καὶ πάλι, δροσιζώντας τοὺς προσκυνητὰς καὶ θεραπεύον διάφορες ἀσθένειες.

161. Κ. Gallas, *Rhodos*, σ. 302-303. Κ. von Bolzano, *Rhodos*, σ. 73-78.

ΚΑΤΑΦΙΓΗΣ ΜΟΝΑΧΗΣ Κ(ΑΙ) Τ(ΩΝ) ΤΕΚΝΟΝ ΑΥΤΗΣ
 ΤΗΣ ΑΛΛΕ
 ΞΕΝΑΗΣ ΕΤΟΥΣ Σ'ΛΙΣ'».

Ἦτοι σὲ μεταγραφή:

«† Ἀνεγέρθη ἐκ βόθρων κ(αὶ) ἀνεστορίθη
 ὁ θῖος κ(αὶ) πάνσεπτο(ς) ναὸς τῆς Τημίας κ(αὶ)
 Ζοαρχικῆς Τριάδος, διὰ κόπου κ(αὶ) ἐξόδου
 Καταφιγῆς Μοναχῆς κ(αὶ) τ(ῶν) τέκνον αὐτῆς, τῆς Ἄλλε-
 ξεναῆς. Ἔτους Σ'ΛΙΣ'»¹⁶².

Ἡ ἀναγραφόμενη στὴν ἐπιγραφή χρονολογία 6916 ἀπὸ κτίσεως κόσμου ἀντιστοιχεῖ πρὸς τὸ ἔτος 1407/1408 μ.Χ. Πρόκειται γιὰ ἓνα ἀπὸ τοὺς ὀλίγους ἀκριβῶς χρονολογημένους, τοιχογραφημένους ναοὺς τῆς Δωδεκανήσου.

Ὁ ναὸς τῆς Ἁγίας Τριάδος ἀνηγέρθη στὴν θέση παλαιότερου ναοῦ βυζαντινῆς ἐποχῆς, τὸ δάπεδο τοῦ ὁποίου ἐκαλύπτετο μὲ κεραμιδάκι, διατεταγμένο κατὰ τρόπον, ὥστε νὰ σχηματίζεται διακοσμητικό, τὸ ὁποῖον ὁμοιάζει μὲ τὴν σπονδυλικὴ στήλη ἰχθύος (Ψαροκόκκαλο). Τμήματα τοῦ δαπέδου αὐτοῦ διατηροῦνται ΒΔ. τοῦ ναυδρίου τῆς Ἁγίας Τριάδος.

Ὁ βυζαντινὸς αὐτὸς ναὸς εἶχεν ἀνεγερθῆ ἐπὶ τῶν ἐρειπίων μίας παλιοχριστιανικῆς βασιλικῆς¹⁶³, ἡ ὁποία ἔφερε ψηφιδωτὰ δάπεδα. Τμήματα τῆς βασιλικῆς καὶ τοῦ ψηφιδωτοῦ δαπέδου ἀπεκαλύφθησαν παλαιότερα καὶ ἐκαλύφθησαν στὴν συνέχεια¹⁶⁴,

Παλιοχριστιανικὸ Ἀγίασμα.

ΝΔ. τοῦ ναυδρίου τῆς Ἁγίας Τριάδος καὶ σὲ ἀπόσταση 80.00 μ. περιῖπου ἀπὸ αὐτό, στὸ ἴδιο περιῖπου ἐπίπεδο, ἀπεκαλύφθησαν κατὰ τὴν διάρκεια ἐργασιῶν διαμορφώσεως τοῦ πέριξ τοῦ ναοῦ χώρου, τὰ λείψανα παλαιοῦ κτίσματος¹⁶⁵. Πρόκειται πιθανῶς γιὰ Ἀγίασμα παλιοχριστιανικῆς ἐποχῆς.

Εἰδικώτερα ἀπεκαλύφθη τμήμα δεξαμενῆς, ἡ ὁποία ἔφερε ὀρθογωνίου σχήματος κάτοψη (ἔσωτ. διαστ. 2.90X2.00 μ. περιῖπου). Ὁ κυρίως ἄξονας αὐτῆς ἔβαινε ἀπὸ Α. πρὸς Δ. Ἡ τοιχοποιία εἶναι ἀπὸ ἀργολιθοδομὴ καὶ ἰσχυρὸ ἀβεστοκονίαμα (πάχος τοίχων 0.30μ.). Τὸ

162. Πρβλ. K. von Bolzano, *Rhodos*, σ. 48, 73-78.

163. Π. Λαζαρίδης, «Μνημεῖα Δωδεκανήσου», σ. 245. Ἰ. Βολανάκης, «Μνημεῖα Δωδεκανήσου», σ. 341.

164. Πρβλ. Π. Λαζαρίδην, «Μνημεῖα Δωδεκανήσου», σ. 245.

165. Τοῦτο συνέβη τὴν 1η Σεπτεμβρίου τοῦ ἔτους 1994, ὅποτε καὶ ἐπεσκέφθη ὁ γράφων τὸν χώρο.

δάπεδο τῆς δεξαμενῆς, καθὼς καὶ οἱ ἐσωτερικὲς ἐπιφάνειες τῶν τοίχων αὐτῆς καλύπτονται μὲ ὑδραυλικὸ κονίαμα.

Στὶς πλευρὰς τοῦ δαπέδου τῆς δεξαμενῆς ἔχει τοποθετηθῆ σειρὰ ἀπὸ λαβῆς ἀμφορέων τῆς ἑλληνορωμαϊκῆς ἐποχῆς. Μεταξὺ ἄλλων ἀνευρέθη ἐντὸς τῆς δεξαμενῆς τμῆμα πηλίνου λύχνου, μὲ μίαν μύξα, πιθανῶς τοῦ βου αἰ. μ.Χ.

Βυζαντινὸ Ἁγίασμα.

ΝΔ. τοῦ ναυδρίου τῆς Ἁγίας Τριάδος Ψίνθου καὶ σὲ ἀπόσταση 150 μ. περίπου ἀπὸ αὐτό, σὲ ἀρκετὰ χαμηλότερο ἐπίπεδο (περὶ τὰ 15.00 μ.), εὐρίσκεται μία πηγὴ, τὸ ὕδωρ τῆς ὁποίας ἀναβλύζει ἀπὸ τὰ σπλάχνα τοῦ μικροῦ λόφου καὶ θεωρεῖται ἁγίασμα, κεκτημένο θεραπευτικὲς ιδιότητες.

Ἐπὶ τῆς κτιστῆς κρήνης, ἡ ὁποία ἐμφανίζει ὀρθογωνίου σχήματος κάτοψη (ἔσωτ. διαστ. 1.50X1.22 καὶ ἔξωτ. διαστ. 2.60X2.37 μ.) καὶ καλύπτεται μὲ κτιστὴ καμάρα. Ἡ ὀροφή αὐτοῦ φέρει ἐξωτερικὰ ἐπίστρωση ἀπὸ ὑδραυλικὸ κονίαμα. Ὁ κυρίως ἄξονας τοῦ κτίσματος αὐτοῦ βαίνει ἀπὸ Δ. πρὸς Α. Στὸ μέσον τῆς δυτικῆς αὐτοῦ πλευρᾶς ἀνοίγεται ἡ εἴσοδος.

Ἡ δυτικὴ ἐξωτερικὴ πλευρὰ ἀποτελεῖ τὴν κυρία ὄψη τοῦ Ἁγιάσματος. Στὴν βάση ἔχει πλάτος 2.37, ἐκάστη κάθετη πλευρὰ ἔχει ὕψος 1.70 καὶ τὸ συνολικὸ ὕψος εἶναι 2.05 μ.

Στὸ ἄνω ἄκρο τῆς τοξωτῆς προσόψεως τοῦ Ἁγιάσματος αὐτοῦ ἔχει τοποθετηθῆ ἀνεστραμμένο, μαρμαρίνο ἐπίθημα κιονοκράνου (πάχους 0.20 μ.), ἀποτελούμενο ἀπὸ λευκὸ μάρμαρο καὶ φέρον ἀνάγλυφο διάκοσμο. Ἐπ' αὐτοῦ ὑπάρχει σταυρὸς καὶ κλάδος φοίνικα. Πρόκειται γιὰ ἀρχιτεκτονικὸ μέλος τῆς βυζαντινῆς περιόδου¹⁶⁶.

Στὸ ἀνατολικὸ τμῆμα τοῦ δαπέδου τοῦ Ἁγιάσματος αὐτοῦ ὑπάρχει μικρὴ ἐμβάθυνση σχήματος ὀρθογωνίου (διαστ. 1.10X0.87 καὶ βάθους 0.10 μ.), ἡ ὁποία ἐχρησίμευε εἴτε γιὰ νὰ δέχεται τὸ ὕδωρ τῆς πηγῆς, εἴτε γιὰ τὴν ὑποδοχὴ λιθίνης ἢ μαρμαρίνης δεξαμενῆς, ὅπου συνεκεντρώνετο τὸ ὕδωρ - ἁγίασμα.

Τὸ Ἁγίασμα αὐτὸ προέρχεται πιθανῶς ἀπὸ τὶς ἀρχὰς τοῦ 15ου αἰ. μ.Χ. καὶ εἶναι σύγχρονο πρὸς τὸ ναῦδριο τῆς Ἁγίας Τριάδος. Φαίνεται ὅτι ἡ Μοναχὴ Καταφυγὴ, ἡ ὁποία ἐφρόντισε καὶ ἐδαπάνησε γιὰ τὴν ἀνέγερση καὶ τὴν ἀγιογράφηση τοῦ ναυδρίου τῆς Ἁγίας

166. Τὸ μαρμαρίνο αὐτὸ ἐπίθημα, ἔχει τοποθετηθῆ στὴ θέση αὐτὴ μὲ προφανῆ διακοσμητικὸ σκοπὸ καὶ σὲ β' χρήσιν. Ἀρχικὰ θὰ ἐκόσμει τὸ τέμπλον ἢ τὸ κιβώριο βυζαντινοῦ ναοῦ τῆς περιοχῆς, ἀπ' ὅπου καὶ μετεφέρθη στὸ Ἁγίασμα τοῦ Ἱαματικοῦ.

Τριάδος, εφρόντισε συγχρόνως και για την ανακαίνιση ή εξ ύπαρξης ανέγερση του Αγιάσματος αυτού, τὸ ὁποῖο ἀπετέλεσε καὶ τὴν κυρία αἰτία γιὰ τὴν ἴδρυση τοῦ ναυδρίου τῆς Ἁγίας Τριάδος στὴν θέση αὐτή.

Β') ΝΗΣΟΣ ΚΩΣ

29. Ἀσφεδιού Τζιά, Κεφαλοβρύσι, Παναγία.

Στὸ Ἀσφεδιού, νότια τῆς κεντρικῆς Πλατείας καὶ σὲ ἀπόσταση 450 μ. περίπου ἀπὸ αὐτήν, στὴν θέση «Κεφαλοβρύσι, τὸ»¹⁶⁷ καὶ μέσα σὲ δασώδη περιοχὴ, κατάφυτη μὲ ἄγρια κυπαρίσσια, κεῖται ὁ ναὸς τῆς Παναγίας (Εἰσόδια τῆς Θεοτόκου, 21 Νοεμβρίου).

Ὁ ναὸς ἐμφανίζει δύο οἰκοδομικὲς περιόδους, ἦτοι:

Πρώτη οἰκοδομικὴ περίοδος: Πρόκειται γιὰ ὀρθογωνίου κατόψεως κτίσμα (ἔσωτ. διαστ. 2.70X2.55 μ.), τὸ ὁποῖο καλύπτεται μὲ κτιστὴ καμάρα καὶ ὑδραυλικὸ κονίαμα. Ἡ ἀνατολικὴ αὐτοῦ πλευρὰ περατοῦται σὲ μίαν ἡμικυκλικὴ ἀψίδα (χορδῆς 1.96 καὶ βέλους 0.90 μ.). Στὶς ἐσωτερικὲς ἐπιφάνειες τῶν τοίχων αὐτοῦ διατηροῦνται λείψανα τοιχογραφιῶν τοῦ 15ου/16ου αἰ. μ.Χ.¹⁶⁸

Δεύτερη οἰκοδομικὴ περίοδος: Ἀργότερα ὁ ναὸς ἐπεξετάθη πρὸς τὰ δυτικά. Πρόκειται γιὰ ὀρθογωνίου κατόψεως οἰκοδόμημα (ἔσωτ. διαστ. 6.95X4.00 μ.), τὸ ὁποῖο καλύπτεται ἐπίσης μὲ κτιστὴ καμάρα καὶ ὑδραυλικὸ κονίαμα. Στὸ δυτικὸ τμήμα τῆς βορείας αὐτοῦ πλευρᾶς ἀνοίγεται ἡ εἴσοδος. Δυτικώτερα κεῖται νάρθηκας, ὁ ὁποῖος φέρει ὀροφὴ ἀπὸ ὠπλισμένο σκυρόδεμα.

Κάτω ἀκριβῶς ἀπὸ τὸ δάπεδο τοῦ ναοῦ τῆς Παναγίας ἀναβλύζει μεγάλη πηγὴ ὕδατος, ἡ ὁποία ἐξυπηρετεῖ τὶς ἀνάγκες τοῦ οἰκισμοῦ καὶ ἀρδεύει τὴν περιοχὴ. Τὸ ὕδωρ τῆς πηγῆς αὐτῆς θεωρεῖται ἀγίασμα. Ἡ ὑπαρξὴ τῆς πηγῆς, φαίνεται ὅτι ἀπετέλεσε καὶ τὴν κυρία αἰτία τῆς ἰδρύσεως τοῦ ναοῦ τῆς Παναγίας στὴν θέση αὐτή¹⁶⁹.

167. Ἰ. Βολανάκης, «Ἅγιος Γεώργιος Βαθειακοῦ», σ. 11.

168. Ἰ. Βολανάκης, «Μνημεῖα Κῶ (1989)», σ. 89-90.

169. Πιθανῶς στὴν θέση αὐτὴ ἔκειτο ἀρχαῖο Ἱερό, ἀφιερωμένο ἴσως στὶς Νύμφες (πρβλ. σημερινὲς Νεράιδες, ποὺ πιστεύεται ὅτι ζοῦν στὶς πηγές).

Γ') ΝΗΣΟΣ ΣΥΜΗ

30. Βουνό, Ἅγιος Κωνσταντῖνος.

ΝΑ. τοῦ Χωριοῦ Σύμης Δωδεκανήσου καὶ σὲ ἀπόσταση τριῶν χιλιομέτρων περίπου ἀπὸ αὐτό, ἀριστερὰ τοῦ δρόμου Χωριοῦ - Ἱερᾶς Μονῆς Ταξιάρχου Μιχαὴλ Πανορμίτου καὶ στὶς νότιες πλαγιὲς βραχῶδους ὑψώματος (ὑψόμ. 170 μ. περίπου), κεῖται τὸ μοναστηριακὸ συγκροτήμα τοῦ Ἁγίου Κωνσταντίνου, στὸ κέντρο τοῦ ὁποίου κεῖται ὁ ναὸς τῶν Ἁγίων καὶ ἰσαποστόλων Κωνσταντίνου καὶ Ἑλένης (21 Μαΐου)¹⁷⁰.

Πρόκειται γιὰ μονόχωρο οἰκοδόμημα, τὸ ὁποῖο ἐμφανίζει ὀρθογωνίου σχήματος κάτοψη (ἔσωτ. διαστ. 7.15X3.05 μ.) καὶ καλύπτεται μὲ κτιστὴ καμάρα καὶ κοῖλα κεραμίδια. Ἡ ἀνατολικὴ αὐτοῦ πλευρὰ περατοῦται σὲ μίαν ἡμικυκλικὴν ἀψίδα (χορδῆς 2.44 καὶ βέλους 1.60 μ.). Στὸ μέσον τῆς δυτικῆς αὐτοῦ πλευρᾶς ἀνοίγεται ἡ εἴσοδος (πλάτ. 0.88/1.17 μ.). Στὸ μέσον περίπου τῆς νοτίας καὶ τῆς βορείας πλευρᾶς τοῦ κυρίως ναοῦ ἀνοίγεται ἀνὰ ἓνα παράθυρο.

Ἐξωτερικὰ καὶ πάνω ἀπὸ τὴν εἴσοδο τοῦ ναοῦ εἶναι ἐντοιχισμένη πλάκα ἀπὸ λευκόχρωμο μάρμαρο, ἐπὶ τῆς ὁποίας ὑπάρχει ἡ ἐξῆς ἐγχάρακτη πεντάστιχη ἐπιγραφή:

«† ANAKENHΣΘΗ
 Η ΘΕΙΑ ΜΟΝΗ
 ΕΠΙ ΥΠΗΡΕΣΙΑ (Σ)
 ΙΩΑΝΝΟΥ Ν. ΒΟΛΟΝΑΚΗ
 1876».

Πρόκειται προφανῶς γιὰ μία ἀπὸ τὶς τελευταῖες ἀνακαινίσεις τοῦ ναοῦ καὶ τοῦ μοναστηριακοῦ συγκροτήματος τοῦ Ἁγίου Κωνσταντίνου.

Οἱ ἐσωτερικὲς ἐπιφάνειες τῶν τοίχων τοῦ ναοῦ καλύπτονται μὲ τοιχογραφίες μετρίως ποιότητος, πιθανῶς τοῦ ἔτους 1829 μ.Χ.

Βόρεια τοῦ Καθολικοῦ, σὲ ἀπόσταση ἕξι μ. περίπου ἀπὸ αὐτὸ καὶ κάτω ἀπὸ τὸ βραχῶδες πέτρωμα, ὑπάρχει ὑπόγεια, φυσικὴ κοιλότητα (ἔσωτ. διαστ. 3.00X3.00 καὶ ὕψους 2.50 μ. περίπου), ἡ ὁποία χρησιμεύει ὡς δεξαμενὴ, δεχομένη τὸ ὕδωρ φυσικῆς πηγῆς, ποὺ θεωρεῖται ἀγίασμα.

170. Ἐπιθυμῶ νὰ ἐκφράσω καὶ ἀπὸ τὴν θέση αὐτὴ τὶς θερμὲς μου εὐχαριστίες, πρὸς ὅλους τοὺς Φύλακες Ἀρχαιοτήτων Σύμης, οἱ ὅποιοι συνάδευαν τὸν γράφοντα κατὰ τὶς ἐπίπονες περιοδεῖες του στὴν Σύμη, ἤτοι: α) Τὸ ἀείμνηστο Κοκιμίδη Πατατούκο, β) τὸν κ. Σάββα Ἀλεξόπουλο καὶ γ) τὸν κ. Μιχαὴλ Βόλα.

Πρόκειται για διαυγές, κρυστάλλινο και άριστης ποιότητας νερό, τὸ ὁποῖο λαμβάνουν οἱ κάτοικοι τῆς Σύμης, πίνουν καὶ χρίονται πρὸς ἀγιασμό καὶ θεραπεία τῆς ψυχῆς καὶ τοῦ σώματος¹⁷¹.

31. Βρυσί, Παναγία, Ζωοδόχος Πηγή.

ΝΑ. τοῦ Χωριοῦ Σύμης καὶ σὲ ἀπόσταση δύο χιλιομέτρων περὶ-που ἀπὸ αὐτό, ἀνατολικά τοῦ ναοῦ τῆς Ἀγίας Μαρίνας, στὶς ΒΔ. παρυφές βραχώδους ὑψώματος καὶ στὴ θέση «*Βρυσί, τό*»¹⁷², κεῖται τὸ ναῦδριο τῆς Παναγίας, Ζωοδόχου Πηγῆς.

Πρόκειται γιὰ μικρῶν διαστάσεων μονόχωρο ναῦδριο. Τοῦτο ἐμφανίζει ὀρθογωνίου σχήματος κάτοψη καὶ καλύπτεται μὲ κτιστὴ κἀμάρα. Ἡ στέγη ἐξωτερικὰ φέρει ἐπίστρωση ἀπὸ φαioχρωμες, ἐγγῶ-ριες, ἀσβεστολιθικὲς πλάκες, ὅπως συνηθίζεται στὸ ναῦδρια τῆς Σύμης.

Ἡ ἀνατολικὴ πλευρὰ τοῦ ναῦδρίου περατοῦται σὲ μίαν ἡμικυκλι-κὴ ἀψίδα, στὸ μέσον τῆς ὁποίας ἀνοίγεται ἓνα μονόλοβο παράθυρο. Τὸ Ἱερὸ Βῆμα χωρίζεται τοῦ κυρίως ναοῦ μὲ ξύλινο τέμπλο.

Στὸ μέσον περιῖπου τῆς βορείας πλευρᾶς τοῦ κυρίως ναοῦ ἀνοί-γεται ἓνα παράθυρο. Στὸ μέσον τῆς δυτικῆς πλευρᾶς τοῦ ναοῦ ἀνοί-γεται ἡ εἴσοδος.

Ὁ ναὸς τῆς Παναγίας περιβάλλεται ἀπὸ εὐρύχωρη αὐλή, γύρω ἀπὸ τὴν ὁποία κεῖνται τὰ κελλιά καὶ οἱ βοηθητικοὶ χώροι. Ἐπὶ τῆς αὐλῆς ὑπάρχει μεγάλων διαστάσεων αἰωνόβιο, ἄγριο κυπαρίσσι, τὸ ὁποῖο δεσπόζει στὴν περιοχὴ καὶ εἶναι ὄρατὸ ἀπὸ μεγάλη ἀπόσταση.

171. Ἡ Σύμη, ὡς γνωστόν, εἶναι πετρώδης καὶ ξηρὴ νῆσος, ὅπως συμβαίνει καὶ μὲ τὰ περισσότερα νησιά τῆς Δωδεκανήσου, ἐξαιρέσει τῆς Ρόδου καὶ τῆς Κῶ. Οἱ φρυκτῆς πηγὲς ὕδατος εἶναι ἐλάχιστες. Οἱ κάτοικοι τῆς Σύμης παλαιότερα πάντοτε καὶ σήμερα ὡς ἐπὶ τὸ πλεῖστον, ἀνεγείροντες τὶς οἰκίαι των, λαμβάνουν μέριμνα καὶ κατασκευάζουν μίαν ὕδατοδεξαμενὴ στὸ ὑπόγειο τῆς οἰκίας, ὅπου συγκεντρώνονται τὰ ὄμβρια ὕδατα ἀπὸ τὶς ὀροφές. Τὸ συλλεγόμενον ὕδωρ ἐξυπηρετεῖ τὶς ἀνάγκες τῆς οἰκογενείας καθ' ὅλο τὸ ἔτος.

Παλαιότερα, ἐπειδὴ ἔβροχε περισσότερο καὶ ἐπειδὴ οἱ ἄνθρωποι ἐχρησιμοποιοῦ-σαν ὀλιγώτερο ὕδωρ ἀπ' ὅτι σήμερα, τὸ νερὸ τῆς δεξαμενῆς τῆς οἰκίας ἐκάλυπτε τὶς ἀνάγκες σὲ ἐτήσια βάση. Σήμερα ὅμως αὐτὸ δὲν συμβαίνει, γι' αὐτὸ ἔχουν κατασκευα-σθῆ μεγάλες ὕδατοδεξαμενές, ὅπου συλλέγονται τὰ ὄμβρια ὕδατα, ἀλλὰ ἐπειδὴ τὸ νερὸ αὐτῶν δὲν ἐπαρκεῖ, μεταφέρεται τὸ θέρος μεγάλη ποσότης νεροῦ μὲ πλοῖα ἀπὸ τὴν Ρόδο ἢ καὶ ἀπ' εὐθείας ἀπὸ τὸν Πειραιᾶ, μὲ ἀποτέλεσμα νὰ ἐπιβαρύνεται τὸ Κράτος μὲ τεράστια ποσά, τὰ ὁποῖα δαπανῶνται γιὰ τὸν σκοπὸν αὐτόν.

172. Ἡ ὀνομασία προφανῶς προέρχεται ἀπὸ τὴν ὑπαρξὴ πηγῆς στὴν θέση αὐτὴ καὶ πρὸ αὐτῆς κρήνης ἢ βρύσης.

Τὸ ναυδριό τῆς Παναγίας ἀνηγέρθη πιθανῶς κατὰ τὸν 19ον αἰ., ἴσως στὴν θέση παλαιότερου ναοῦ.

ΒΑ. τοῦ ναοῦ καὶ σὲ χαμηλότερο ἐπίπεδο ὑπάρχει φυσικὴ πηγὴ ὕδατος, πρᾶγμα ἀρκετὰ σπάνιο γιὰ τὴ ξηρὰ καὶ ἄνυδρο Σύμη. Ἡ ὑπαρξὴ τῆς πηγῆς ἀπετέλεσε κατὰ πάσαν πιθανότητα καὶ τὴν κυρία αἰτία ἀνεγέρσεως τοῦ ναοῦ στὴν θέση αὐτή.

Τὸ ὕδωρ τῆς πηγῆς αὐτῆς θεωρεῖται ἁγίασμα, ἐπειδὴ πηγάζει κάτω ἀπὸ τὸ ναυδριό τῆς Παναγίας, Ζωοδόχου Πηγῆς. Ἐπειδὴ ἡ Σύμη ὑποφέρει ἀπὸ τὴν ἔλλειψη ὕδατος, τὸ ὕδωρ αὐτὸ διωχετεύθη τελευταῖα στὶς κοινοτικὲς δεξαμενές, ποὺ εὐρίσκονται δυτικὰ τοῦ ναοῦ τῆς Ἁγίας Μαρίνας καὶ ΒΔ. τοῦ μοναστηριακοῦ συγκροτήματος τοῦ Προφήτου Ἡλία, καὶ χρησιμεύει γιὰ τὶς ἀνάγκες τῶν κατοίκων τοῦ οἰκισμοῦ τοῦ Χωριοῦ.

32. Πέδι, Λευκαδεῖό, Ἅγιος Θωμᾶς.

ΝΑ. τοῦ οἰκισμοῦ «Πέδι, τὸ»¹⁷³, στὴν θέση «Λευκαδεῖό, τό»¹⁷⁴ καὶ ἐπὶ τῆς παραλίας κεῖται τὸ ναυδριό τοῦ Ἁγίου Ἀποστόλου Θωμᾶ¹⁷⁵. Πρόκειται γιὰ μικρῶν διαστάσεων μονόχωρο οἰκοδόμημα, τὸ ὁποῖο ἐμφανίζει ὀρθογωνίου σχήματος κάτοψη (ἔσωπ. διαστ. 6.79X2.81 μ.). Ἡ ἀνατολικὴ αὐτοῦ πλευρὰ περατοῦται ἐσωτερικὰ σὲ τρεῖς ἀψίδες, ἦτοι:

α) Μεσαία ἀψίδα (χορδῆς 0.97 καὶ βέλους 0.65 μ.), β) Νοτιὰ ἀψίδα (χορδῆς 0.50 καὶ βέλους 0.48 μ.) καί γ) Βορεια ἀψίδα (χορδῆς 0.58 καὶ βέλους 0.52 μ.). Στὸ κέντρον τῆς μεσαίας ἀψίδας ἀνοίγεται ἓνα μονόλοβο παράθυρο. Ἐξωτερικὰ ἡ ἀνατολικὴ πλευρὰ τοῦ ναοῦ εἶναι εὐθεῖα.

Στὸ μέσον τῆς δυτικῆς πλευρᾶς τοῦ κυρίως ναοῦ ἀνοίγεται ἡ εἴσοδος (πλάτ. 0.83/1.17 μ.). Στὸ μέσον περιπτου τῆς βορείας πλευρᾶς τοῦ κυρίως ναοῦ ἀνοίγεται ἓνα παράθυρο (πλάτ. 0.73 μ.).

Ὁ ναὸς καλύπτεται μὲ κτιστὴ καμάρα. Ἐξωτερικὰ ἡ ὀροφὴ φέρει ἐπίστρωση ἀπὸ φαιόχρωμες, ἐγγώριες, ἀσβεστολιθικὲς πλάκες. Τὸ

173. Τὸ τοπωνύμιον προέρχεται προφανῶς ἀπὸ τὸ «Πέδιον, τό», ἦτοι τόπος ἐπίπεδος, πεδινός, ὅπως εἶναι πράγματι ἡ περιοχὴ, στὴν ὁποία κεῖται τὸ Πέδι.

174. Ἡ ὀνομασία προέρχεται προφανῶς ἀπὸ τὸ γεγονός, ὅτι παλαιότερα οἱ γυναῖκες τῆς Σύμης ἤρχοντο στὴν θέση αὐτὴ καὶ ἐπλυναν τὰ ρούχα τῶν οἰκογενειῶν των, στὰ ὕδατα τῆς πηγῆς. Ἀπὸ τὸ ρῆμα «λευκαίνω», ἦτοι πλένω, καθαρίζω, καθιστῶ λευκά, προέρχεται τὸ τοπωνύμιον «Λευκαδεῖό, τό».

175. Ναὸς μεσαιωνικός, ἀφιερωμένος ἐπίσης στὸν Ἅγιο Ἀπόστολο Θωμᾶ μὲ ἐξαίρετες τοιχογραφίες τοῦ 14/15ου αἰ. μ.Χ., εὐρίσκεται καὶ στὴν περιοχὴ τῆς Κοινότητος Μεσαναγοῦ Ρόδου (Νότια Ρόδος).

δάπεδο τοῦ ναοῦ καλύπτεται μὲ πλάκες ἀπὸ φαιόχρωμο μάρμαρο.

Τὸ Ἱερὸ Βῆμα χωρίζεται τοῦ κυρίως ναοῦ μὲ ξυλόγλυπτο τέμπλο καλῆς ποιότητος, δουλεμένο σὲ ἐλαφρὸ ἀνάγλυφο, τῶν μέσων τοῦ 18ου αἰ. μ.Χ. Ἐπὶ τοῦ τέμπλου κεῖται μία δεσποτικὴ εἰκόνα, παριστά-
νουσα τὸν «*Ἰησοῦν Χριστόν, τὴν Ἄμπελον τὴν ἀληθινήν*» (διαστ. 0.91X0.47X0.023 μ.), καλῆς ποιότητος, τῶν μέσων ἐπίσης τοῦ 18ου αἰ. μ.Χ.

Τὸ ναῦδριο αὐτὸ τοῦ Ἁγίου Ἀποστόλου Θωμᾶ ἀνηγέρθη στὰ μέσα τοῦ 18ου αἰ. μ.Χ., πιθανώτατα στὴν θέση ἀρχαιοτέρου ναοῦ.

Στὴν βορεία ἐξωτερικὴ πλευρᾶ τοῦ ναυδρίου τοῦ Ἁγίου Θωμᾶ εἶναι προσκεκολλημένο δεῦτερο ναῦδριο, τὸ ὁποῖο εἶναι ἐρειπωμένο ἀπὸ μακροῦ χρόνου. Τοῦτο ἐμφανίζει ὀρθογωνίου σχήματος κάτοψη (ἔσωτ. διαστ. 7.64X4.15 μ.). Ἡ ἀνατολικὴ αὐτοῦ πλευρᾶ περατοῦται σὲ μίαν ἡμικυκλικὴν ἀψίδα (χορδῆς 4.00 καὶ βέλους 2.25 μ.). Στὸ μέσον τῆς δυτικῆς αὐτοῦ πλευρᾶς ἠνοίγετο πιθανῶς ἡ εἴσοδος (πλάτ. 1.10 μ. περίπου).

Τὸ ἐρειπωμένο ναῦδριο τοῦ Ἁγίου Θωμᾶ ἀνηγέρθη πιθανῶς τὸν 16ον αἰ. μ.Χ., ἀργότερα ὅμως κατέστη ἐτοιμόρροπο, πιθανῶς λόγω τῆς ἀνυψώσεως τῆς στάθμης τοῦ ὕδατος τῆς θαλάσσης, ὅποτε ἐγκατελείφθη καὶ ἐρειπώθηκε.

Κατὰ τὴν ἀνέγερση τοῦ καὶ σήμερα διατηρουμένου ναοῦ τοῦ Ἁγίου Θωμᾶ ἐλήφθη μέριμνα, ὥστε νὰ κτισθῆ σὲ ὑπερυψωμένη βᾶση, ὥστε νὰ προστατεύεται ἀπὸ τὴν θάλασσα.

Ἁγίασμα.

Κάτω ἀκριβῶς ἀπὸ τὸ ναῦδριο τοῦ Ἁγίου Θωμᾶ, τὸ ὁποῖο διατηρεῖται ἀκέραιο μέχρι σήμερα, πηγάζει ἄφθονο ὕδωρ, τὸ ὁποῖο ἀναβλύζει ἀπὸ τὰ ἔγκατα τοῦ παρακειμένου ὄρεινου ὄγκου τῆς Βίγλας. Τὸ ὕδωρ τῆς πηγῆς αὐτῆς θεωρεῖται ἀγίασμα, φαίνεται δὲ ὅτι ἀπετέλεσε τὴ κυρία αἰτία γιὰ τὴν ἐπ' αὐτοῦ ἀνέγερση τοῦ ναοῦ τοῦ Ἁγίου Θωμᾶ.

Εἶναι ἐνδιαφέρον νὰ τονισθῆ ὅτι φυσικὲς πηγὲς ὑδάτων στὴν ὄρεινὴ καὶ πετρώδη Σύμη εἶναι ἐλάχιστες. Μία ἀπὸ αὐτὲς καὶ πιθανῶς ἡ πλουσιώτερη, ἡ ἀνωτέρω, δὲν χρησιμοποιεῖται σήμερα. Τοῦτο ὀφείλεται σὲ διαφόρους λόγους, μεταξὺ τῶν ὁποίων συγκαταλέγονται καὶ οἱ ἑξῆς:

α) Τὸ ὕδωρ αὐτὸ εἶναι ὑφάλμυρο.

β) Ἡ στάθμη τοῦ ὕδατος εὐρίσκεται σὲ μικρὴ ἀπόσταση ἀπὸ τὴν στάθμη τοῦ ὕδατος τῆς θαλάσσης, ὥστε ἡ ἐκμετάλλευση αὐτοῦ νὰ εἶναι πρακτικὰ δύσκολη. Ἴσως καὶ στὸ γεγονός αὐτὸ νὰ ὀφείλεται καὶ τὸ ὅτι τὸ ὕδωρ εἶναι ὑφάλμυρο.

Σε ἀρκετὲς περιοχὲς τῆς Δωδεκανήσου παρατηρεῖται τὸ φαινόμενο αὐτό, ἤτοι πηγὲς ὕδατος, οἱ ὁποῖες εὐρίσκονται παρὰ τὴν θάλασσα, νὰ παραμένουν τελείως ἢ ἐν μέρει ἀνεκμετάλλευτες¹⁷⁶, παρὰ τὴν ἔλλειψη ἐπαρκoῦς ποσότητος ὕδατος γενικά. Ὅμως τὰ ζῶα, τὰ ὁποῖα ζοῦν σὲ ἄγρια ἢ ἡμιάγρια κατάσταση, γνωρίζουν τὴν ὑπαρξὴ τῶν πηγῶν αὐτῶν καὶ ἔρχονται σὲ αὐτὲς καὶ σβύνουν τὴν δίψαν των, ἰδία κατὰ τὴν διάρκεια τῶν θερινῶν μηνῶν.

Ε') ΝΗΣΟΣ ΚΑΛΥΜΝΟΣ

33. Ἀργυνώντα, Παναγία Γαλατιανή.

ΒΑ. τοῦ οἰκισμοῦ «Ἀργυνώντα, τὰ» Καλύμνου ὑψώνεται τὸ ὄρος «Γαλατιανή, ἠ» ἀπὸ τὸ ὁμώνυμο ναῦδριο τῆς Παναγίας Γαλατιανῆς¹⁷⁷. Πρόκειται γιὰ μικρῶν διαστάσεων μονόχωρο, ναῦδριο, τὸ ὁποῖο ἀνηγέρθη στὴν θέση αὐτὴ ὕστερα ἀπὸ τὴν ἀνεύρεση τῆς θαυματουργοῦ εἰκόνας τῆς Παναγίας, σύμφωνα μὲ ὑπάρχουσα παράδοση¹⁷⁸.

Πλησίον τοῦ ναυδρίου τῆς Παναγίας Γαλατιανῆς ὑπάρχει φυσικὸ σπήλαιο (διαστ. 10.00X6.00 καὶ ὕψους 2.50X3.00 μ. περίπου), τὸ ὁποῖο βλέπει πρὸς τὴν Παληόνησο. Τὸ ἔδαφος ἔξω ἀπὸ τὸ σπήλαιο αὐτὸ εἶναι κατωφερὲς καὶ ἔχει διαμορφωθῆ σὲ τέσσερα ἄνθηρα. Στὸ κατώτερο ἀπὸ αὐτὰ κεῖται τὸ σπήλαιο, ἐντὸς τοῦ ὁποῖου ὑπάρχει μία κοιλότητα, ἢ ὁποῖα δέχεται τὸ ὕδωρ πηγῆς. Τὸ ὕδωρ αὐτὸ θεωρεῖται ἁγίασμα.

Σύμφωνα μὲ σχετικὴ παράδοση, πρὶν ἀπὸ πολλὰ χρόνια¹⁷⁹, ἓνας βοσκὸς τῆς περιοχῆς ἀνεύρε ἐντὸς τοῦ σπηλαίου μίαν παλαιὰ εἰκόνα τῆς Παναγίας, τὴν ὁποῖαν ἔλαβε στὸ δερμάτινο δισάκι του¹⁸⁰ καὶ τὴν ἔφερε κάτω στὸ χωριὸ του, στὰ Ἀργυνώντα¹⁸¹.

176. Ἐνδεικτικὰ ἀναφέρονται οἱ ἐξῆς περιπτώσεις: α) Σύμη, Σεσλί, β) Ρόδος - Κρητηνία, Ἐλαφόκαμπος ἢ Ἀφυλιμινώνας, γ) Κάλυμνος - Τέλενδος κ.λπ.

177. Στὴν περιοχὴ τοῦ οἰκισμοῦ Βάτι - Ρόδου ὑπάρχει ναῦδριο, τὸ ὁποῖο ὀνομάζεται «Παναγιά ἢ Γαλατοῦσα». Ἡ ὀνομασία σχετίζεται συνήθως μὲ τὴν ὑπαρξὴ ἁγιάσματος, συντελοῦντος στὴν αὔξηση τοῦ μητρικοῦ γάλακτος τῶν θηλαζουσῶν γυναικῶν.

178. Ἐπιθυμῶ νὰ εὐχαριστήσω καὶ ἀπὸ τὴν θέση αὐτὴ τοὺς κατοίκους τῶν Ἀργυνώντων, οἱ ὁποῖοι μὲ μεγάλη προθυμία διηγήθησαν στὸν γράφοντα σχετικὲς παραδόσεις καὶ ἱστορίες. Ἰδιαιτέρα εὐχαριστῶ τοὺς ἐξῆς: α) Νικόλαον Πηζάνια, β) Δημήτριον Εὐαγγέλου, γ) Ἀφροδίτη Κρητικοῦ.

179. Πιθανῶς στὰ χρόνια τοῦ Τουρκοκρατίας (1523-1912).

180. Τὸ δισάκι αὐτὸ στὴν τοπικὴ διάλεκτο καλεῖται «Ταραζίκα, ἠ».

181. Ἡ περιοχὴ εἶναι πλήρης ἀπὸ ἀρχαιότητες. Σὲ μικρὴ ἀπόσταση ἀπὸ τὸν οἰκισμὸ καὶ στὴν θέση «Σκάλια τὰ», κεῖται τὸ ναῦδριο τοῦ Ἁγίου Νικολάου μὲ λείψανα τοιχογραφῶν, κτισμένον στὰ ἐρεῖπια μίας παλαιοχριστιανικῆς βασιλικῆς. Γύρω ἀπὸ τὴν

Όταν όμως άνοιξε τὸ δισάκι του ὁ βοσκός, ἡ εἰκόνα εἶχε ἐξαφανισθῆ. Τὴν ἄλλην ἡμέρα ἐπέστρεψε στὸ σπήλαιο, ὅπου εὔρε καὶ πάλιν τὴν εἰκόνα τῆς Παναγίας. Τὴν ἐπῆρε μαζί του, ὅμως μόλις ἐφθασε στὸ χωριό, διεπίστωσε καὶ πάλι τὴν ἐξαφανισθῆ τῆς. Τὸ περιστατικὸ αὐτὸ ἐπανελήφθη τρεῖς φορές, μέχρις ὅτου διεπίστωσε, ὅτι ἦτο θέλημα τῆς Παναγίας ἡ εἰκόνα αὐτὴ νὰ παραμείνῃ στὴν κορυφῆ τοῦ βουνοῦ. Τότε ἔκτισαν πλησίον τοῦ σπηλαίου ἓνα ναῦδριο, ὅπου ἐφυλάσσετε ἡ εἰκόνα. Τώρα ἡ εἰκόνα αὐτὴ ἔχει μεταφερθῆ καὶ φυλάσσεται στὸν ναὸν τοῦ Ἁγίου Νικολάου στὰ Ἀργυρνώντα (καθεδρικὸς ναός).

Πρόκειται γιὰ ξύλινη, φορητὴ εἰκόνα (διαστ. 0.62X0.54 μ.) ἡ ὁποία παριστάνει τὴν Παναγία ἀπὸ τὴν ὀσφύ καὶ ἄνω, ἀριστεροκρατοῦσα, στὸν τύπο τῆς Ὁδηγήτριας. Ἡ εἰκόνα φέρει ἀργυρῆ ἐπένδυση, ἡ ὁποία καλύπτει ὁλόκληρη τὴν ἐπιφάνεια αὐτῆς, ἐξαιρουμένων τῶν προσώπων τοῦ Ἰησοῦ Χριστοῦ καὶ τῆς Παναγίας.

Ἐπὶ τῆς ἀργυρῆς ἐπενδύσεως καὶ στὸ κάτω τμήμα αὐτῆς ὑπάρχει ἐγγάρρακτη, δίστιχη ἐπιγραφή, ἡ ὁποία ἔχει ὡς ἐξῆς:

«¹ † ΔΙΑ ΤΟΝ ΕΥΣΕΒΟΝ ΧΡΙΣΤΙΑΝΟΝ ΗΡΓΥΡΟΘΗ Η
ΗΚΟΝΑ ΓΑΛΑΔΙΑΝΗ ΚΑΤΑ ΚΕΡΟΝ ΕΠΙ

² ΣΚΟΠΟΥ ΙΕΡΕΜΙΟΥ ΚΕ ΑΙΠΙΜΕΛΙΑΣ ΊΓΟΥΜΕΝΟΥ
ΓΕΡΜΑΝΟΥ ΔΙΑ ΧΕΙΡΟΣ ΣΕΒΑΣΤΟΥ, 1826»

Ἦτοι, σὲ μεταγραφῆ:

«¹ † Διὰ τὸν εὐσεβὸν χριστιανὸν ἠργυρόθη ἡ ἠκόνα Γαλαδιανῆ
κατὰ κερὸν Ἐπι-

² σκόπου Ἰερεμίου κὲ αἰπιμελίας Ἰγουμένου Γερμανοῦ, διὰ
χειρὸς Σεβαστοῦ, 1826»¹⁸².

Εἶναι ἀξιοσημείωτο, ὅτι ἡ ἐπιγραφή αὐτὴ ἐμφανίζει ἀρκετὰ ὀρθογραφικὰ σφάλματα, τὰ ὁποία μαρτυροῦν τὸ χαμηλὸ μορφωτικὸ ἐπίπεδο τῶν ἀνθρώπων τῆς ἐποχῆς ἐκεῖνης.

Ἡ εἰκόνα αὐτὴ εἶναι καλῆς ποιότητας καὶ προέρχεται πιθανῶς ἀπὸ τὸν 17ον αἰ. μ.Χ. Πρόκειται γιὰ λατρευτικὴ εἰκόνα, ἡ ὁποία τιμᾶται μεγάλως ὑπὸ τῶν κατοίκων τῆς Καλύμνου καὶ συνδέεται μὲ πλῆθος διηγήσεων, θρύλων, θαυμάτων, ὁραμάτων κλπ.

βασιλικῆ κεῖνται τὰ λείψανα ἀρχαίου οἰκισμοῦ.

ΒΔ. τοῦ οἰκισμοῦ τῶν Ἀργυρνώντων ἀνεσκάφη ὑπὸ τοῦ γράφοντος κατὰ τὸ 1978 ἓνας ἀρχαῖος τάφος.

182. Ἀποκαθισταμένης τῆς ὀρθογραφίας, ἡ ἐπιγραφή αὐτὴ ἔχει ὡς ἀκολούθως: «† Διὰ τῶν εὐσεβῶν χριστιανῶν ἠργυρόθη ἡ εἰκόνα Γαλαδιανῆ, κατὰ καιρὸν Ἐπισκόπου Ἰερεμίου καὶ ἐπιμελείας Ἰγουμένου Γερμανοῦ, διὰ χειρὸς Σεβαστοῦ, 1826».

ΣΤ') ΝΗΣΟΣ ΚΑΡΠΑΘΟΣ

34. Ὀλυμπος, Βρυκοῦς, Ἅγιος Ἰωάννης ὁ Προδρόμος.

Στὸ βόρειο τμήμα τῆς νήσου Καρπάθου καὶ στὴν περιοχή τῆς Κοινότητος Ὀλύμπου, ἔκειτο ἡ ἀρχαία πόλη «*Βρυκοῦς, ἦ*». Εἰδικώτερα, ΒΔ. τῆς Ὀλύμπου ἢ Ἐλύμπου καὶ σὲ ἀπόσταση 8 χλμ. περίπου ἀπὸ αὐτὴν, σὲ ὄρεινὴ χερσόνησο καὶ παρὰ τὴν θάλασσα, κείνται τὰ ἐρείπια τῆς ἀρχαίας αὐτῆς πόλεως, ἡ ὁποία σήμερα καλεῖται στὴν τοπικὴ διάλεκτο «*Βουργοῦντα, ἦ*».

Διακρίνονται ἐκτεταμένα ἐρείπια οἰκοδομημάτων, μεταξὺ τῶν ὁποίων περιλαμβάνονται καὶ τρεῖς τρίκλιτες, ξυλόστεγες βασιλικές τοῦ ἀπλοῦ ἐλληνιστικοῦ τύπου (βασιλικὴ Α, βασιλικὴ Β καὶ βασιλικὴ Γ)¹⁸³. Οἱ βασιλικές εἶναι ἐρειπωμένες, διακρίνονται ὅμως τὰ περιγράμματα αὐτῶν, καθὼς καὶ μαρμάρινα ἀρχιτεκτονικὰ μέλη. Τὰ μνημεῖα αὐτὰ δὲν ἔχουν ἀνασκαφῆ μέχρι σήμερα.

Ἡ πόλη ἦτο ὄχυρωμένη καὶ ἤκμασε κατὰ τοὺς κλασσικοὺς χρόνους, τὴν ἐλληνορρωμαϊκὴ ἐποχὴ καὶ τὴν παλαιοχριστιανικὴ περίοδο. Διατηροῦνται τμήματα τῆς ἀρχαίας ὄχυρώσεως σὲ ἰκανὸν ὕψος. Τὸ τεῖχος, τὸ ὁποῖο περιέβαλλε τὴν πόλη, ἦτο κτισμένο ἀπὸ ὀρθογωνίου σχήματος πελεκητοὺς λίθους, κατὰ τὸ λεγόμενο ἰσόδομο σύστημα.

Ἡ ἀρχαία Νεκρόπολη ἔκειτο ἐκτὸς τῶν τειχῶν τῆς πόλεως, ὅπως προέβλεπε ἡ ἀρχαία ἐλληνικὴ καὶ ἡ ρωμαϊκὴ νομοθεσία. Διακρίνονται τάφοι, οἱ ὁποῖοι ἔχουν λαξευθῆ μέσα στοὺς φυσικοὺς βράχους τῆς περιοχῆς.

Στὴν ἴδια θέσῃ καὶ παρὰ τὴν θάλασσα ὑπάρχει φυσικὸ σπήλαιο, τὸ ὁποῖο φαίνεται ὅτι ἤδη κατὰ τοὺς προχριστιανικοὺς χρόνους ἀπετέλει κέντρο λατρείας.

Κατὰ τὴν χριστιανικὴ ἐποχὴ ὁ χώρος τοῦ σπηλαίου διεμορφώθη καταλλήλως καὶ μετετράπη σὲ ναὸν τῆς Ἀποτομῆς τοῦ Ἁγίου Ἰωάννου τοῦ Προδρόμου (29 Αὐγούστου). Κατὰ τὴν ἡμέρα τῆς ἐορτῆς αὐτοῦ συρρέουν πλήθη πιστῶν ἀπὸ ὅλην τὴν Κάρπαθο καὶ τελεῖται μεγάλη πανήγυρις. Μετὰ τὴν Θεία Λειτουργία οἱ ἄνθρωποι κάθονται στὸ ὑπαιθρο, τρώγουν, πίνουν καὶ στὴν συνέχεια μὲ τὴν συνοδεία παραδοσιακῆς μουσικῆς χορεύουν καὶ τραγουδοῦν. Ὡς μουσικὰ ὄργανα χρησιμοποιοῦνται μεταξὺ ἄλλων καὶ τὰ ἐξῆς: ἡ λύρα, τὸ λαοῦτο, ὁ ἄσκαυλος (ἄσκομαντοῦρα ἢ τσαμπούνα), ὁ αὐλὸς κ.ἄ.

Μία κλίμακα, ἡ ὁποία περιλαμβάνει περισσότερες βαθμίδες,

183. Ἰ. Βολανάκης, «Μνημεῖα Δωδεκανήσου (1988)», σ. 342-343.

ὀδηγεῖ ἀπὸ τὴν σημερινὴ ἐπιφάνεια τοῦ ἐδάφους στὸ βάθος τοῦ σπηλαιίου - ναοῦ. Ἀπὸ τὴν ὄροφὴ τοῦ σπηλαιίου κρέμανται σταλακτίτες καὶ στάζει συνεχῶς ὕδωρ, τὸ ὁποῖο θεωρεῖται αγίασμα καὶ πιστεύεται ὅτι θεραπεύει διάφορες ἀσθένειες.

Συνηθίζεται νὰ φέρουν στὸν ναὸν αὐτὸν παιδιὰ, νὰ τὰ ἐκδύουν, νὰ χρίουν τὸ σῶμα των μὲ αγίασμα καὶ νὰ τὰ ἐνδύουν μὲ καινουργῆ ἐνδύματα. Τοῦτο τὸ ἔθιμο, τῆς ἐκδύσεως καὶ ἐνδύσεως παιδιῶν, ἐνίοτε ὅμως καὶ ἐνηλίκων, σὲ χριστιανικοὺς ναοὺς καὶ αγιάσματα, εἶναι εὐρύτατα διαδεδομένο σὲ Δωδεκάνησα καὶ στὴν Ἑλλάδα γενικώτερα.

Κατὰ τὴν ἀρχαιότητα ὑπῆρχε ἑορτὴ στὴν Φαιστό τῆς Κρήτης, ἡ ὁποία ὠνομάζετο «Ἐκδύσια», ἡ ὁποία ἐστηρίζετο στὴν ἀκόλουθη παράδοση:

Ὁ Λάμπρος, σύζυγος τῆς Γαλάτειας, ἡ ὁποία ἦτο κόρη τοῦ Εὐρυτίου, εἶχεν εἶπει σὲ αὐτὴν ὅτι ἐὰν ἐγέννα κόρη θὰ τὴν ἐφόνευε. Ὅταν ἡ Γαλάτεια ἐγέννησε κόρη, ἀπέκρυψε τὸ φύλο αὐτῆς καὶ τὴν ἀνέθρεψε ὡς υἱόν, μὲ τὸ ὄνομα Λεύκιππος. Ὅταν ἡ νέα ἐμεγάλωσε καὶ ἦτο ἀδύνατον νὰ παραμείνῃ κρυμμένη, ἡ Γαλάτεια κατέφυγε στὸ Ἱερὸ τῆς Λητοῦς, τῆς μητρὸς τοῦ Ἀπόλλωνος καὶ τῆς Ἀρτέμιδος καὶ τὴν παρακάλεσε νὰ μεταμορφώσῃ τὴν κόρη τῆς σὲ υἱόν. Ἡ θεὰ εἰσήκουσε τὴν παράκλησίν τῆς καὶ ἡ νέα «ἐξεδύθη» τὸ παρθενικὸ πέπλο καὶ ἔγινε υἱός. Διὰ τὸν λόγον αὐτὸν καὶ ἡ ἑορτὴ ὠνομάσθη «Ἐκδύσια»¹⁸⁴.

Ἡ ἐκδυσὴ αὐτὴ σὲ χριστιανικοὺς ναοὺς καὶ ἡ ἐνδυσὴ ἐν συνεχείᾳ καινουργῶν ἐνδυμάτων πιθανῶς σχετίζεται καὶ μὲ τὸ γεγονός τῆς κατασκευῆς ἐτησίως νέου πέπλου καὶ μεταφορᾶς αὐτοῦ κατὰ τὴν ἑορτὴν τῶν Παναθηναίων στὴν Ἀκρόπολη τῶν Ἀθηνῶν, προκειμένου νὰ τὸ φορέσουν στὸ ἄγαλμα τῆς θεᾶς Ἀθηνᾶς.

Καὶ σὲ χριστιανικοὺς ναοὺς συνηθίζεται μέχρι σήμερα ἡ κατασκευὴ πολυτελῶν καλυμμάτων, προοριζομένων εἴτε γιὰ παλαιές, θαυματουργές εἰκόνες, εἴτε γιὰ τὴν Ἁγία Τράπεζα.

35. Μεσοχώρι, Παναγία ἢ Βρυσιανή, ναὸς Γενεθλίου Θεοτόκου.

Στὸ Μεσοχώρι Καρπάθου κεῖται ὁ ναὸς τῆς Παναγίας τῆς Βρυσιανῆς ὁ ὁποῖος εἶναι ἀφιερωμένος στὸ Γενέθλιον τῆς Ὑπεραγίας Θεοτόκου (8 Σεπτεμβρίου).

Πρόκειται γιὰ μεγάλων διαστάσεων οἰκοδόμημα, τὸ ὁποῖο ἐμφανίζει ὀρθογωνίου σχήματος κάτοψη. Οἱ ἐσωτερικὲς ἐπιφάνειες τῶν

184. Πρβλ. Ἐγκυκλοπαίδεια *Νέα Δομῆ*, τ. 9 (Ἀθήνα, ἄνευ χρονολογίας ἐκδόσεως), σ. 42.

τοίχων αὐτοῦ καλύπτονται μὲ σύγχρονες τοιχογραφίες¹⁸⁵.

Νότια τοῦ ναοῦ τῆς Παναγίας καὶ σὲ μικρὴ ἀπόσταση ἀπὸ αὐτὸν ἀναβλύζει πλούσια πηγὴ ὕδατος μὲ κρήνη πρὸ αὐτῆς, ἀπὸ τὴν ὁποία ἔλαβε καὶ ὁ ναὸς τὸ ὄνομα «Παναγία ἢ Βρυσιανή». Τὸ νερὸ τῆς πηγῆς αὐτῆς θεωρεῖται ἁγίασμα καὶ ἡ ὑπαρξὴ αὐτοῦ φαίνεται ὅτι ἀπετέλεσε τὴν κυριωτέραν αἰτία γιὰ τὴν ἀνέγερση τοῦ ναοῦ τῆς Παναγίας στὴν θέση αὐτῆ.

Κατὰ τὴν ἡμέρα τῆς ἑορτῆς τοῦ ναοῦ προσέρχεται πλῆθος κόσμου. Μετὰ τὴν Θεία Λειτουργία τελεῖται μεγάλη πανήγυρις. Σφάζονται ζῶα, μαγειρεύονται τὰ κρεάτα μέσα σὲ μεγάλα καζάνια καὶ προσφέρονται στοὺς συμμετέχοντες στὴν ἑορτή. Ἀκουλουθεῖ χορὸς καὶ τραγούδι, μὲ τὴν συνοδεία παραδοσιακῶν μουσικῶν ὀργάνων. Πρόκειται γιὰ πανήγυρη, ἡ ὁποία φέρει παγκαρπαθιακὸ χαρακτῆρα¹⁸⁶.

ΒΙΒΛΙΟΓΡΑΦΙΑ - ΒΡΑΧΥΓΡΑΦΙΕΣ

- Μ. Βαρβούνης, «Δημῶδεις παραδόσεις»: Μ. Βαρβούνης, «Δημῶδεις ροδιακὲς παραδόσεις περὶ Ἀγίων», ἀπὸ τὸ περιοδικὸ *ΕΦΗΜΕΡΙΟΣ*, τεύχ. 11-12, ἑφημερίδα *Η ΡΟΔΙΑΚΗ*, ἀριθμ. φύλλου 14793/18-9-1994, 14794/20-9-1994 καὶ 14795/21-9-1994.
- ΒΕΠΕΣ: Βιβλιοθήκη Ἑλλήνων Πατέρων καὶ Ἐκκλησιαστικῶν Συγγραφέων* ἔκδ. τῆς Ἀποστολικῆς Διακονίας τῆς Ἐκκλησίας τῆς Ἑλλάδος.
- Ἰ. Βολανάκης, «Ἅγιος Βασίλειος Ἀστυπάλαιας»: Ἰ. Βολανάκης, «Παλαιοχριστιανικὴ βασιλικὴ Ἁγίου Βασιλείου στὸ Λειβάδι Ἀστυπάλαιας», Ἀνάτυπον ἀπὸ τὰ *ΔΩΔΕΚΑΝΗΣΙΑΚΑ ΧΡΟΝΙΚΑ*, τ. ΙΓ' (Ἀθῆναι 1989), σ. 103-134.
- Ἰ. Βολανάκης, «Ἅγιος Γεώργιος Βαθειακοῦ»: Ἰ. Βολανάκης, «Ὁ ναὸς τοῦ Ἁγίου Γεωργίου στὸ Βαθειακὸ Ρεθύμνης», Ἀνάτυπον ἐκ τῆς *ΘΕΟΛΟΓΙΑΣ*, τ. 57 (1986), σ. 608-675, ἰδία ἀρίθμηση, σ. 1-80.
- Ἰ. Βολανάκης, *Βαπτιστήρια*: Ἰ. Βολανάκης, *Τὰ παλαιοχριστιανικὰ βαπτιστήρια τῆς Ἑλλάδος*, Ἀθῆναι 1976.

185. Πρόκειται γιὰ ἔργα τοῦ Ροδίου Ἀγιογράφου Γεωργίου Λαοῦ.

186. Πανηγύρεις τοῦ εἶδους αὐτοῦ διέσωσαν πολλὰ στοιχεῖα ἀπὸ τὶς ἀρχαῖες πανηγύρεις καὶ ἑορτὲς τῶν προχριστιανικῶν χρόνων.

1. Βολανάκης, «Δίκογχοι ναοὶ Πάτμου»: 1. Βολανάκης, «Δίκογχοι χριστιανικοὶ ναοὶ τῆς Πάτμου. Χώρα: Ἅγιος Ἀθανάσιος, Κῆποι Ὁσίου, Παναγία τοῦ Μανταλάκη», Ἀνάτυπον ἀπὸ τὰ *Πρακτικὰ τοῦ Διεθνoῦς Συμποσίου* μὲ θέμα: *Ἐρὰ Μονὴ Ἁγίου Ἰωάννου τοῦ Θεολόγου - 900 χρόνια ἱστορικῆς μαρτυρίας (1088-1988)*, Πάτμος 22- 24/9/1988 (Ἀθήναι 1989), σ. 205-222.
1. Βολανάκης, «Εἰκόνα Ἁγίου Γεωργίου»: 1. Βολανάκης, «Εἰκόνα τοῦ Ἁγίου Γεωργίου στὸ Ἀποδοῦλου Ἀμαρίου Ρεθύμνης», Ἀνάτυπον ἀπὸ τὸ περιοδικὸ *ΚΡΗΤΟΛΟΓΙΚΑ ΓΡΑΜΜΑΤΑ*, τεύχη 7/8 (Ρέθυμον Αὐγoυστος 1993), σ. 87-118.
1. Βολανάκης, «Μνημεῖα Ἀμαρίου»: 1. Βολανάκης,, «Βυζαντινὰ καὶ μεταβυζαντινὰ μνημεῖα τῆς Ἐπαρχίας Ἀμαρίου τοῦ Νομοῦ Ρεθύμνης. I. Ναοὶ οἰκισμῶν Ἀμπαδιάς», *ΝΕΑ ΧΡΙΣΤΙΑΝΙΚΗ ΚΡΗΤΗ*, ἔτος Β', τεύχος 3 (1990), σ. 63-91 καὶ τεύχος 4 (1990), σ. 257-283.
1. Βολανάκης, «Μνημεῖα Ἀρχαγγέλου»: 1. Βολανάκης, *Ἱστορία καὶ Μνημεῖα τοῦ Δήμου Ἀρχαγγέλου τῆς νήσου Ρόδου*, Ἀθήνα 1994.
1. Βολανάκης, «Μνημεῖα Δωδεκανήσου (1968)»: 1. Βολανάκης, «Τὰ παλαιοχριστιανικὰ μνημεῖα τῆς Δωδεκανήσου», Ἀνάτυπον ἀπὸ τὸ *ΑΦΙΕΡΩΜΑ εἰς τὸ Μητροπολίτην Ρόδου κ.κ. Σπυρίδωνα, ἐπὶ τῇ συμπληρώσει τεσσαράκοντα ἐτῶν ἀρχιερατείας*, Ἀθήναι 1988, σ. 311- 348.
1. Βολανάκης, «Μνημεῖα Δωδεκανήσου (1981)»: 1. Βολανάκης, «Παλαιοχριστιανικὰ μνημεῖα Δωδεκανήσου. I. Ρόδος - Κάλυμνος - Τέλενδος», *ΑΝΤΙΔΩΡΟΝ ΠΝΕΥΜΑΤΙΚΟΝ, Τιμητικὸς Τόμος Γ. Ἰ. Κονιδάρη*, Ἀθήναι 1981, σ. 41-63.
1. Βολανάκης, «Μνημεῖα Κῶ (1989)»: 1. Βολανάκης, «Χριστιανικὰ Μνημεῖα τῆς νήσου Κῶ. II. Τοιχογραφημένοι ναοὶ βυζαντινῆς καὶ μεταβυζαντινῆς ἐποχῆς», *ΚΩΑΚΑ*, τ. Γ' (1989), σ. 57-118.
1. Βολανάκης, «Μνημεῖα Κῶ (1993)»: 1. Βολανάκης, «Χριστιανικὰ Μνημεῖα τῆς νήσου Κῶ,» Ἀνάτυπον ἀπὸ τὰ *ΚΩΑΚΑ*, τ. Δ' (1993), σ. 31-88.
1. Βολανάκης, «Μνημεῖα Νισύρου (1990)»: 1. Βολανάκης, «Βυζαντινὲς καὶ Μεταβυζαντινὲς τοιχογραφίαι τῆς Νισύρου», *ΝΙΣΥΡΙΑΚΑ*, τ. 11 (1990), σ. 91-110.
1. Βολανάκης, «Συμβολή»: 1. Βολανάκης, «Συμβολή στὴν ἔρευνα τῶν παλαιοχριστιανικῶν μνημείων τῆς Δωδεκανήσου»,

- Ἐνάτυπον ἀπὸ τὰ ΔΩΔΕΚΑΝΗΣΙΚΑ ΧΡΟΝΙΚΑ, τ. IB' (1987)
σ. 33-144.
- K. von Bolzano, *Rhodos: K.-Y. von Bolzano, Das andere Rhodos*, Salzburg 1977.
- CSHB : *Corpus Scriptorum Historiae Byzantinae*.
- ΔΧΑΕ : Δελτίον Χριστιανικῆς Ἀρχαιολογικῆς Ἐταιρείας.
- ΕΕΘΣΠΑ : Ἐπιστημονικὴ Ἐπετηρὶς Θεολογικῆς Σχολῆς Πανεπιστημίου Ἀθηνῶν.
- ΘΗΕ : Ἐρησκευτικὴ καὶ Ἠθικὴ Ἐγκυκλοπαιδεία, ἔκδ. Ἀθ. Μαρτίου.
- K. Gallas, «Byzantinisches Kreta» : K. Gallas - K. Wessel - M. Borboudakis, *Byzantinisches Kreta*, Hirmer Verlag, München 1983.
- Ἱερατικόν : Ἱερατικόν. Αἱ θεῖαι Λειτουργίαι: Ἰωάννου τοῦ Χρυσοστόμου – Βασιλείου τοῦ Μεγάλου – Τῶν Προηγιασμένων, ἔκδ. Ἀποστολικῆς Διακονίας τῆς Ἐκκλησίας τῆς Ἑλλάδος, Ἀθήναι 1981.
- ἸΑ. Καββαδία, «Ἐπιβιώσεις»: ἸΑ. Καββαδία - Σπονδύλη, «Ἐπιβιώσεις στοιχείων τῆς λατρείας τοῦ Ἀσκληπιοῦ στὴ βυζαντινὴ λατρεία τοῦ Ἀη Γιάννη Νηστευτῆ στὴν Ἐπίδαυρο», *ΑΡΧΑΙΟΓΝΩΣΙΑ*, τ. 6 (1989-1990), σ. 177-181.
- Π. Καββαδίας, Ἱερὸν Ἀσκληπιοῦ: Π. Καββαδίας, *Τὸ Ἱερὸν τοῦ Ἀσκληπιοῦ ἐν Ἐπίδαυρῳ καὶ ἡ θεραπεία τῶν ἀσθενῶν*, Ἀθήναι 1900.
- ἸΗ. Κόλλιας, Δύο ροδιακὰ σύνολα: ἸΗ. Κόλλιας, *Δύο ροδιακὰ ζωγραφικὰ σύνολα τῆς ἐποχῆς τῆς ἵπποκρατίας. Ὁ Ἅγιος Νικόλαος στὰ Τριάντα καὶ ἡ Ἁγία Τριάδα (Ντολαπλι Μετζίντ) στὴ μεσαιωνικὴ πόλη*, Ἀθήνα 1986 (πολυγραφημένο).
- V. Karabatsos, *Kalymnos: V. Karabatsos, The early christian churches of Kalymnos and Telendos*, «Κάλυμνος - Ἑλληνορθόδοξος ὄρισμὸς τοῦ Αἰγαίου», ἔκδοσις Ἱεράς Μητροπόλεως Λέρου, Καλύμνου καὶ Ἀστυπαλαίας, Ἀθήναι 1994.
- Σ. Κουκιάρης, Θαύματα: Σ. Κουκιάρης, *Τὰ θαύματα-ἐμφανίσεις τῶν Ἀγγέλων καὶ Ἀρχαγγέλων στὴν Βυζαντινὴ Τέχνη τῶν Βαλκανίων*, Ἀθήνα-Γιάννινα 1989.
- Φ. Κουκουλές, Βυζαντινῶν βίος: Φ. Κουκουλές, *Βυζαντινῶν βίος καὶ πολιτισμὸς*, τ. Α'-ΣΤ' (Ἀθήναι 1948 κ.έ.).
- Φ. Κουκουλές, «Εὐσταθίου Λαογραφικά», τ. Α'-Β': Φ. Κουκουλές, «Θεσσαλονίκης Εὐσταθίου», *Τὰ Λαογραφικά*, τ. Α'-Β' (Ἀθήναι 1950).

- Π. Λαζαρίδης, «Μνημεία Δωδεκανήσου»: Π. Λαζαρίδης, «Συμβολή εις την μελέτην τῶν παλαιοχριστιανικῶν μνημείων τῆς Δωδεκανήσου», *Πεπραγμένα τοῦ Θ' Διεθνoῦς Βυζαντινολογικοῦ Συνεδρίου*, Θεσσαλονίκη 1953, τ. Α' (Ἀθήναι 1955), σ. 227-248.
- Δ. Λουκάτος, *Λαογραφία*: Δ. Λουκάτος, *Εἰσαγωγή στήν Ἑλληνική Λαογραφία*, Ἀθήναι 1977.
- С. Mango, *Βυζάντιο*: С. Mango, *Βυζάντιο. Ἡ Αὐτοκρατορία τῆς Νέας Ρώμης*, Ἀθήνα 1988.
- Mansi: J. Mansi, *Sacrorum conciliorum nova et amblissima collectio*, 1759 κ.έ.
- Μέγα Εὐχολόγιον*: *Εὐχολόγιον τὸ Μέγα, τῆς κατὰ Ἀνατολὰς Ὁρθοδόξου Ἐκκλησίας*, ἔκδ. Α.-Ε. Παπαδημητρίου, Ἀθήναι 1980.
- Γ. Μέγας, *Ἑλληνικαὶ ἐορταί*: Γ. Α. Μέγας, *Ἑλληνικαὶ ἐορταὶ καὶ ἔθιμα τῆς λαϊκῆς λατρείας*, Ἀθήναι 1956.
- J. Mercier, *Zauberrollen*: J. Mercier, *Zauberrollen aus Äthiopien. Kultbilder magischer Riten*, München 1979.
- Κ. Νικολάκης, «Νοσηλεία»: Κ. Νικολάκης, «Ἡ νοσηλεία στὸ Ἀσκληπιεῖο τῆς Κῶ καὶ στὸ Νοσοκομεῖο τῶν Ἴπποτῶν στήν Ρόδο, τῆς Χάρης Ν. Ρούσου», ἀπὸ τὸ βιβλίο της: *Νοσηλευτικὴ - Ἱστορικὴ ἀναδρομὴ*, Ἐφημερίδα *Ἡ ΡΟΔΙΑΚΗ*, ἀριθμ. φύλλου 14.732/8-7-1994, σ. 2.
- М. Nilsson, *Ἑλληνικὴ Θρησκεία*: М. Nilsson, *Ἱστορία τῆς Ἀρχαίας Ἑλληνικῆς Θρησκείας*, Ἀθήνα 1990, ἔκδ. Δημ. Ν. Παπαδήμα.
- ΠΑΕ: *Πρακτικὰ τῆς ἐν Ἀθήναις Ἀρχαιολογικῆς Ἐταιρείας*.
- Δ. Πάλλας, «Ἀθήνα»: Δ. Πάλλας, «Ἡ Ἀθήνα στὰ χρόνια τῆς μετάβασης ἀπὸ τὴν ἀρχαία λατρεία στὴ χριστιανικὴ», *ΕΕΘΣΠΑ*, τ. 18 (1989), σ. 851-930.
- Δ. Πάλλας, «θάλασσα»: Δ. Πάλλας, *Ἡ «θάλασσα» τῶν Ἐκκλησιῶν. Συμβολὴ εἰς τὴν ἱστορίαν τοῦ χριστιανικοῦ βωμοῦ καὶ τὴν μορφολογίαν τῆς Λειτουργίας*, Ἀθήναι 1952.
- Θ. Παπαθανασόπουλος, *Μνημεία Ἀκροπόλεως Ἀθηνῶν*: Θ. Γ. Παπαθανασόπουλος, *Μνημεία τῆς νοτίας πλευρᾶς τῆς Ἀκρόπολης. Τὸ Ἱερὸ καὶ τὸ Θεάτρο τοῦ Διονύσου. Τὰ χορηγικὰ μνημεία — Ἡ στοὰ τοῦ Εὐμένη — Τὸ Ὠδεῖο τοῦ Περικλῆ - Τὸ Ἀσκληπιεῖο - Τὸ Ὠδεῖο τοῦ Ἡρώδη τοῦ Ἀττικοῦ*, Ἀθήνα 1993, ἔκδ. Καρδαμίτσα.
- Ἰ. Παπαχριστοδούλου, *Ροδιακοὶ Δῆμοι*: Ἰ. Παπαχριστοδούλου, *Οἱ ἀρχαῖοι Ροδιακοὶ Δῆμοι. Ἱστορικὴ ἐπισκόπηση - Ἡ Ἰαλυσία*, Ἀθήνα 1989.

- Χ. Παπαχριστοδοπούλου, *Ἱστορία Ρόδου (1972)*: Χ. Παπαχριστοδοπούλου, *Ἱστορία τῆς Ρόδου ἀπὸ τοὺς προϊστορικοὺς χρόνους ἕως τὴν ἐνσωμάτωση τῆς Δωδεκανήσου (1948)*, Ἀθήνα 1972.
- Χ. Παπαχριστοδοπούλου, *Ἱστορία Ρόδου (1994)*: Χ. Παπαχριστοδοπούλου, *Ἱστορία τῆς Ρόδου ἀπὸ τοὺς προϊστορικοὺς χρόνους ἕως τὴν ἐνσωμάτωση τῆς Δωδεκανήσου (1948)*, Ἀθήνα 1994.
- Σ. Πελεκανίδης, *Ψηφιδωτά*: Σ. Πελεκανίδης, *Σύνταγμα τῶν παλαιοχριστιανικῶν ψηφιδωτῶν δαπέδων τῆς Ἑλλάδος. I. Νησιωτικὴ Ἑλλάς*, Θεσσαλονίκη 1988.
- Ν. Πολίτης, «Ἅγιος Ἰωάννης»: Ν. Πολίτης, «Ἡ ἑορτὴ τοῦ Ἁγίου Ἰωάννου». *Λαογραφικὰ Σύμμεικτα*, τ. 1 (1920), σ. 86-88.
- Πρωτοευαγγέλιον Ἰακώβου*: Πρωτοευαγγέλιον Ἰακώβου. Γέννησις Μαρίας τῆς Ἁγίας Θεοτόκου καὶ ὑπερενδόξου μητρὸς Ἰησοῦ Χριστοῦ. Εὐαγγέλια Ἀπόκρυφα, ἔκδ. C. Tischendorf, Lipsiae 1853, σ. 1-49.
- ΠΧΑΕ: Πρακτικὰ τῆς Χριστιανικῆς Ἀρχαιολογικῆς Ἑταιρείας.*
- Α. Σάμψων, *Δωδεκάνησα*: Ἀ. Σάμψων, *Ἡ Νεολιθικὴ Περίοδος στὰ Δωδεκάνησα*, Ἀθήνα 1987.
- Β. Στεφανίδης, *Ἐκκλησιαστικὴ Ἱστορία*: Β. Στεφανίδης, *Ἐκκλησιαστικὴ Ἱστορία, ἀπ' ἀρχῆς μέχρι σήμερον*, Ἀθήνα 1959².
- Γ. Σωτηρίου, *Ἀρχαιολογία*: Γ. Σωτηρίου, *Χριστιανικὴ καὶ Βυζαντινὴ Ἀρχαιολογία*, τ. Α', Ἀθήνα 1962².
- Γ. Σωτηρίου, «Βασιλικαί»: Γ. Σωτηρίου, «Αἱ παλαιοχριστιανικαὶ βασιλικαὶ τῆς Ἑλλάδος», *ΑΕ* 1929 (Ἀθήνα 1931), σ. 161-240.
- Γ. Σωτηρίου, «Λουτρῶνες»: Γ. Σωτηρίου, «Λουτρῶνες καὶ ἀγιάσματα ἐν Ἀττικῇ», *ΠΧΑΕ* 1934-36, τ. Γ' (1938), σ. 85-92.
- Φ. Thiess, *Griechische Kaiser*: Φ. Thiess, *Die Griechische Kaiser. Die Geburt Europas*, Augsburg 1992.
- Μ. Χατζηδάκης, *Πάτιμος*: Μ. Χατζηδάκης, *Εἰκόνες τῆς Πάτιμου. Ζητήματα Βυζαντινῆς καὶ Μεταβυζαντινῆς Ζωγραφικῆς*, Ἀθήνα 1977.
- Ἰ. Χατζηφώτης, *Πανορμίτης*: Ἰ. Χατζηφώτης, *Ἡ Ἱερὰ Μονὴ Πανορμίτου Σύμης*, Ἀθήνα 1978.
- Τ. Χόουκς, *Προϊστορία*: Τ. Χόουκς, *Ἡ προϊστορία καὶ οἱ ἀρχεὶ τοῦ πολιτισμοῦ. Ἱστορία τῆς Ἀνθρωπότητος, ὑπὸ τὴν αἰγίδα τῆς UNESCO*, ἔκδ. «ΕΛΕΥΘΕΡΟΤΥΠΙΑ», τ. 1 (Ἀθήνα 1970).

ΣΧΕΔ. 1
ΡΟΔΟΣ ΜΕΣ. ΠΟΛΗ
ΠΑΝΑΓΙΑ ΤΟΥ ΚΑΛΤΙΡΟΥ
ΚΑΤΩΘΗ

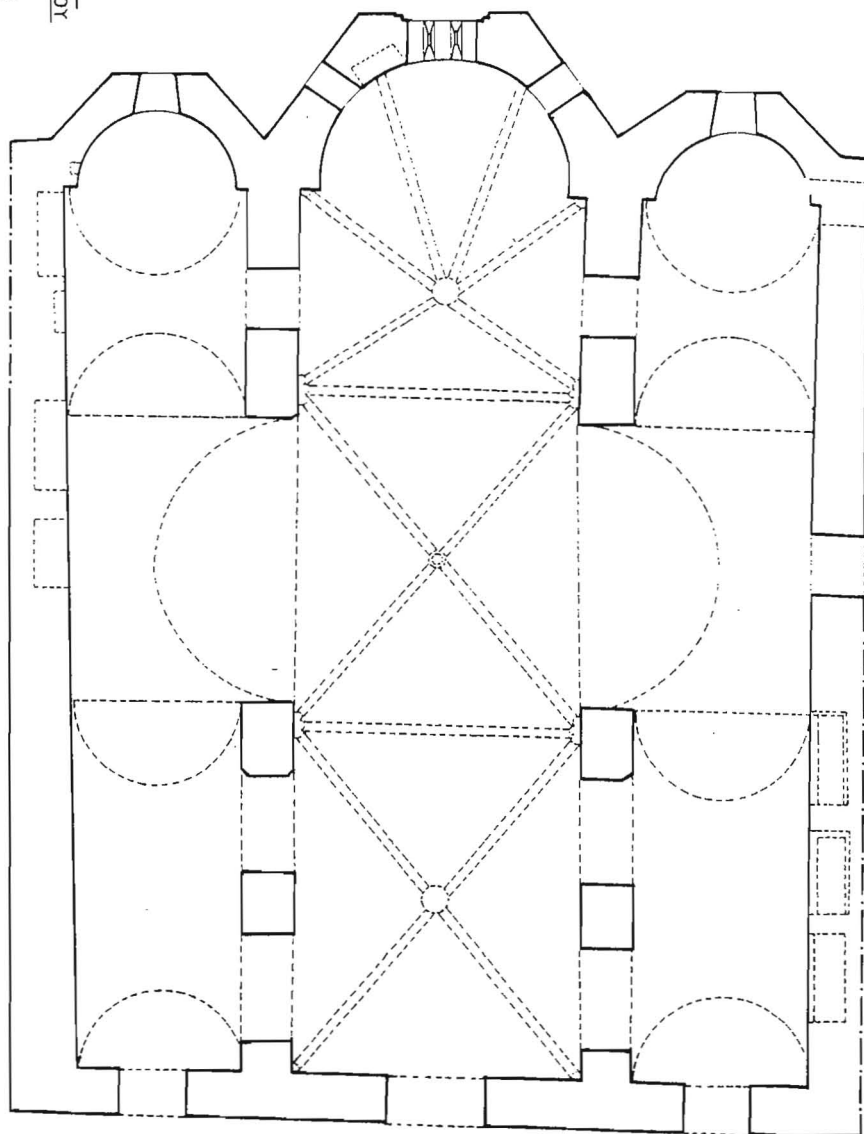

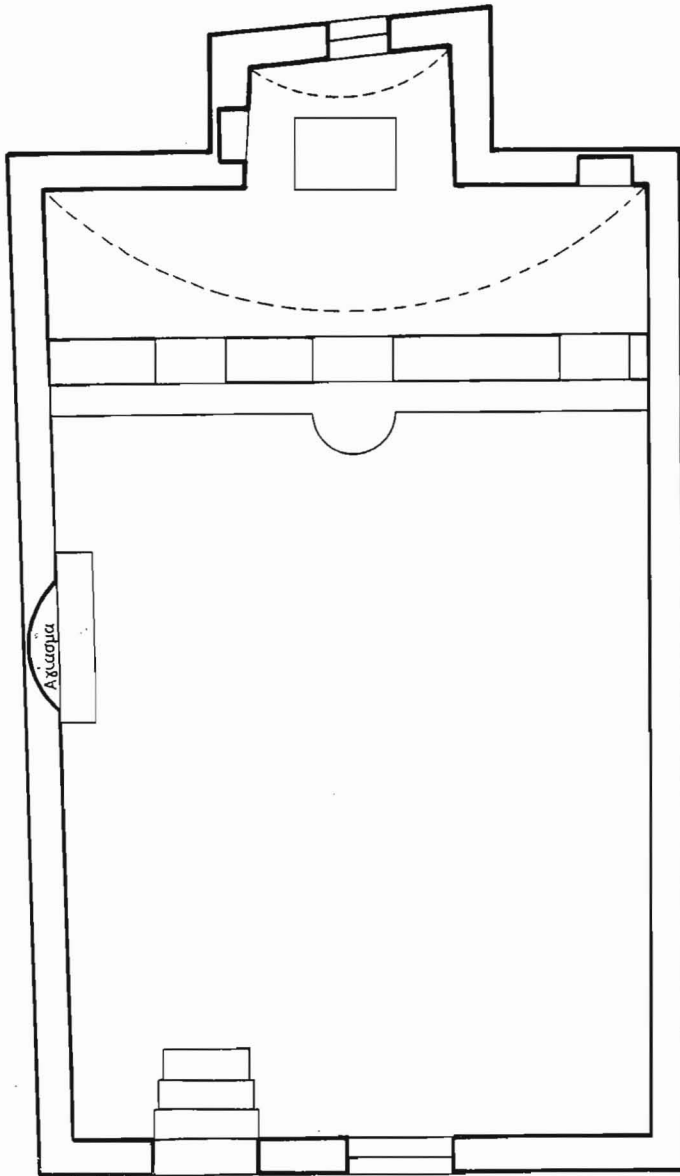
**ΣΧΕΔ. 2**

ΡΟΔΟΣ ΠΟΛΗ

ΑΓΙΟΣ ΙΩΑΝΝΗΣ Ο ΧΡΕΙΤΟΣ

ΚΑΤΩΦΗ

ΑΡΧΑΙΟΛΟΓΟΣ : Ι. ΒΟΛΟΝΑΚΗΣ

ΣΧΕΔΙΑΣΤΡΙΑ : Σ. ΚΑΜΠΑΝΗ

A
B

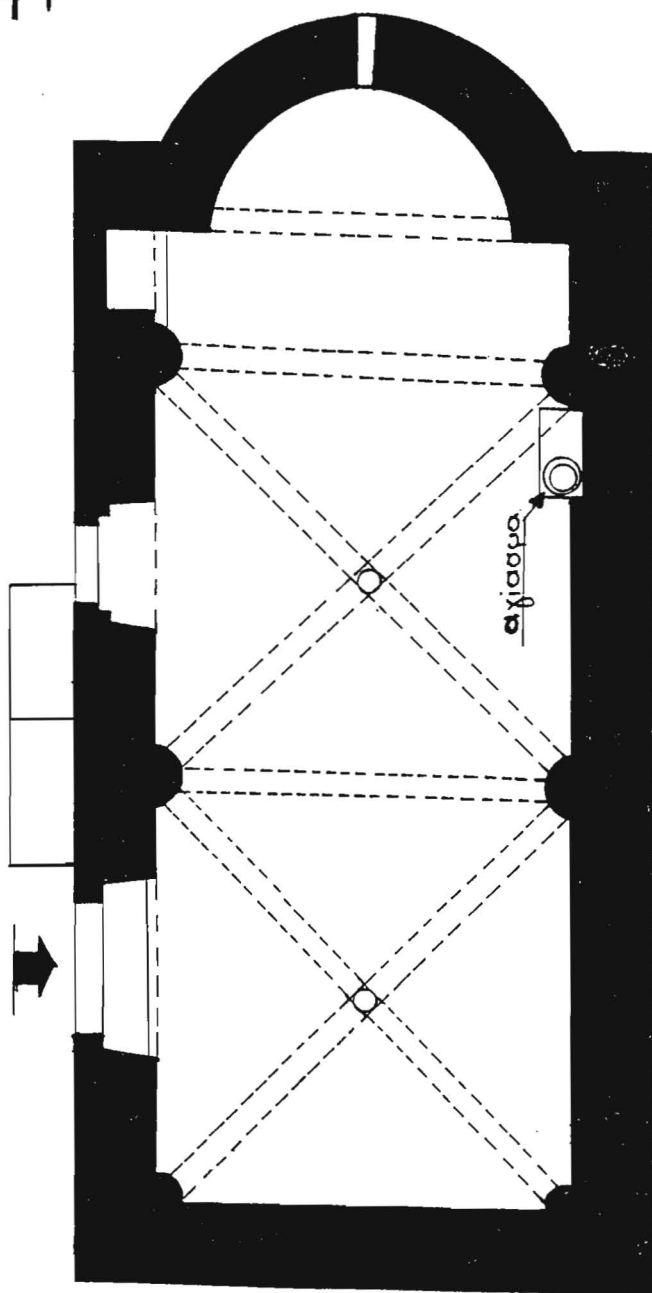

ΣΧΕΔ. 3
ΡΟΔΟΣ - ΜΑΣΑΡΙ - ΙΑΜΑΤΙΚΟ
ΠΑΝΑΓΙΑ ΖΩΟΔΟΧΟΣ ΠΗΓΗ
ΚΑΤΟΨΗ - ΚΛΙΜΑΚΑ 1:50



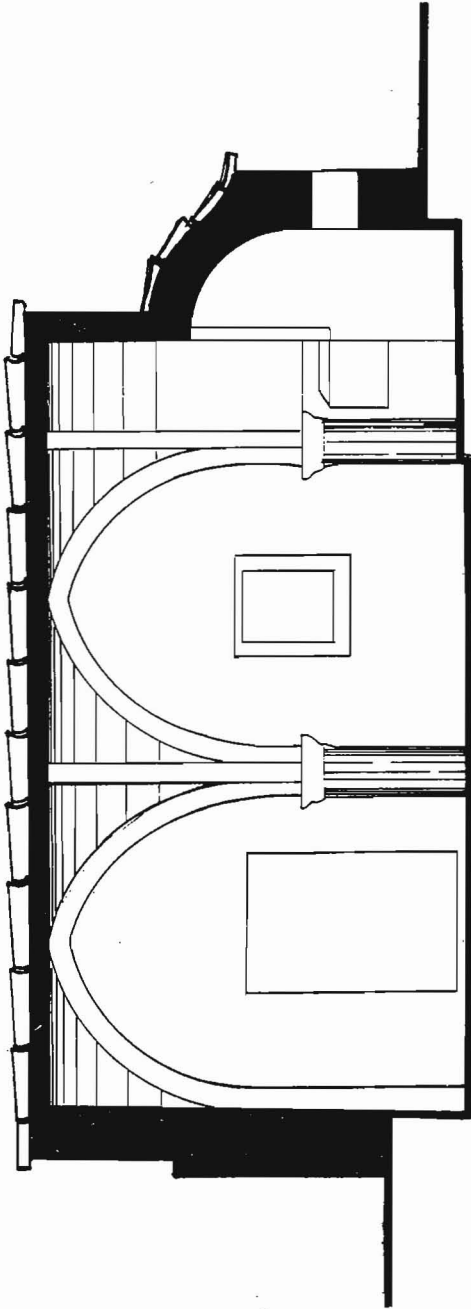

ΣΧΕΔ. 4

ΡΟΔΟΣ: ΜΑΣΙΛΙ
 ΖΩΟΛΟΓΟ ΠΙΝΗΤ - ΙΑΜΑΤΙΚΟ
 ΤΟΜΗ Α-Α'



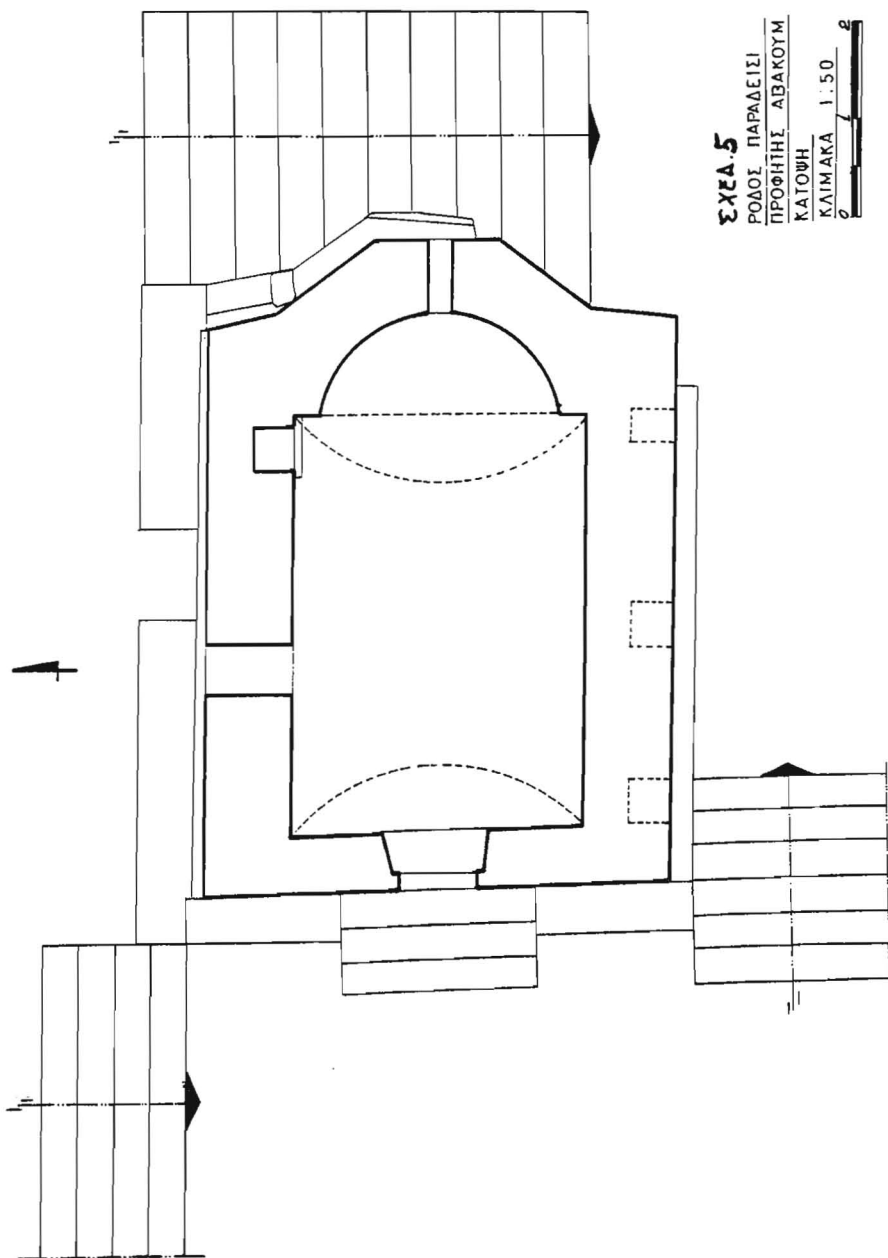

ΣΧΕΔ. 5
ΡΟΔΟΣ ΠΑΡΑΔΕΙΣΙ
ΠΡΟΦΗΤΗΣ ΑΒΑΚΟΥΜ
ΚΑΤΟΨΗ
ΚΛΙΜΑΚΑ 1 : 50

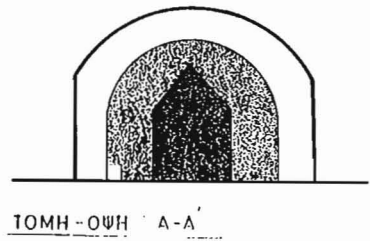
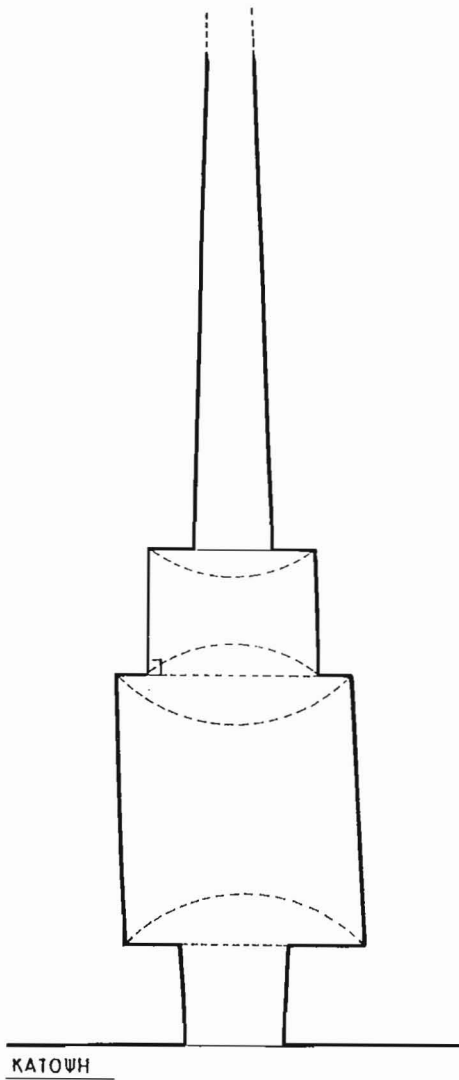

ΣΧΕΔ. 6

ΡΟΔΟΣ ΠΑΡΑΔΕΙΣΙ
 ΠΡΟΦΗΤΗΣ ΑΒΑΚΟΥΜ
 ΑΓΙΑΣΜΑ
 ΚΑΤΩΨΗ - ΤΟΜΗ - ΟΨΗ
 ΚΛΙΜΑΚΑ 1:50



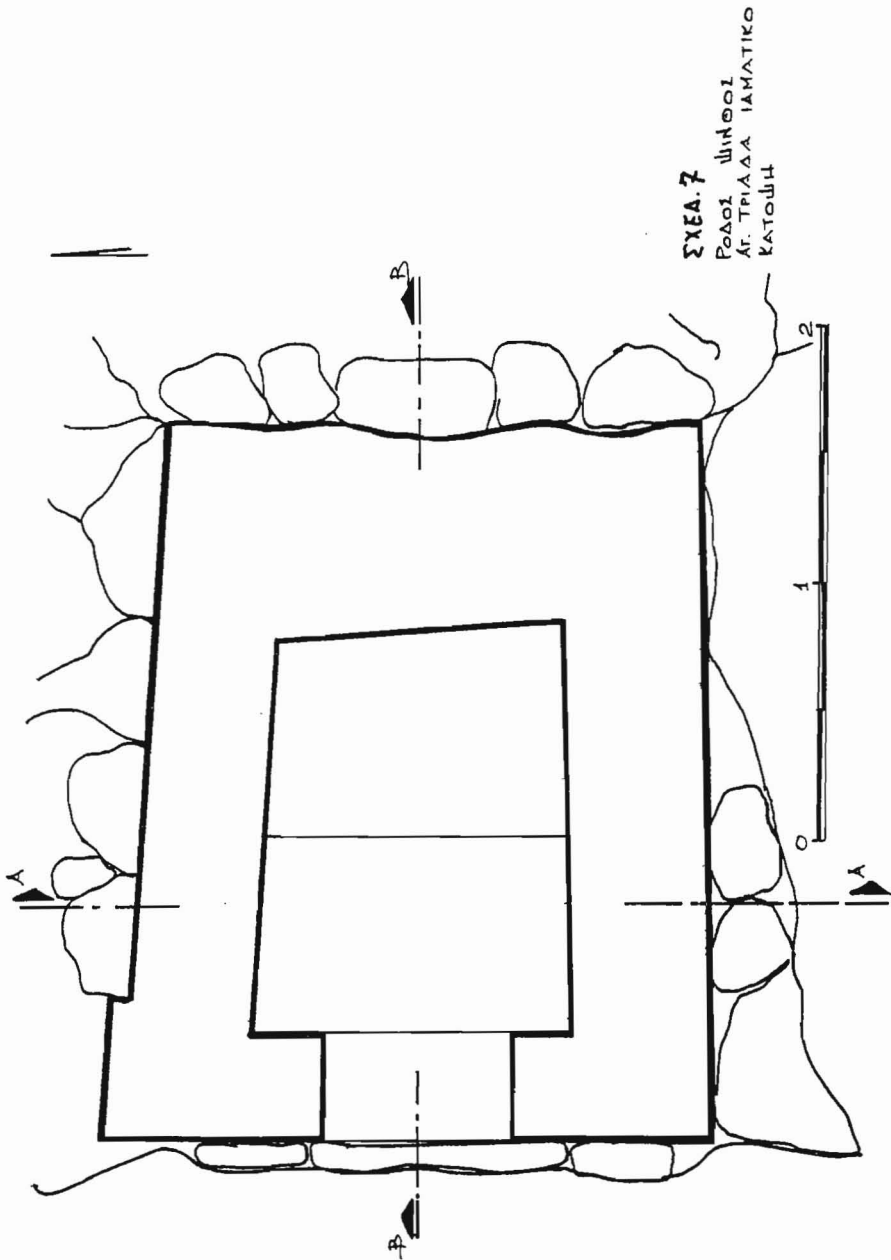

ΣΧΕΔ. 7

ΡΟΔΟΙ ΠΗΛΟΣΙ
ΑΓ. ΤΡΙΑΔΑ ΙΑΜΑΤΙΚΟ
ΚΑΤΩΠΗ

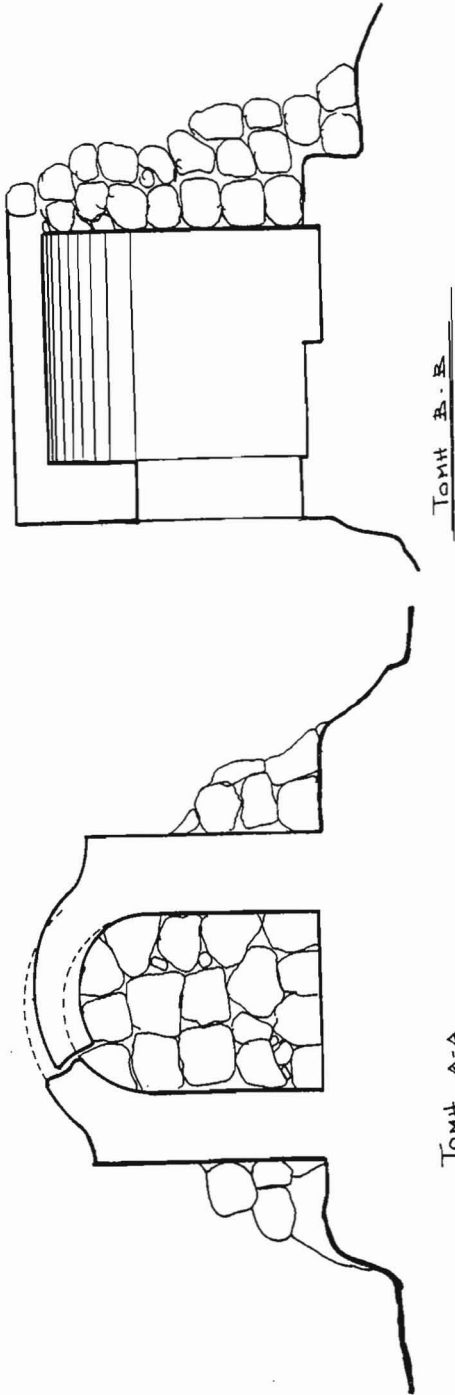

ΣΧΕΔ. 8
ΡΟΛΟΙ ΠΙΝΘΟΙ
ΑΓ. ΤΡΙΑΔΑ - ΑΓΙΑΙΜΑ
ΤΟΜΕΙΣ



ΔΥΤΙΚΗ ΟΨΗ

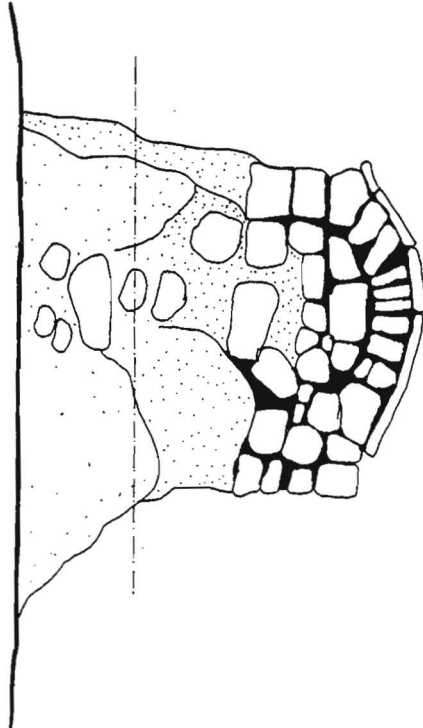

ΑΝΑΤΟΛΙΚΗ ΟΨΗ

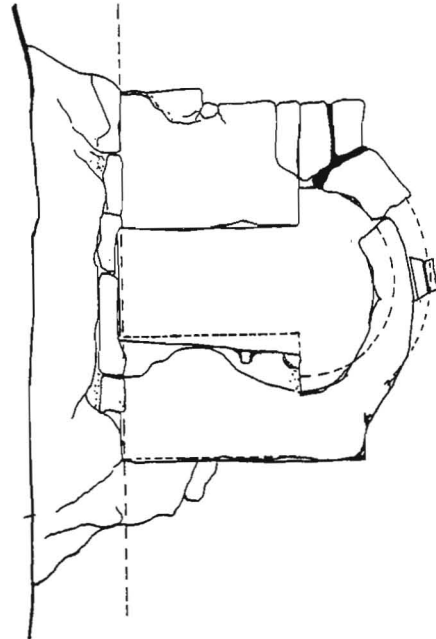

ΣΧΕΔ. 9

Ρεσάλι Μνήσοι
ΑΓ. ΤΡΙΑΔΑ ΙΑΝΝΙΝΩΝ

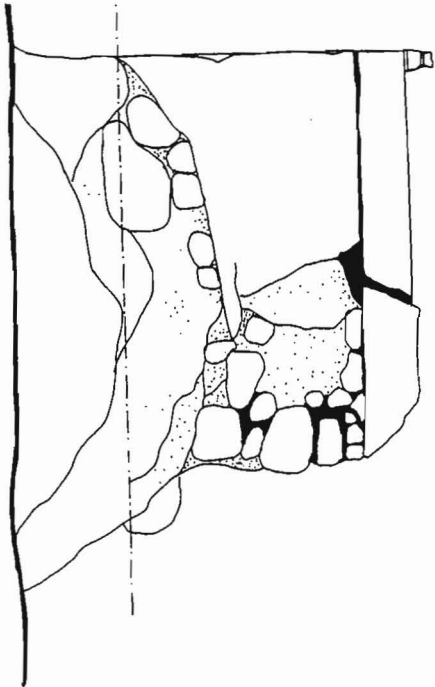

ΝΟΤΙΑ ΟΨΗ

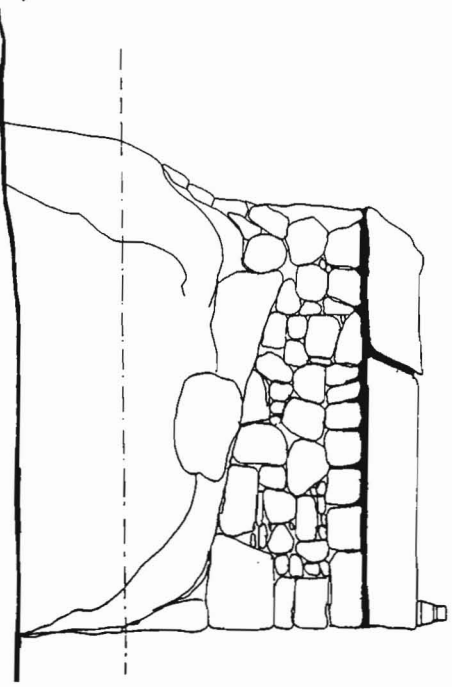

ΒΟΡΕΙΑ ΟΨΗ

ΣΧΕΔ. 10
 Ρόσος Πηνιόσι
 ΑΓ. ΤΡΙΑΔΑ - ΙΑΜΑΤΙΚΟ